



Назад



Предыдущая



Следующая

НАЧАЛО

RUS

1

2

3

4

5

6

7

8

9

Canon

Справочное руководство *FAX-L160/L140*



Перед началом работы с данным аппаратом ознакомьтесь с этим Руководством. Ознакомившись с Руководством, уберите его в надежное место для использования его в дальнейшем в качестве справочника.



Назад



Предыдущая



Следующая

НАЧАЛО

1

2

3

4

5

6

7

8

9

Руководства к аппарату



Руководство по началу работы



Справочное руководство
(Данный документ)

(находится на компакт-диске «User Software CD»
(Пользовательское программное обеспечение))

● Настройка аппарата
и установка программного
обеспечения

● Основные функциональные
возможности
- функциональные возможности
- параметры аппарата
- техническое обслуживание
- устранение неполадок
- технические характеристики

● Все функциональные возможности
- функциональные возможности
- параметры администратора системы
- отчеты и списки

- Для просмотра руководства в формате PDF требуется программа Adobe Reader/Adobe Acrobat Reader. Если программа Adobe Reader/Adobe Acrobat Reader не установлена на компьютере, загрузите ее с веб-сайта компании Adobe Systems Incorporated.
- При разработке руководств для данного аппарата были приложены значительные усилия для исключения неточностей и упущений. Однако поскольку наша продукция постоянно совершенствуется, при необходимости получения точных технических характеристик обращайтесь в компанию Canon.
- Изображение аппарата на обложке может незначительно отличаться от вида вашего аппарата.



Назад



Предыдущая



Следующая

НАЧАЛО

1

2

3

4

5

6

7

8

9

Возможности аппарата

Выбор адресата одной клавишей

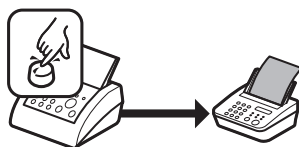

Клавиши ускоренного набора одним касанием
→ стр. 3-14

Поиск определенного адресата



Поиск по адресной книге
→ стр. 3-15

Получение факсимильных сообщений в память без их распечатки

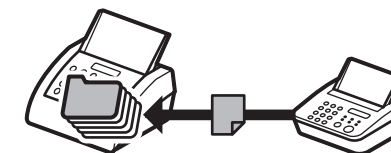

Прием в память
→ стр. 3-25

Выбор адресата с помощью двухзначного кода

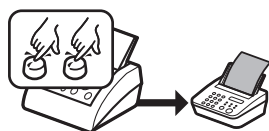

Коды ускоренного кодированного набора
→ стр. 3-14

Повторный набор при занятой линии



Повторный набор
→ стр. 3-19

Отклонение факсимильных сообщений без номеров



Ограничение приема
→ стр. 3-29

Выбор нескольких адресатов как единой группы

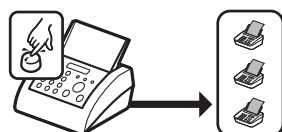

Групповой набор
→ стр. 3-15

Отправка документов нескольким получателям

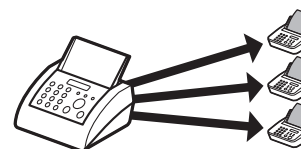

Рассылка
→ стр. 3-30

Отправка факсимильного сообщения в указанное время

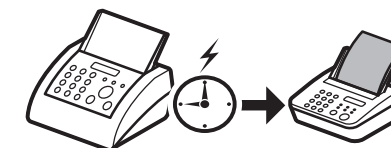

Отправка по расписанию
→ стр. 3-30



Назад



Предыдущая



Следующая

НАЧАЛО

1

2

3

4

5

6

7

8

9

Автоматическая отправка или прием факсимильного сообщения по запросу

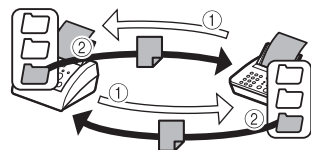

Действие по запросу
→ стр. 3-31

Настройка степени насыщенности сканируемых изображений

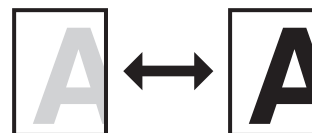

Насыщенность
→ стр. 4-3

Сортировка распечаток по порядку страниц*1

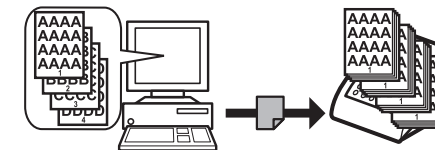

Печать с сортировкой
→ стр. 5-3

Оправка факсимильного сообщения, которое нужно ретранслировать на другие факсимильные аппараты

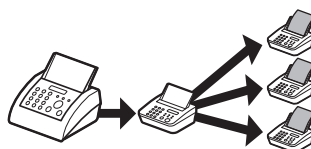

Ретрансляция
→ стр. 3-33

Увеличение или уменьшение копируемых изображений

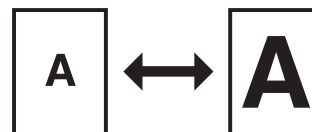

Коэффициент масштабирования
→ стр. 4-4

Ограничение использования аппарата с помощью пароля

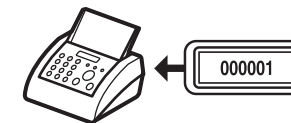

Параметры администратора системы
→ стр. 6-2

Выбор режима сканирования в зависимости от типа изображения

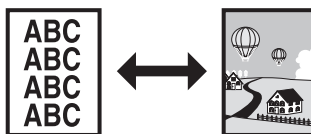

Качество изображения
→ стр. 4-3

Печать документа с компьютера*1

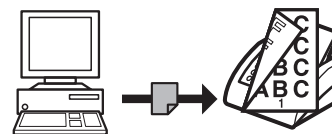

Печать
→ стр. 5-2

*1 Обозначает функции, доступные только в модели FAX-L160.



Назад



Предыдущая



Следующая

НАЧАЛО

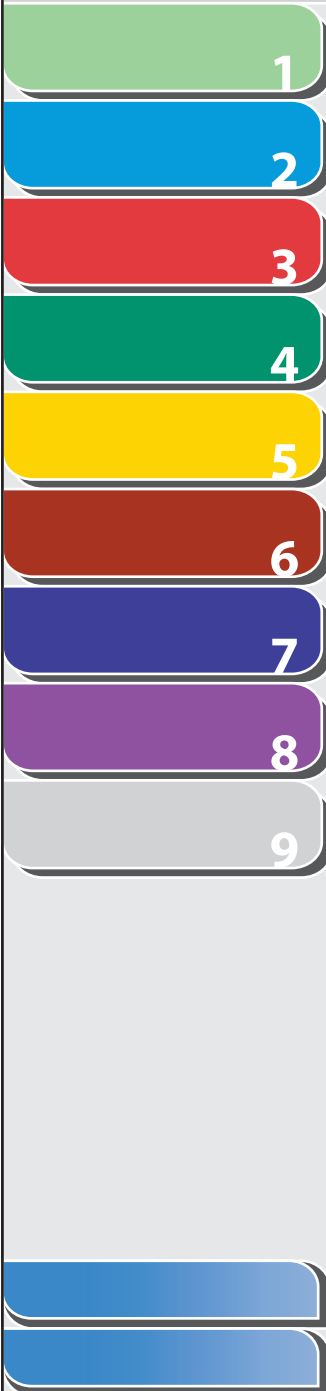

Оглавление

Руководства к аппарату i

Возможности аппарата..... ii

Как пользоваться данным РуководствомXV

 Работа с начальной страницей..... xv

 Использование списка разделов xvi

 Иллюстрации, используемые в данном Руководстве xviii

Правовые вопросы.....xix

1 Перед началом использования аппарата 1-1

 Компоненты аппарата..... 1-3

 Панель управления..... 1-6

 Панель управления..... 1-6



Назад



Предыдущая



Следующая

НАЧАЛО

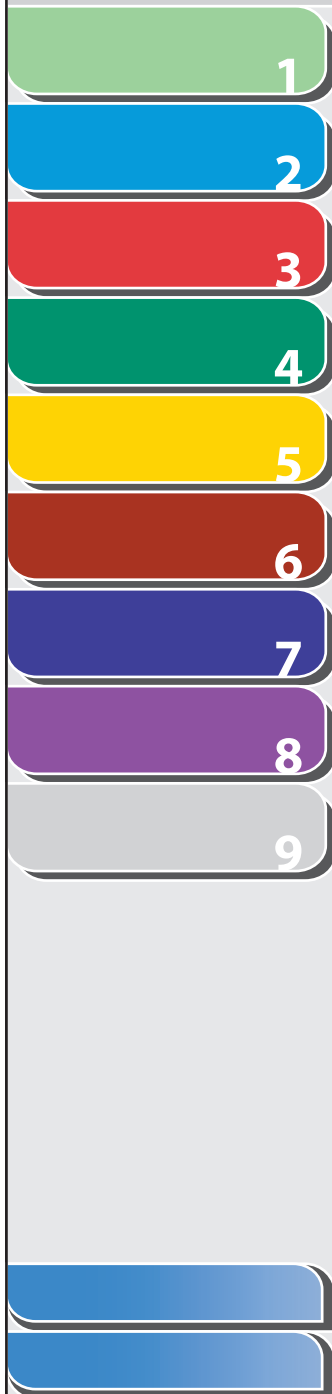

ЖК-дисплей (режим ожидания).....	1-9
Режим факса.....	1-9
Режим копирования.....	1-9
Дополнительная телефонная трубка.....	1-10
Эксплуатация телефонной трубки.....	1-10
Картридж с тонером.....	1-11
Эксплуатация картриджа с тонером.....	1-12
Настройка телефонной линии.....	1-13
Настройка типа телефонной линии.....	1-13
Параметры таймера.....	1-14
Установка спящего режима.....	1-14
Установка летнего времени.....	1-15
2 Документы и бумага.....	2-1
Требования к документам.....	2-2



Назад



Предыдущая



Следующая

НАЧАЛО

1

Область сканирования 2-3

2

Загрузка документов 2-4

3

Требования к бумаге 2-5

4

Область печати 2-7

5

Загрузка бумаги 2-8

 Загрузка конвертов 2-8

6

Установка типа и формата бумаги 2-11

7

3 Отправка и прием 3-1

8

 Основной способ отправки 3-5

9

 Параметры сканирования 3-6

 Качество изображения 3-6

 Плотность 3-6



Назад



Предыдущая



Следующая

НАЧАЛО

1

2

3

4

5

6

7

8

9

Сохранение и редактирование адресной книги..... 3-7

Сохранение/редактирование клавиш ускоренного набора одним касанием 3-7

Сохранение и редактирование группового набора..... 3-10

Указание адресатов..... 3-14

Использование клавиш ускоренного набора одним касанием..... 3-14

Использование кодов ускоренного кодированного набора 3-14

Групповой набор..... 3-15

Использование клавиши Адресная книга..... 3-15

Отправка в ручном режиме 3-17

Функции набора факсимильных номеров 3-18

Набор через коммутатор 3-18

Временное переключение в режим тонального набора 3-19

Повторный набор 3-19

Проверка линии 3-21

Набор международного номера (с паузами) 3-21



Назад



Предыдущая



Следующая

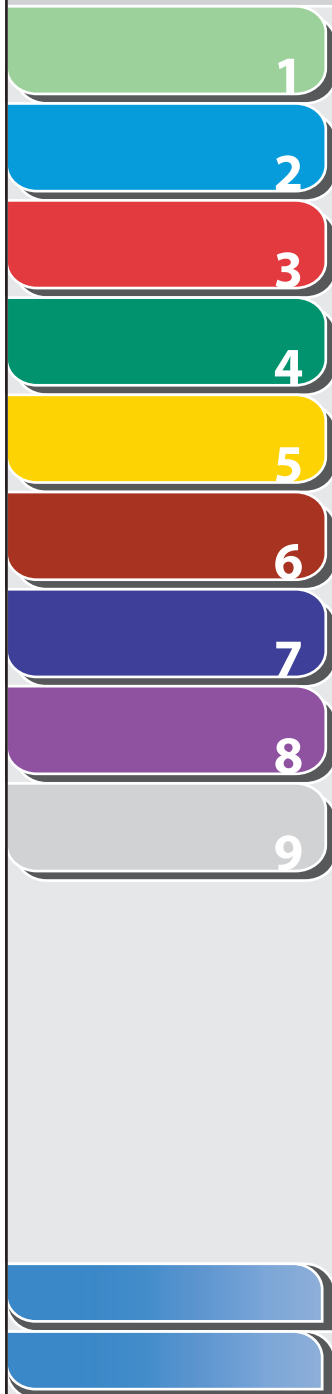

Основной способ приема	3-23
Функции приема.....	3-24
FAX/TEL: Дополнительные параметры	3-24
Прием вручную.....	3-25
Прием в память.....	3-25
Прием с блокировкой памяти.....	3-26
Удаленный прием	3-27
Выбор режима приема для печати	3-28
Ограничение приема	3-29
Печать принятых документов	3-29
Расширенные функции.....	3-30
Рассылка.....	3-30
Отправка по расписанию.....	3-30
Действие по запросу	3-31
Ретрансляция.....	3-33
Отмена заданий передачи/приема	3-34



Назад



Предыдущая



Следующая

НАЧАЛО

1

2

3

4

5

6

7

8

9

Проверка и удаление заданий передачи и приема 3-35

 Проверка передачи/Результаты приема 3-35

 Проверка и удаление факсимильных документов, хранящихся
 в памяти..... 3-35

4 Копирование 4-1

 Основной способ копирования 4-2

 Параметры сканирования 4-3

 Качество изображения..... 4-3

 Плотность 4-3

 Коэффициент масштабирования 4-4

 Отмена заданий копирования 4-5

5 Печать (Только для модели FAX-L160) 5-1

 Печать документов..... 5-2



Назад



Предыдущая



Следующая

НАЧАЛО

1

2

3

4

5

6

7

8

9

Дополнительные функции печати 5-3

 Печать с сортировкой..... 5-3

Проверка и удаление заданий..... 5-4

 Проверка и удаление заданий печати 5-4

6 Параметры администратора системы 6-1

 Указание параметров администратора системы 6-2

 Ограничение доступа к адресатам 6-3

 Подтверждение введенных факсимильных номеров 6-3

 Ограничение на повторный набор..... 6-3

7 Техническое обслуживание 7-1

 Чистка аппарата..... 7-2

 Корпус 7-2

 Внутренние компоненты..... 7-2

 Валик термозакрепления..... 7-6

 Область сканирования..... 7-6



Назад



Предыдущая



Следующая

1

2

3

4

5

6

7

8

9

Замена картриджа с тонером..... 7-8

 Перераспределение тонера7-8

 Замена картриджа с тонером на новый 7-12

Транспортировка аппарата 7-17

8 Устранение неполадок.....8-1

Устранение замятий бумаги8-3

 Замятия документа.....8-3

 Замятие бумаги8-5

Сообщения на ЖК-дисплее..... 8-10

Коды ошибок..... 8-16

Если отображается сообщение <НЕВЕРН. ФОРМАТ БУМ.> 8-18

 Повторная загрузка бумаги..... 8-18

 Изменение параметра формата бумаги 8-18



Назад



Предыдущая



Следующая

НАЧАЛО

1

Общие неполадки 8-19

2

Неполадки при подаче бумаги 8-20

3

Неполадки при отправке или приеме 8-21

4

 Неполадки при отправке 8-21

 Неполадки при приеме 8-24

5

Неполадки при копировании 8-30

6

Неполадки при печати (только для модели FAX-L160) 8-32

7

Неполадки телефонной связи 8-35

8

Если произошел сбой питания 8-36

9

Если устранить неполадку не удастся 8-37



Назад



Предыдущая



Следующая

НАЧАЛО



9 Приложение..... 9-1

Параметры аппарата 9-3

Печать СПИС. ДАН.ПОЛЬЗ.9-3

Доступ к меню параметров9-3

Меню параметров..... 9-5

ПАРАМЕТРЫ БУМАГИ.....9-5

РЕГУЛИР. ГРОМК.....9-5

ОБЩИЕ ПАРАМЕТРЫ9-6

ПАРАМЕТРЫ КОПИР.....9-6

ПАРАМЕТРЫ ФАКСА9-7

ПАРАМЕТРЫ АДР.КН.....9-11

ПАРАМ. ПРИНТЕРА (только для модели FAX-L160).....9-12

ПАРАМЕТРЫ ТАЙМЕРА.....9-13

РЕГУЛИР./ЧИСТКА.....9-14

ПАРАМЕТРЫ ОТЧЕТА9-14

ПАРАМЕТРЫ СИСТЕМЫ.....9-16



Назад



Предыдущая



Следующая

НАЧАЛО

1

2

3

4

5

6

7

8

9

Сводка Отчеты и списки	9-18
Автоматическая распечатка отчетов	9-19
ОТЧЕТ О ПЕРЕДАЧЕ	9-19
ОТЧЕТ О ПРИЕМЕ	9-20
ОТЧЕТ О РАБОТЕ.....	9-21
Распечатка отчетов и списков вручную.....	9-23
Проверка объема свободной памяти.....	9-24
Проверка количества напечатанных и сосканированных страниц	9-25
Глоссарий.....	9-26
Указатель.....	9-32



Назад



Предыдущая



Следующая

НАЧАЛО

Как пользоваться данным Руководством

■ Работа с начальной страницей

- 1
- 2
- 3
- 4
- 5
- 6
- 7
- 8
- 9

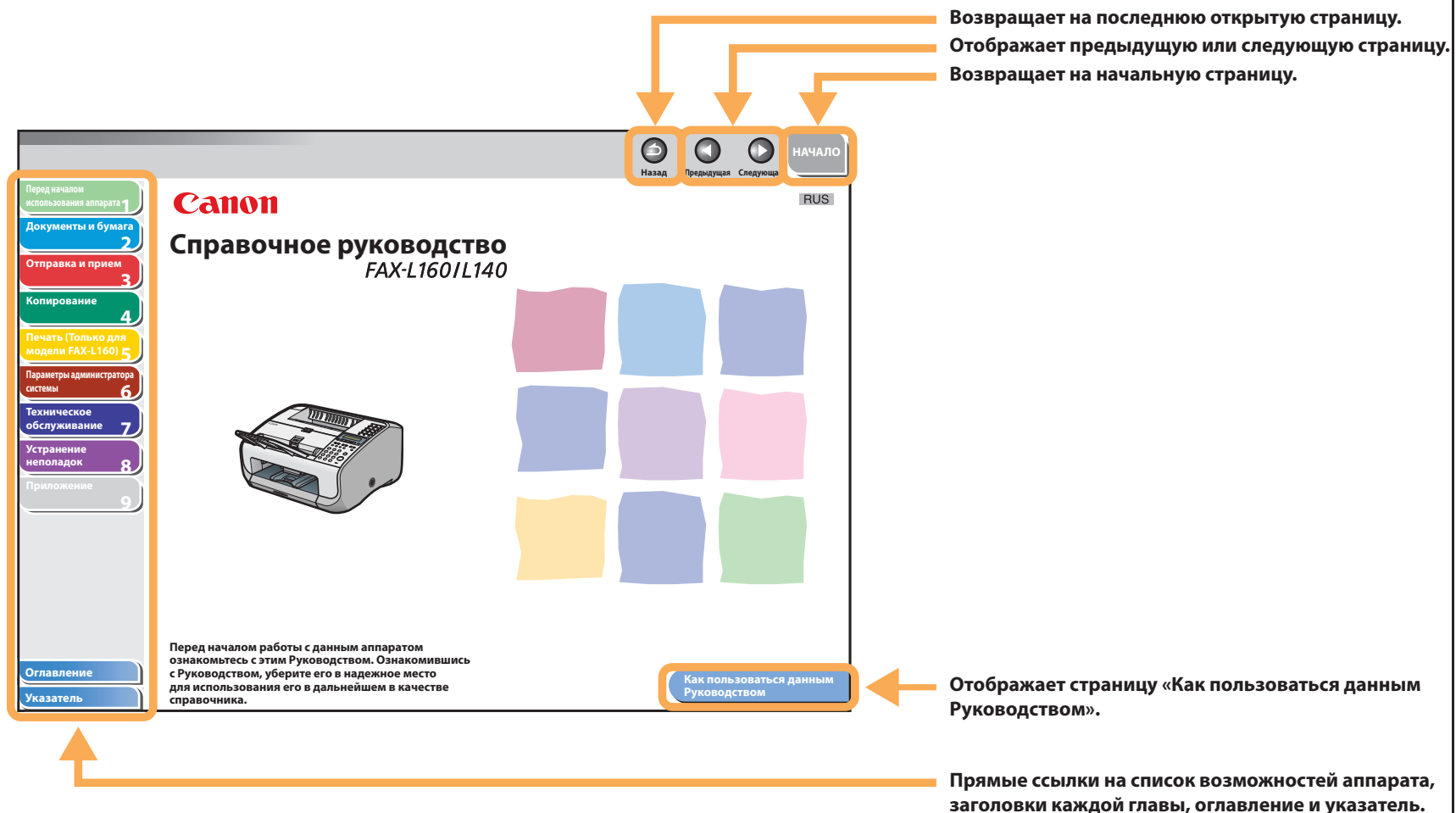



Назад



Предыдущая



Следующая

- 1
- 2
- 3
- 4
- 5
- 6
- 7
- 8
- 9
- 10
- 11

■ Использование списка разделов

Возвращает на последнюю открытую страницу.
 Отображает предыдущую или следующую страницу.
 Возвращает на начальную страницу.

Назад ← → Следующая НАЧАЛО

1 Перед началом использования аппарата

Компоненты аппарата	1-3
Панель управления	1-6
Панель управления	1-6
ЖК-дисплей (режим ожидания)	1-9
Режим факса	1-9
Режим копирования	1-9
Дополнительная телефонная трубка.....	1-10
Эксплуатация телефонной трубки	1-10
Картридж с тонером	1-11
Эксплуатация картриджа с тонером	1-12

Оглавление главы.

Прямые ссылки на список возможностей аппарата, заголовки каждой главы, оглавление и указатель.



Назад



Предыдущая



Следующая

НАЧАЛО

1

Перечисленные ниже символы используются во всех руководствах к данному аппарату и обозначают указания, предупреждения и примечания, о которых необходимо помнить при эксплуатации аппарата.

 **ОСТОРОЖНО!**

Предупреждение, при несоблюдении которого возможна серьезная травма, вплоть до летального исхода.

 **ВНИМАНИЕ!**

Указание о мерах предотвращения травм или повреждений аппарата.

 **ПРИМЕЧАНИЕ**

Примечание об ограничении эксплуатации и мерах по предотвращению незначительных затруднений.

Кроме того, в данном Руководстве для указания клавиш и сообщений на ЖК-дисплее используются специальные обозначения:

- Названия нажимаемых клавиш указаны в квадратных скобках: [Стоп/Сброс].
- Информация, отображаемая на ЖК-дисплее, указана в угловых скобках: <ЗАГРУЗИТЕ БУМАГУ>.
- Пункты, отображаемые на компьютере (меню, команды меню, кнопки и т.п.), указаны в квадратных скобках: [Save] (Сохранить).

9



Назад



Предыдущая



Следующая

НАЧАЛО

1

2

3

4

5

6

7

8

9

■ Иллюстрации, используемые в данном Руководстве

Если не оговорено иное, на иллюстрациях в данном Руководстве изображен аппарат FAX-L160 без дополнительного оборудования.

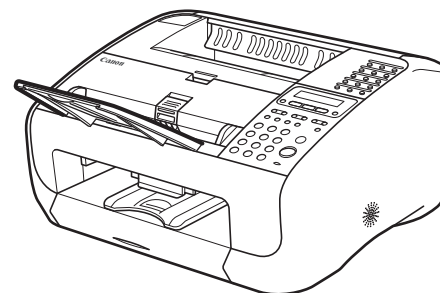

В данном Руководстве для иллюстрации использована модель FAX-L160.

Различия между моделями FAX-L160 и FAX-L140 четко указаны в тексте, например «Только для модели FAX-L160».



Назад



Предыдущая



Следующая

НАЧАЛО

Правовые вопросы

Товарные знаки

Canon и логотип Canon являются товарными знаками компании Canon Inc.

Microsoft, Windows, Windows Server и Windows Vista являются товарными знаками или зарегистрированными товарными знаками корпорации Microsoft Corporation в США и/или других странах.

Все прочие наименования компаний и изделий являются зарегистрированными товарными знаками, товарными знаками или знаками обслуживания соответствующих компаний.

Авторские права

Copyright © Canon Inc., 2007. Все права защищены. Никакая часть данной публикации не может воспроизводиться, передаваться, транслироваться и храниться в поисковой системе, а также не может переводиться на естественные или компьютерные языки в любом виде или любыми средствами: электронными, механическими, магнитными, оптическими, химическими, вручную или какими-либо иными, без предварительного письменного разрешения корпорации Canon Inc.

Ограничение ответственности

Информация в настоящем документе может быть изменена без предварительного уведомления.

КОРПОРАЦИЯ CANON INC. НЕ ДАЕТ НИКАКИХ ГАРАНТИЙ, ВЫРАЖЕННЫХ ИЛИ ПОДРАЗУМЕВАЕМЫХ, В ОТНОШЕНИИ ДАННОГО ПРОДУКТА, ЗА ИСКЛЮЧЕНИЕМ ИЗЛОЖЕННЫХ В НАСТОЯЩЕМ ДОКУМЕНТЕ, ВКЛЮЧАЯ, БЕЗ ИСКЛЮЧЕНИЯ, ГАРАНТИИ РЫНОЧНОЙ И КОММЕРЧЕСКОЙ ПРИГОДНОСТИ, СООТВЕТСТВИЯ ОПРЕДЕЛЕННЫМ ЦЕЛЯМ ИСПОЛЬЗОВАНИЯ ИЛИ В СЛУЧАЕ НАРУШЕНИЯ УСЛОВИЙ КАКИХ-ЛИБО ЛИЦЕНЗИЙ. КОРПОРАЦИЯ CANON INC. НЕ НЕСЕТ НИКАКОЙ ОТВЕТСТВЕННОСТИ ЗА КАКОЙ-ЛИБО ПРЯМОЙ, СЛУЧАЙНЫЙ ИЛИ КОСВЕННЫЙ УЩЕРБ ЛЮБОГО ПРОИСХОЖДЕНИЯ ИЛИ ЗА УБЫТКИ И РАСХОДЫ, ПОНЕСЕННЫЕ В СВЯЗИ С ИСПОЛЬЗОВАНИЕМ ДАННОГО ПРОДУКТА.



Назад



Предыдущая



Следующая

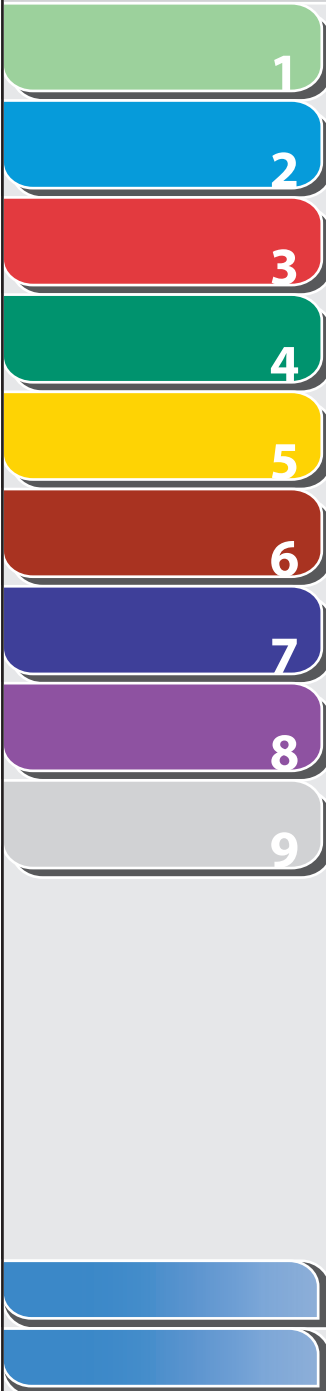

1 Перед началом использования аппарата

Компоненты аппарата	1-3
Панель управления	1-6
Панель управления.....	1-6
ЖК-дисплей (режим ожидания)	1-9
Режим факса	1-9
Режим копирования	1-9
Дополнительная телефонная трубка.....	1-10
Эксплуатация телефонной трубки	1-10
Картридж с тонером	1-11
Эксплуатация картриджа с тонером	1-12



Назад



Предыдущая



Следующая

НАЧАЛО

1

2

3

4

5

6

7

8

9

Настройка телефонной линии1-13

Настройка типа телефонной линии 1-13

Параметры таймера.....1-14

Установка спящего режима 1-14

Установка летнего времени 1-15



Назад



Предыдущая



Следующая

НАЧАЛО

Компоненты аппарата

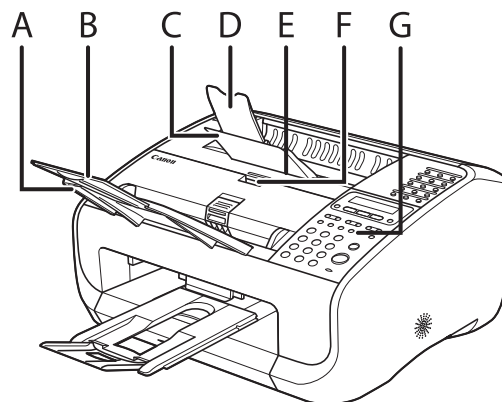

- A Лоток устройства подачи документов
Служит для удерживания документов.
- B Удлинитель лотка устройства подачи документов
Удлинитель для лотка устройства подачи документов.
- C Лоток вывода бумаги
Служит для вывода распечаток.
- D Удлинитель лотка вывода бумаги
Удлинитель для лотка вывода бумаги.
- E Крышка отсека для картриджа с тонером
Ее нужно открыть для замены картриджа с тонером или удаления замятой бумаги.
- F Выемка
Используется для открытия крышки отсека для картриджа с тонером.
- G Панель управления
Служит для управления аппаратом.

1

2

3

4

5

6

7

8

9



Назад



Предыдущая



Следующая

НАЧАЛО

1

2

3

4

5

6

7

8

9

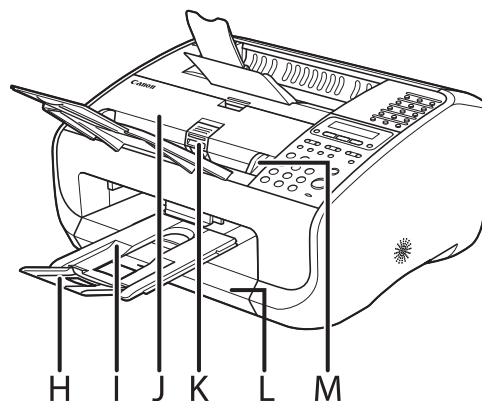

- H Удлинитель лотка вывода документов
Удлинитель для лотка вывода документов.
- I Лоток вывода документов
Служит для вывода отсканированных документов. Элемент крышки отсека для стопки бумаги.
- J Устройство АПД (устройство автоматической подачи документов)
Служит для автоматической подачи в аппарат документов для сканирования.
- K Рычаг высвобождения документа
Служит для высвобождения замятого документа.
- L Крышка отсека для стопки бумаги
Служит для защиты бумаги, подаваемой в аппарат, от грязи и пыли.
- M Направляющие документа
Служат для настройки на ширину документов.



Назад



Предыдущая



Следующая

НАЧАЛО

1

2

3

4

5

6

7

8

9

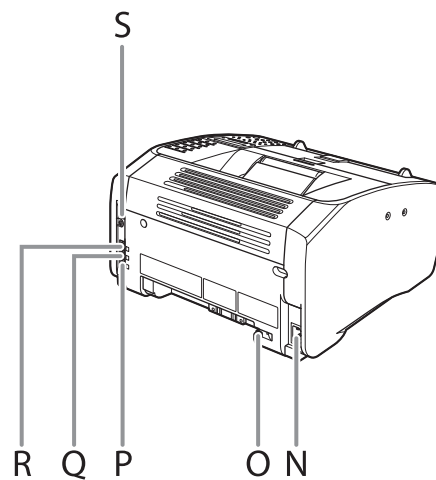

- N Гнездо питания
Служит для подключения шнура питания.
- O Фиксатор провода телефонной трубки
Удерживает провод дополнительной телефонной трубки от провисания.
- P Гнездо для подключения телефонной линии
Служит для подключения телефонного кабеля.
- Q Гнездо внешнего устройства
Служит для подключения внешнего устройства, если это необходимо.
- R Гнездо телефонной трубки
Служит для подключения дополнительной телефонной трубки.
- S USB-порт
Служит для подключения кабеля USB.



Назад



← Предыдущая



→ Следующая

НАЧАЛО

Панель управления

■ Панель управления

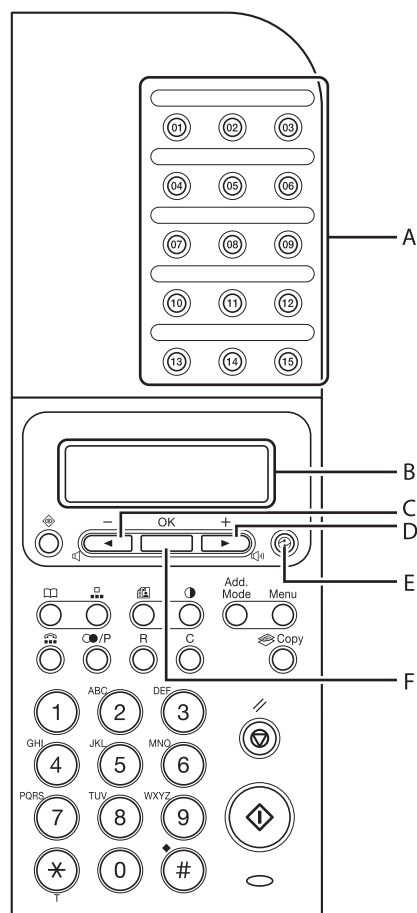

- A Клавиши ускоренного набора одним касанием
Служат для ввода номеров адресатов, зарегистрированных для ускоренного набора одним касанием или группового набора.
- B ЖК-дисплей
Отображает сообщения и подсказки в течение операции. При настройке параметров также служит для отображения выбранных вариантов, текста и чисел.
- C [Клавиша [←→]]
Служит для уменьшения значений различных параметров. Также служит для перехода к предыдущему пункту меню.
- D [Клавиша [+▶]]
Служит для увеличения значений различных параметров. Также служит для перехода к следующему пункту меню.
- E Клавиша [Энергосбережение]
Служит для ручного перехода в спящий режим и выхода из него. При переключении в спящий режим эта клавиша подсвечивается зеленым цветом, а при отмене этого режима подсветка выключается.
- F Клавиша [OK]
Служит для подтверждения выбора функции или режима.



Назад



Предыдущая



Следующая

НАЧАЛО

1

2

3

4

5

6

7

8

9

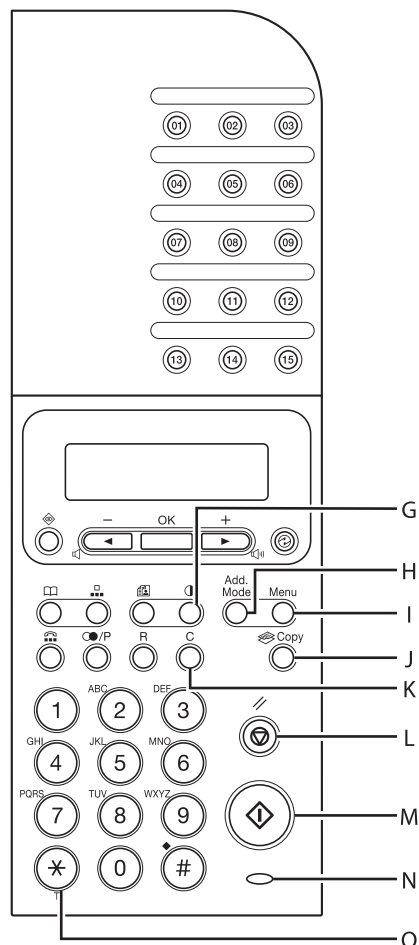

- G Клавиша [Плотность]
Служит для настройки плотности (насыщенности) копий или передаваемых документов.
- H Клавиша [Add. Mode] (Доп. режим.)
Открывает доступ к дополнительным режимам факса.
- I Клавиша [Menu] (Меню)
Открывает доступ к меню параметров для настройки операций, выполняемых аппаратом.
- J Клавиша [Copy] (Копирование)
Служит для переключения в режим копирования.
- K Клавиша [C] (Стереть)
Служит для стирания введенных алфавитно-цифровых символов.
- L Клавиша [Стоп/Сброс]
Служит для остановки текущего задания или для возврата аппарата в режим ожидания. Служит также для перехода в режим факса, когда аппарат находится в режиме копирования.
- M Клавиша [Пуск]
Служит для запуска сканирования документов для отправки или копирования.
- N Индикатор работы/обработки данных
Мигает во время передачи или приема факсов. Горит постоянно, если аппарат ожидает задания и сохраняет данные в памяти.

ПРИМЕЧАНИЕ

Помните, что при отсоединении шнура питания в то время, когда горит индикатор работы/обработки данных, все полученные и хранящиеся в памяти аппарата факсимильные документы будут удалены.

- O Клавиша [Тон]
Служит для переключения между режимами импульсного и тонального набора.



Назад



Предыдущая



Следующая

НАЧАЛО

1

2

3

4

5

6

7

8

9

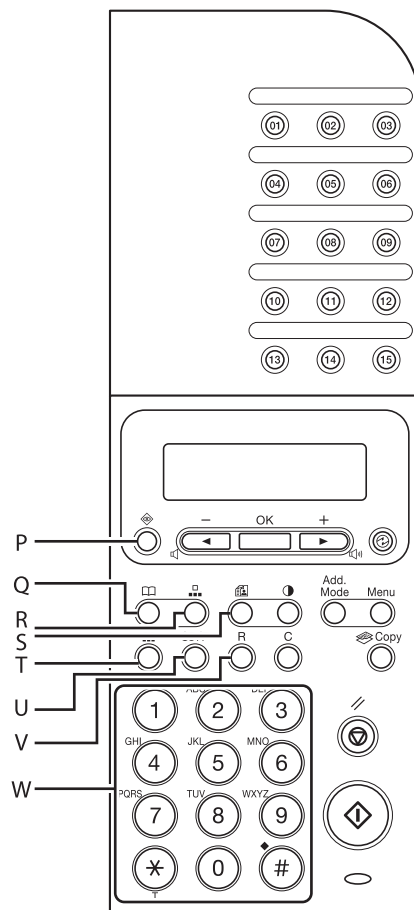

- P Клавиша [Системный монитор]
Служит для проверки состояния отправляемых заданий, печати, отправляемых и принимаемых документов, свободной памяти и количества напечатанных и отсканированных страниц.
- Q Клавиша [Адресная книга]
Служит для поиска их имени адресатов, предварительно зарегистрированных под клавишами ускоренного набора одним касанием или кодами ускоренного кодированного набора.
- R Клавиша [Кодированный набор]
Служит для выбора получателей, зарегистрированных под кодами быстрого кодированного набора.
- S Клавиша [Качество изображения]
Служит для выбора качества изображения при копировании или передаче факсов.
- T Клавиша [Трубка]
Нажмите эту клавишу, если требуется набрать номер, не поднимая трубку дополнительного или внешнего телефонного аппарата.
- U Клавиша [Повторный набор/Пауза]
Служит повторного набора последнего введенного номера или вставки паузы в факсимильный номер.
- V Клавиша [R] (Повторный набор)
Служит для набора внешнего номера через коммутатор.
- W Цифровые клавиши
Служит для ввода букв и цифр.



Назад



Предыдущая



Следующая

НАЧАЛО

ЖК-дисплей (режим ожидания)

■ Режим факса

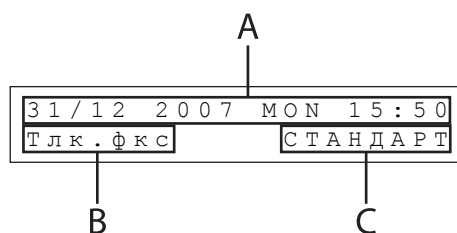

- A Дата & Время
- B Режим приема
- C Качество изображения

■ Режим копирования

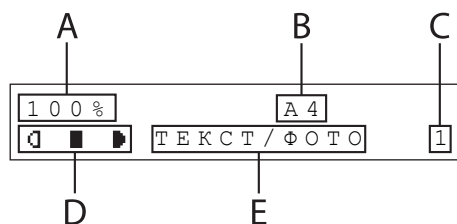

- A Коэффициент масштабирования
- B Формат бумаги
- C Количество
- D Насыщенность
- E Качество изображения

✎ ПРИМЕЧАНИЕ

- При подключении шнура питания на ЖК-дисплее сначала отображается сообщение <ПОДОЖДИТЕ>, а затем до появления экрана режима ожидания отображается сообщение <ИНИЦИАЛИЗАЦИЯ...>. Экран режима ожидания может также отображаться без отображения сообщения <ИНИЦИАЛИЗАЦИЯ...>.
- Если аппарат не используется в течение одной минуты, дисплей возвращается в режим ожидания. В этом случае, если на дисплее отображен режим копирования, он перейдет в режим факса.



Назад



←



→

НАЧАЛО

Дополнительная телефонная трубка

Если требуется использовать аппарат как телефон и как факсимильный аппарат, или если требуется принимать факсы вручную, установите дополнительную телефонную трубку, которую можно приобрести у местного уполномоченного дилера Canon или в справочной службе Canon.

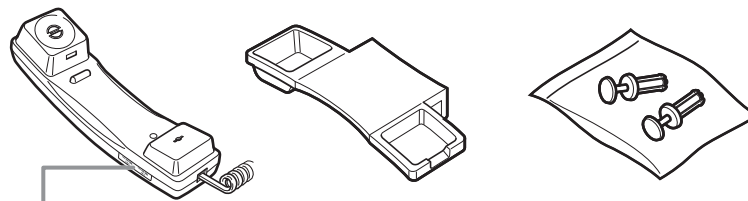

Выберите громкость звонка телефонной трубки с помощью острого предмета (например, авторучки).

ПРИМЕЧАНИЕ

Порядок установки телефонной трубки описан в разделе «Перед настройкой факсимильного аппарата» документа Руководство по началу работы.

■ Эксплуатация телефонной трубки

- Не допускайте попадания на телефонную трубку прямого солнечного света.
- Не подвергайте телефонную трубку воздействию повышенной температуры и влажности.
- Не распыляйте на трубку полировочные жидкости, поскольку это может стать причиной неисправности.
- Для чистки трубки пользуйтесь влажной тканью.



Назад



←



→

НАЧАЛО

Картридж с тонером

Ресурс используемого в данном аппарате оригинального картриджа с тонером Canon составляет приблизительно 2000 страниц. Данное количество страниц соответствует 5%-му покрытию* при печати на бумаге формата А4 при установленной по умолчанию плотности печати. Расход тонера зависит от типа печатаемых документов. Если документы содержат много графики, таблиц или диаграмм, ресурс картриджа будет меньше, так как при печати таких документов расходуется больше тонера. При замене картриджа с тонером обязательно используйте картридж, который предназначен для данного устройства. Для приобретения нового оригинального картриджа с тонером Canon обратитесь к местному уполномоченному дилеру Canon или в справочную службу Canon.

* Термин «5%-ое покрытие» означает, что в документе площадь покрытия тонером составляет 5% от общей площади листа.

Название картриджа с тонером:
Картридж Canon FX10

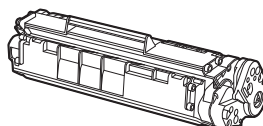

Название модели	Поддерживаемый оригинальный картридж Canon	Ресурс печати
FAX-L160 FAX-L140	Картридж Canon FX10	Прибл. 2000 стр.



Назад



Предыдущая



Следующая

НАЧАЛО

1

2

3

4

5

6

7

8

9

■ Эксплуатация картриджа с тонером

- Не храните картридж с тонером вблизи компьютерных экранов, дисководов и дискет. Магнит, находящийся внутри картриджа с тонером, может повредить эти устройства.
- Не подвергайте картридж воздействию высокой температуры, высокой влажности или резких колебаний температуры.
- Не держите картридж с тонером на ярком свете или под прямыми солнечными лучами более пяти минут.
- Храните картридж с тонером в защитной упаковке. Не открывайте пакет, пока не будете готовы установить картридж с тонером в аппарат.
- Сохраните защитный пакет картриджа с тонером: он может потребоваться, чтобы упаковать картридж для транспортировки.
- Не храните картридж с тонером в насыщенной солями атмосфере и в помещениях, где присутствуют агрессивные газы (например, входящие в состав аэрозолей).
- Не извлекайте картридж с тонером из аппарата без необходимости.
- Не открывайте защитную шторку барабана картриджа с тонером. Качество печати может ухудшиться, если поверхность барабана подвергнется воздействию света или будет повреждена.
- Держите картридж с тонером только за рукоятку, не прикасаясь к защитной шторке барабана.
- Не ставьте картридж с тонером на торец и не переворачивайте его. Если в картридже слежался тонер, его использование может оказаться невозможным даже после встряхивания.
- Если тонер просыпался, следите за тем, чтобы не вдохнуть порошок тонера и не прикасаться к нему. Если тонер попал на кожу, промойте ее холодной водой с мылом. В случае раздражения кожных покровов или вдыхания тонера немедленно обратитесь к врачу.
- Извлекая картридж с тонером из аппарата, соблюдайте меры предосторожности. При несоблюдении этих мер тонер может просыпаться и попасть в глаза или рот. В этом случае промойте глаза и рот холодной водой и немедленно обратитесь к врачу.
- Храните картридж с тонером в месте, недоступном для детей. Если тонер попал в организм ребенка, немедленно обратитесь к врачу.
- Не разбирайте картридж с тонером. Порошок тонера может просыпаться и попасть в глаза или рот. В этом случае промойте глаза и рот холодной водой и немедленно обратитесь к врачу.

**ВНИМАНИЕ!**

Не бросайте картридж с тонером в огонь. Порошок тонера огнеопасен.



Назад



Предыдущая



Следующая

НАЧАЛО

Настройка телефонной линии

■ Настройка типа телефонной линии

Параметром по умолчанию — <ТОНАЛЬНЫЙ>.

1. Нажмите клавишу [Menu] (Меню).
2. С помощью клавиш [←] и [→] выберите <ПАРАМЕТРЫ ФАКСА>, затем нажмите [OK].
3. С помощью клавиш [←] и [→] выберите <ПАРАМЕТРЫ ПОЛЬЗ.>, затем нажмите [OK].
4. С помощью клавиш [←] и [→] выберите <ТИП ТЕЛ. ЛИНИИ>, затем нажмите [OK].
5. С помощью клавиш [←] и [→] выберите тип телефонной линии, затем нажмите [OK].
<ТОНАЛЬНЫЙ>: тональный набор
<ИМПУЛЬСНЫЙ>: импульсный набор
6. Для возврата в режим ожидания нажмите клавишу [Стоп/Сброс].

ПРИМЕЧАНИЕ

Если тип телефонной линии неизвестен, обратитесь в местную телефонную компанию.



Назад



←



→

НАЧАЛО

Параметры таймера

1

2

3

4

5

6

7

8

9

■ Установка спящего режима

Если аппарат не используется в течение определенного периода времени, он автоматически переходит в спящий режим.

Параметрами по умолчанию являются <ВКЛ.> и <5МИН.>.

1. **Нажмите клавишу [Menu] (Меню).**
2. **С помощью клавиш [←] и [+] выберите <ПАРАМЕТРЫ ТАЙМЕРА>, затем нажмите [OK].**
3. **С помощью клавиш [←] и [+] выберите <АВТО Р-М ОЖИДАНИЯ>, затем нажмите [OK].**
4. **С помощью клавиш [←] и [+] выберите <ВКЛ.>, затем нажмите [OK].**
5. **С помощью клавиш [←] и [+] выберите требуемый интервал, затем нажмите [OK].**

Можно указать интервал от 3 до 30 минут (с шагом одна минута).

Можно также ввести значение с помощью цифровых клавиш.



ПРИМЕЧАНИЕ

Настройка по умолчанию — 5 мин.

6. **Для возврата в режим ожидания нажмите клавишу [Стоп/Сброс].**



ПРИМЕЧАНИЕ

- При переходе аппарата в спящий режим клавиша [Энергосбережение] подсвечивается зеленым цветом.
- Для возврата из спящего режима в обычный нажмите клавишу [Энергосбережение] на панели управления.
- Для ручного перехода в спящий режим нажмите клавишу [Энергосбережение] на панели управления.
- Аппарат не переходит в спящий режим в следующих случаях:
 - если выполняется какая-либо операция
 - если горит или мигает индикатор работы/обработки данных
 - если на дисплее появилось сообщение
 - если в аппарате произошло замятие бумаги
 - если дополнительная телефонная трубка или трубка внешнего телефонного аппарата снята с рычага
- Аппарат выходит из спящего режима в следующих случаях:
 - при нажатии клавиши [Энергосбережение] на панели управления
 - при приеме факса
 - при снятии с рычага дополнительной телефонной трубки или трубки внешнего телефонного аппарата
 - если с компьютера отправлено задание печати и начата печать



Назад



← Предыдущая



→ Следующая

НАЧАЛО

1

2

3

4

5

6

7

8

9

■ Установка летнего времени

В некоторых странах и регионах в летнее время время переводят вперед. Это операция называется «Летнее время». Значение по умолчанию — <ВКЛ.>.

1. Нажмите клавишу [Menu] (Меню).
2. С помощью клавиш [←] и [→] выберите <ПАРАМЕТРЫ ТАЙМЕРА>, затем нажмите [OK].
3. С помощью клавиш [←] и [→] выберите <ЛЕТНЕЕ ВРЕМЯ>, затем нажмите [OK].
4. С помощью клавиш [←] и [→] выберите <ВКЛ.>, затем нажмите [OK].
5. С помощью клавиш [←] и [→] выберите <ДАТА/ВРЕМЯ НАЧ.>, затем нажмите [OK].
6. С помощью клавиш [←] и [→] выберите <МЕСЯЦ>, затем нажмите [OK].
7. С помощью клавиш [←] и [→] выберите месяц, затем нажмите [OK].
8. С помощью клавиш [←] и [→] выберите <НЕДЕЛЯ>, затем нажмите [OK].
9. С помощью клавиш [←] и [→] выберите неделю, затем нажмите [OK].
10. С помощью клавиш [←] и [→] выберите <ДЕНЬ>, затем нажмите [OK].
11. С помощью клавиш [←] и [→] выберите день, затем нажмите [OK].
12. Нажмите клавишу [Menu] (Меню).
13. С помощью клавиш [←] и [→] выберите <ДАТА/ВРЕМЯ КОНЦА>, затем нажмите [OK].



Назад



Предыдущая



Следующая

НАЧАЛО

1

2

3

4

5

6

7

8

9

14. С помощью клавиш [←] и [→] выберите <МЕСЯЦ>, затем нажмите [OK].

15. С помощью клавиш [←] и [→] выберите месяц, затем нажмите [OK].

16. С помощью клавиш [←] и [→] выберите <НЕДЕЛЯ>, затем нажмите [OK].

17. С помощью клавиш [←] и [→] выберите неделю, затем нажмите [OK].

18. С помощью клавиш [←] и [→] выберите <ДЕНЬ>, затем нажмите [OK].

19. С помощью клавиш [←] и [→] выберите день, затем нажмите [OK].

20. Для возврата в режим ожидания нажмите клавишу [Стоп/Сброс].



Назад



Предыдущая



Следующая

НАЧАЛО

2 Документы и бумага

- 1
- 2
- 3
- 4
- 5
- 6
- 7
- 8
- 9
- 10
- 11

Требования к документам	2-2
Область сканирования	2-3
Загрузка документов	2-4
Требования к бумаге	2-5
Область печати	2-7
Загрузка бумаги.....	2-8
Загрузка конвертов.....	2-8
Установка типа и формата бумаги.....	2-11



Назад



← Предыдущая



→ Следующая

НАЧАЛО

1

2

3

4

5

6

7

8

9

Требования к документам

Формат (Ш x Д)	Количество (для бумаги плотностью 75 г/м ²)	Вес
макс. 216 x 400 мм	– макс. 30 листов формата A4 или Letter	64–105 г/м ²
мин. 148 x 105 мм	– макс. 10 листов формата Legal или стопка высотой 5 мм	

ПРИМЕЧАНИЕ

Если используется тонкая бумага для художественной печати, листы должны иметь толщину не менее 0,1 мм.

● Во избежание замятия документов не загружайте бумагу следующих видов:

- мятую бумагу или бумагу с изломами;
- документы на копировальной бумаге или бумаге с копирующей стороной;
- скрученную или свернутую бумагу;
- бумагу с покрытием;
- рваную бумагу;
- лощеную или очень тонкую бумагу;
- документы со скрепками или клипсами для бумаги;
- бумагу, на которой еще не полностью высох клей, чернила или забеливатель.



Назад



Предыдущая



Следующая

НАЧАЛО

Область сканирования

Убедитесь, что текст и рисунки документа попадают в показанную на следующей схеме заштрихованную область. Заметьте, что указанная ширина кромки приближительна и в действительности может немного отличаться.

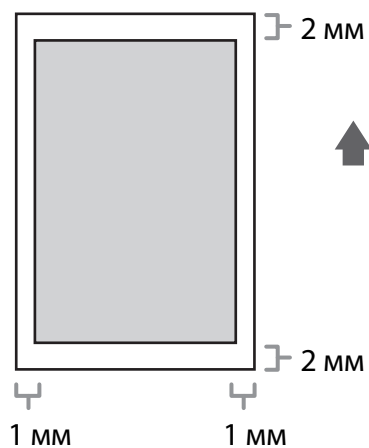



Назад



Предыдущая



Следующая

НАЧАЛО

Загрузка документов

1. Настройте скользящие направляющие в соответствии с шириной документов.

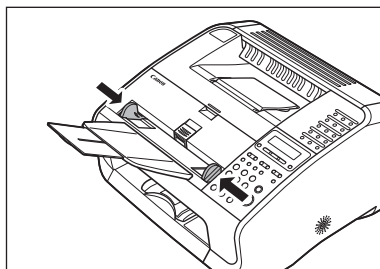

2. Пролитайте стопку документов и выровняйте ее края.

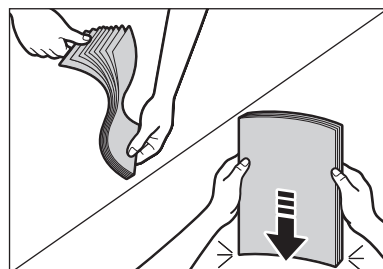

3. Сначала вставьте верхний край документа в устройство АПД стороной для печати вверх.

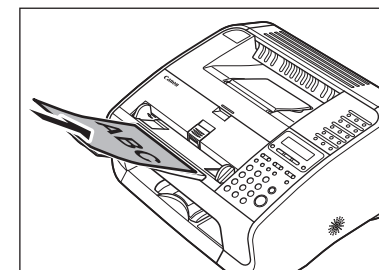

Документ готов для сканирования.



Назад



← Предыдущая



→ Следующая

НАЧАЛО

1

2

3

4

5

6

7

8

9

Требования к бумаге

Значение параметра формата бумаги	Вес	Количество
A4, B5*, A5*, Executive*, Envelope* (COM10, Monarch, DL, ISO-C5 (6 3/8 x 9 дюймов /162 x 229 мм)), Oficio, Brazil Oficio, Mexico Oficio, Folio, Government LTR, Government LGL, Foolscap, LTR, LGL, нестандартная бумага* (от 3 x 5 дюймов до 8 1/2 x 14 дюймов /от 76 x 127 до 216 x 356 мм)	от 64 до 128 г/м ²	Макс. высота стопки: 15 мм (прибл. 150 листов бумаги плотностью 80 г/м ²)

* Только при печати с компьютера

Значение параметра типа бумаги	Тип бумаги	Вес
Обычная бумага	Обычная бумага	от 64 до 90 г/м ²
Обычная бумага L		
Плотная бумага	Плотная бумага	от 105 до 128 г/м ²
Плотная бумага H		
Прозрачная пленка	прозрачные пленки.	

ПРИМЕЧАНИЕ

- Формат бумаги по умолчанию — A4. В случае использования бумаги другого формата необходимо изменить параметры формата бумаги. (См. раздел «Установка типа и формата бумаги» на стр. 2-11.)
- Можно загрузить не более 100 листов прозрачных пленок.

● Во избежание замятия не загружайте бумагу следующих видов:

- мятую бумагу или бумагу с изломами;
- скрученную или свернутую бумагу;
- бумагу с покрытием;
- рваную бумагу;
- влажную бумагу;
- очень тонкую бумагу;
- бумагу, на которую уже была выполнена печать с помощью термопринтера (не выполняйте копирование на обратную сторону).

● Не рекомендуется использовать для печати бумагу следующих типов:

- текстурную бумагу;
- очень гладкую бумагу;
- блестящую бумагу.



Назад



Предыдущая



Следующая

НАЧАЛО

1

- Убедитесь, что на бумаге нет пыли, ворсинок и пятен жира.

2

- Обязательно проверьте бумагу, прежде чем заказывать большую партию.

3

- Храните бумагу в упаковке на ровной поверхности. Открытые пачки следует хранить в заводской упаковке в прохладном и сухом месте.

4

- Храните бумагу при температуре 18–24 °C и относительной влажности 40–60%.

5

- Используйте только прозрачные пленки, предназначенные для лазерных принтеров. Компания Canon рекомендует использовать с данным аппаратом прозрачные пленки Canon.

6

7

8

9



Назад



Предыдущая



Следующая

НАЧАЛО

Область печати

Заштрихованная на рисунке область приблизительно соответствует области печати для бумаги формата А4 и конвертов. Заметьте, что указанная ширина кромки приблизительно и в действительности может немного отличаться.

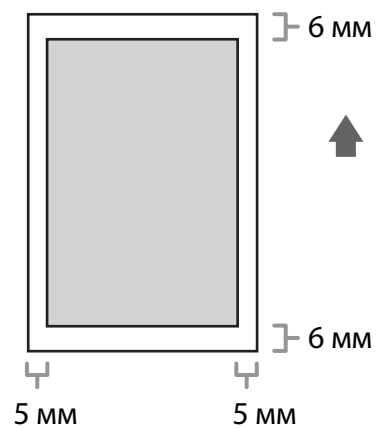



Назад



Предыдущая



Следующая

НАЧАЛО

Загрузка бумаги

Порядок загрузки бумаги в устройство подачи бумаги описан в разделе «Настройка аппарата» документа Руководство по началу работы.

■ Загрузка конвертов

- **Используйте стандартные конверты с диагональными швами и клапанами.**

- Убедитесь, что в драйвере принтера правильно указан размер конверта (См. [интерактивную справку](#).)

- **Во избежание замятия не загружайте конверты следующих типов:**

- конверты с окнами, отверстиями, перфорацией, фигурными вырезами и двойными клапанами;
- конверты, изготовленные из бумаги со специальным покрытием или тисненой бумаги
- конверты с клейкими полосами, закрытыми отрывной лентой;
- конверты с вложенными письмами.

1. Положите стопку конвертов на твердую плоскую поверхность и с усилием прогладьте края, чтобы разровнять сгибы.

Разгладьте конверты по всей поверхности, чтобы исчезли складки и из конверта вышел воздух. Убедитесь, что стопка ровная, прежде чем загружать ее в аппарат.

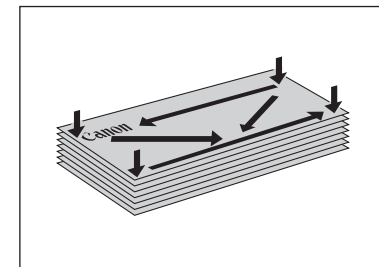



Назад



Предыдущая



Следующая

НАЧАЛО

1

2

3

4

5

6

7

8

9

2. Поднимите крышку стопки бумаги и выдвиньте ее полностью.

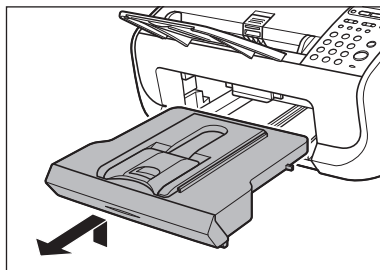

 ПРИМЕЧАНИЕ

Убедитесь, что задняя сторона крышки не вошла в переднюю направляющую для бумаги.

3. Выдвиньте поперечину направляющей для бумаги.

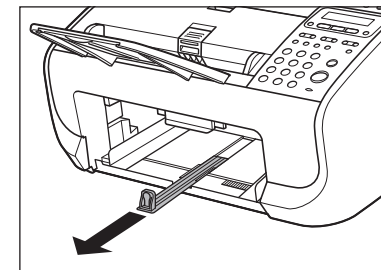

4. Вставляйте стопку конвертов стороной для печати вверх.

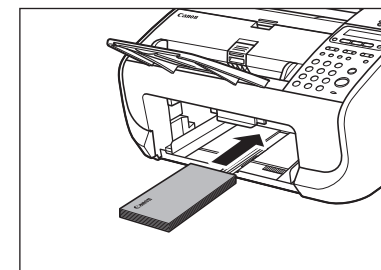



Назад



Предыдущая



Следующая

НАЧАЛО

1

2

3

4

5

6

7

8

9

- 5. Настройте боковые направляющие для бумаги в соответствии с размером стопки бумаги.**

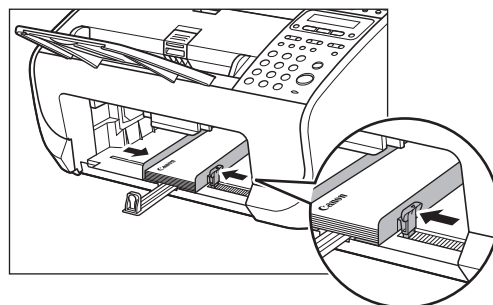

 **ПРИМЕЧАНИЕ**

Если положение направляющих бумаги не соответствует формату конвертов, это может отрицательно сказаться на качестве распечаток.

- 6. Задвиньте поперечину направляющей для бумаги обратно до переднего края стопки бумаги.**

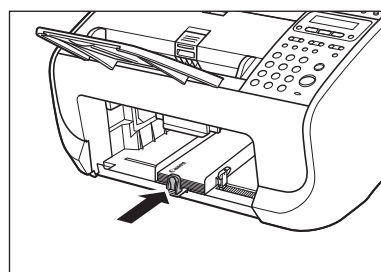

- 7. Сожмите и передвиньте переднюю направляющую для бумаги в соответствии с форматом конверта.**

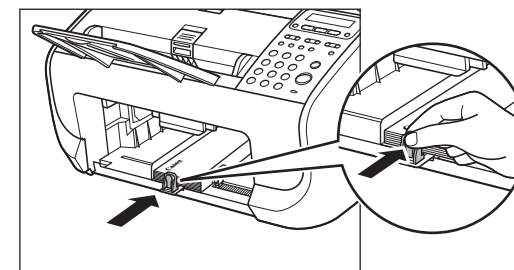

- 8. Вставьте крышку отсека для стопки бумаги.**

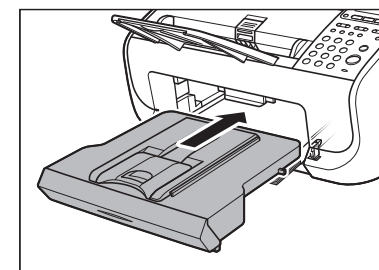

 **ПРИМЕЧАНИЕ**

Убедитесь, что задняя часть крышки не цепляет и не опускает платформу сканирования.



Назад



←



→

НАЧАЛО

Установка типа и формата бумаги

Значения по умолчанию — <A4> и <ОБЫЧНАЯ БУМАГА>. При загрузке бумаги другого формата и/или типа измените параметры в соответствии со следующими инструкциями.

1. Нажмите клавишу [Menu] (Меню).
2. С помощью клавиш [←] и [→] выберите <ПАРАМЕТРЫ БУМАГИ>, затем нажмите [OK].
3. С помощью клавиш [←] и [→] выберите <КАССЕТА>, затем нажмите [OK].
4. С помощью клавиш [←] и [→] выберите <ФОРМАТ БУМ.>, затем нажмите [OK].
5. С помощью клавиш [←] и [→] выберите формат бумаги, затем нажмите [OK].

Предусмотрены следующие форматы бумаги:
<A4>, <OFICIO>, <BRAZIL OFICIO>, <MEXICO OFICIO>, <FOLIO>, <GOVERNMENT LETTER>, <GOVERNMENT LEGAL>, <FOOLSCAP>, <LTR>, <LGL>



ПРИМЕЧАНИЕ

Доступные форматы бумаги могут быть разными в зависимости от того, в какой стране приобретено устройство.

6. Нажмите [OK].
7. С помощью клавиш [←] и [→] выберите <ТИП БУМАГИ>, затем нажмите [OK].
8. С помощью клавиш [←] и [→] выберите тип бумаги, затем нажмите [OK].

Предусмотрены следующие типы бумаги:
<ОБЫЧНАЯ БУМАГА> или <ОБЫЧНАЯ БУМАГА L>*¹ для обычной бумаги (плотностью от 64 до 90 г/м²)
<ПЛОТНАЯ БУМАГА> или <ПЛОТНАЯ БУМ. (H)>*² для плотной бумаги (от 105 до 128 г/м²)
<ОНР-ПЛЕНКА> для прозрачных пленок

*¹ Если при выбранном значении <ОБЫЧНАЯ БУМАГА> бумага сильно скручивается, выберите значение <ОБЫЧНАЯ БУМАГА L>.

*² Если при выбранном значении <ПЛОТНАЯ БУМАГА> закрепление тонера недостаточное, выберите значение <ПЛОТНАЯ БУМ. (H)>.

9. Для возврата в режим ожидания нажмите клавишу [Стоп/Сброс].



Назад



Предыдущая



Следующая

НАЧАЛО

3 Отправка и прием

- 1
- 2
- 3
- 4
- 5
- 6
- 7
- 8
- 9

Основной способ отправки.....	3-5
Параметры сканирования	3-6
Качество изображения.....	3-6
Плотность	3-6
Сохранение и редактирование адресной книги	3-7
Сохранение/редактирование клавиш ускоренного набора одним касанием	3-7
Сохранение и редактирование группового набора	3-10



Назад



Предыдущая



Следующая



Указание адресатов3-14

- Использование клавиш ускоренного набора одним касанием..... 3-14
- Использование кодов ускоренного кодированного набора 3-14
- Групповой набор..... 3-15
- Использование клавиши Адресная книга..... 3-15

Отправка в ручном режиме.....3-17

Функции набора факсимильных номеров.....3-18

- Набор через коммутатор..... 3-18
- Временное переключение в режим тонального набора..... 3-19
- Повторный набор 3-19
- Проверка линии 3-21
- Набор международного номера (с паузами) 3-21

Основной способ приема3-23



Назад



Предыдущая



Следующая



Функции приема.....3-24

FAX/TEL: Дополнительные параметры 3-24

Прием вручную 3-25

Прием в память 3-25

Прием с блокировкой памяти..... 3-26

Удаленный прием..... 3-27

Выбор режима приема для печати 3-28

Ограничение приема 3-29

Печать принятых документов 3-29

Расширенные функции.....3-30

Рассылка 3-30

Отправка по расписанию 3-30

Действие по запросу 3-31

Ретрансляция..... 3-33



Назад



Предыдущая



Следующая

НАЧАЛО

1

2

3

4

5

6

7

8

9

Отмена заданий передачи/приема3-34

Проверка и удаление заданий передачи и приема3-35

Проверка передачи/Результаты приема..... 3-35

Проверка и удаление факсимильных документов,
хранящихся в памяти 3-35



Назад



Предыдущая



Следующая

НАЧАЛО

Основной способ отправки

Для отправки факсимильных сообщений выполните перечисленные ниже операции.

- 1. Убедитесь, что на ЖК-дисплее отображается режим факса. Если на ЖК-дисплее отображается режим копирования, нажмите клавишу [Стоп/Сброс].**
- 2. Установите документы.**

Сначала вставьте верхний край документа в устройство АПД стороной для печати вверх. (См. раздел «Загрузка документов» на стр. 2-4.)
- 3. С помощью цифровых клавиш введите номер факса.**

Номер факса можно также указать с помощью клавиш ускоренного набора одним касанием, кодов ускоренного кодированного набора или клавиши [Адресная книга]. (См. раздел «Указание адресатов» на стр. 3-14.)
- 4. Нажмите клавишу [Пуск].**



Назад



←



→

НАЧАЛО

Параметры сканирования

Можно настроить качество изображения и плотность отправляемых документов. Чем выше установленное качество изображения, тем лучше качество печати, но тем больше времени занимает передача.

ПРИМЕЧАНИЕ

По завершении сканирования всех документов эти параметры возвращаются к значениям по умолчанию. Если требуется сохранить эти параметры, для указания плотности и/или качества изображения выполните следующие действия:
[Menu] (Меню) → <ПАРАМЕТРЫ ФАКСА> → <ПАРАМЕТРЫ ПОЛЬЗ.> → <СТАНДАРТН. ПАРАМ.> → <ПЛОТН. СКАН.> или <КАЧЕСТВО ИЗОБРАЖ.> (См. раздел «Меню параметров» на стр. 9-5.)

■ Качество изображения

Настройка по умолчанию — <СТАНДАРТ>.

1. Нажмите клавишу [Качество изображения].
2. С помощью клавиш [←] и [→] выберите разрешение, затем нажмите [OK].

<СТАНДАРТ>: для большинства документов, содержащих только текст (200 x 100 точек/дюйм)

<ВЫСОКОЕ>: для документов с мелким шрифтом (разрешение в два раза выше, чем при значении <СТАНДАРТ>) (200 x 200 точек/дюйм)

<ФОТО>: для документов, содержащих фотографии (разрешение в два раза выше, чем при значении <СТАНДАРТ>) (200 x 200 точек/дюйм)

<СВЕРХВЫСОКОЕ>: для документов, содержащих мелкий шрифт и изображения (разрешение в четыре раза выше, чем при значении <СТАНДАРТ>) (200 x 400 точек/дюйм)

■ Плотность

Настройка по умолчанию — (5).

1. Нажмите клавишу [Плотность].
2. С помощью клавиш [←] и [→] отрегулируйте плотность, затем нажмите [OK].

Пример.

ПЛОТН.	СКАН.
- С В	□□□□■□□□□ ТМ+

[←]: чтобы осветлить темные документы.

[→]: чтобы сделать светлые документы темнее.



Назад



←



→

НАЧАЛО

Сохранение и редактирование адресной книги

В данном аппарате предусмотрены также другие способы указания факсимильных и телефонных номеров, помимо использования цифровых клавиш. Факсимильные и телефонные номера можно зарегистрировать в адресной книге. Если факсимильные и телефонные номера зарегистрированы с помощью этой функции, указывать их можно простым нажатием одной из клавиш или их комбинации:

- **Использование клавиш ускоренного набора одним касанием (стр. 3-14)**

Факсимильные и телефонные номера можно указывать нажатием клавиш ускоренного набора одним касанием. Можно зарегистрировать до 15 клавиш быстрого однокнопочного набора, включая групповой набор.

- **Использование ускоренного кодированного набора (стр. 3-14)**

Факсимильный или телефонный номер можно указать, нажав клавишу [Кодированный набор] и введя двухзначный код. Можно зарегистрировать до 100 кодов ускоренного кодированного набора.

- **Использование группового набора (стр. 3-15)**

Можно указать до 15 групп факсимильных и телефонных номеров, зарегистрированных под клавишами ускоренного набора одним касанием. В группе можно зарегистрировать до 50 факсимильных или телефонных номеров.

- **Использование клавиши Адресная книга (стр. 3-15)**

Факсимильные и телефонные номера можно указывать, нажимая клавишу [Адресная книга] и выполняя поиск факсимильного или телефонного номера по адресной книге.

- **Сохранение/редактирование клавиш ускоренного набора одним касанием**

Регистрация клавиш ускоренного набора одним касанием/кодов ускоренного кодированного набора

1. Нажмите клавишу [Menu] (Меню).
2. С помощью клавиш [←] и [→] выберите <ПАРАМЕТРЫ АДР.КН.>, затем нажмите [OK].
3. С помощью клавиш [←] и [→] выберите <1-КНОПОЧН. НАБОР> или <КОДИРОВАНН. НАБОР>, затем нажмите [OK].
4. С помощью клавиш [←] и [→] выберите клавишу ускоренного набора одним касанием (от 01 до 15) или код ускоренного кодированного набора (от 00 до 99), для которых необходимо зарегистрировать факсимильные или телефонные номера, затем нажмите [OK].

Клавишу ускоренного набора одним касанием или код ускоренного кодированного набора можно также выбрать, нажав соответствующую клавишу ускоренного набора одним касанием или клавишу [Кодированный набор] и введя двухзначный код.



Назад



←



→

НАЧАЛО

1

2

3

4

5

6

7

8

9

- 5. С помощью цифровых клавиш введите имя получателя (не более 20 символов, включая пробелы), затем нажмите [OK].**

Пример.

И М Я	[A]
С а н	

Если регистрировать имя получателя не требуется, нажмите [OK] повторно, чтобы перейти к следующему шагу.

- 6. С помощью цифровых клавиш введите факсимильный или телефонный номер, который требуется зарегистрировать (не более 50 разрядов, включая пробелы и паузы), затем нажмите [OK].**

Пример.

В В О Д	Н О М Е Р А	Т Е Л .
0 1 2	X X X X X X X	_

- Если аппарат подключен через коммутатор, то сперва нажмите клавишу [R] (Повторный набор). («Набор через коммутатор» на стр. 3-18.)
- Чтобы ввести паузу, нажмите клавишу [Повторный набор/Пауза]. (См. раздел «Набор международного номера (с паузами)» на стр. 3-21.)

- 7. С помощью клавиш [←] и [→] выберите <ВКЛ.>, затем нажмите [OK].**

Если субадрес или пароль не требуются, с помощью клавиш [←] и [→] выберите <ВЫКЛ.>, затем нажмите [OK]. Для возврата в режим ожидания нажмите клавишу [Стоп/Сброс].

- 8. С помощью цифровых клавиш введите номер субадреса (не более 20 разрядов), который требуется зарегистрировать, затем нажмите [OK].**

Если необходимо добавить субадрес к заданию отправки, убедитесь, что факсимильный аппарат получателя поддерживает субадреса стандарта ITU-T.

Пример.

Д О П .	А Д Р Е С =	1 2 3 4	_
---------	-------------	---------	---

- 9. С помощью цифровых клавиш введите пароль (не более 20 разрядов), который требуется зарегистрировать, затем нажмите [OK].**

Пример.

П А Р О Л Ь =	5 6 7 8	_
---------------	---------	---

- 10. Для возврата в режим ожидания нажмите клавишу [Стоп/Сброс].**



Назад



Предыдущая



Следующая

НАЧАЛО

1

2

3

4

5

6

7

8

9

Редактирование Клавиши ускоренного набора одним касанием/Коды ускоренного кодированного набора

1. Нажмите клавишу [Menu] (Меню).
2. С помощью клавиш [◀] и [▶] выберите <ПАРАМЕТРЫ АДР.КН.>, затем нажмите [OK].
3. С помощью клавиш [◀] и [▶] выберите <1-КНОПОЧН. НАБОР> или <КОДИРОВАНН. НАБОР>, затем нажмите [OK].
4. С помощью клавиш [◀] и [▶] выберите клавишу ускоренного набора одним касанием (от 01 до 15) или код ускоренного кодированного набора (от 00 до 99), которые необходимо редактировать, затем нажмите [OK].
Клавишу ускоренного набора одним касанием или код ускоренного кодированного набора можно также выбрать, нажав соответствующую клавишу ускоренного набора одним касанием или клавишу [Кодированный набор] и введя требуемый двузначный код.
5. Многократным нажатием клавиши [▶] перейдите к символу, который требуется изменить, затем нажмите клавишу [C] (Стереть).
Для удаления всей записи нажмите и удерживайте клавишу [C] (Стереть).
6. Введите новый символ с помощью цифровых клавиш, затем нажмите [OK].

7. Многократным нажатием клавиши [▶] перейдите к неправильной цифре и сотрите ее, нажав клавишу [C] (Стереть).

Для удаления всей записи нажмите и удерживайте клавишу [C] (Стереть).

8. С помощью цифровых клавиш введите новую цифру, затем нажмите [OK].
9. Если необходимо изменить или ввести субадрес, с помощью клавиш [◀] и [▶] выберите <ВКЛ.>, затем нажмите [OK].
Если субадрес не требуется, перейдите к шагу 14.
10. Многократным нажатием клавиши [▶] перейдите к цифре, которую требуется изменить, затем нажмите клавишу [C] (Стереть).
11. Введите новый субадрес с помощью цифровых клавиш, затем нажмите [OK].
12. Многократным нажатием клавиши [▶] перейдите к цифре, которую требуется изменить, затем нажмите клавишу [C] (Стереть).
13. Введите новый пароль с помощью цифровых клавиш, затем нажмите [OK].
14. Для возврата в режим ожидания нажмите клавишу [Стоп/Сброс].



Назад



Предыдущая



Следующая

НАЧАЛО

1

2

3

4

5

6

7

8

9

Удаление Клавиши ускоренного набора одним касанием/Коды ускоренного кодированного набора

1. Нажмите клавишу [Menu] (Меню).
2. С помощью клавиш [◀] и [▶] выберите <ПАРАМЕТРЫ АДР.КН.>, затем нажмите [OK].
3. С помощью клавиш [◀] и [▶] выберите <1-КНОПОЧН. НАБОР> или <КОДИРОВАНН. НАБОР>, затем нажмите [OK].
4. С помощью клавиш [◀] и [▶] выберите клавишу ускоренного набора одним касанием (от 01 до 15) или код ускоренного кодированного набора (от 00 до 99), которые необходимо удалить, затем нажмите [OK].
Клавишу ускоренного набора одним касанием или код ускоренного кодированного набора можно также выбрать, нажав соответствующую клавишу ускоренного набора одним касанием или клавишу [Кодированный набор] и введя требуемый двузначный код.
5. Нажмите [OK].
6. Для удаления всей записи нажмите и удерживайте клавишу [C] (Стереть), затем нажмите [OK].

ПРИМЕЧАНИЕ

После удаления факсимильного номера зарегистрированное имя стирается автоматически.

7. Для возврата в режим ожидания нажмите клавишу [Стоп/Сброс].

■ Сохранение и редактирование группового набора

ПРИМЕЧАНИЕ

Получатели должны быть заранее зарегистрированы под клавишами ускоренного набора одним касанием или кодами ускоренного кодированного набора.

Регистрация группового набора

1. Нажмите клавишу [Menu] (Меню).
2. С помощью клавиш [◀] и [▶] выберите <ПАРАМЕТРЫ АДР.КН.>, затем нажмите [OK].
3. С помощью клавиш [◀] или [▶] выберите <ГРУППОВОЙ НАБОР>, затем нажмите [OK].
4. С помощью клавиш [◀] и [▶] выберите свободную клавишу ускоренного набора одним касанием, для которой требуется указать групповой адрес, затем нажмите [OK].

Клавишу ускоренного набора одним касанием можно выбрать также, нажав соответствующую клавишу ускоренного набора одним касанием.



Назад



←



→

НАЧАЛО

1

2

3

4

5

6

7

8

9

- 5. С помощью цифровых клавиш введите имя группы (не более 20 символов, включая пробелы), затем нажмите [OK].**

Для регистрации еще одной группы повторите процедуру, начиная с шага 4.

Пример.

ИМЯ	[A]
Canon Group	

- 6. Выбирайте получателей, которых необходимо зарегистрировать в группе (не более 50 адресатов), пока не будут зарегистрированы все адресаты, затем нажмите [OK].**

Для ввода получателя, хранящегося под клавишей ускоренного набора одним касанием, нажмите нужную клавишу ускоренного набора одним касанием.

Для ввода получателя, зарегистрированного под кодом ускоренного кодированного набора, нажмите клавишу [Кодированный набор], затем введите двузначный код с помощью цифровых клавиш. Если записей несколько, нажимайте клавишу [Кодированный набор] после каждой записи.

ПРИМЕЧАНИЕ

Просмотреть уже введенные адресаты можно с помощью клавиши [←] или [→].

- 7. Для возврата в режим ожидания нажмите клавишу [Стоп/Сброс].**

Добавление новых получателей в группу

1. Нажмите клавишу [Menu] (Меню).
2. С помощью клавиш [←] и [→] выберите <ПАРАМЕТРЫ АДР.КН.>, затем нажмите [OK].
3. С помощью клавиш [←] и [→] выберите <ГРУППОВОЙ НАБОР>, затем нажмите [OK].
4. С помощью клавиш [←] и [→] выберите группу, которую нужно редактировать, затем нажмите [OK].
Группу для редактирования можно также указать, нажав соответствующую клавишу ускоренного набора одним касанием.
5. Нажмите [OK].
6. Выберите получателя, которого требуется добавить в группу, затем нажмите [OK].
Подробные сведения о выборе получателя из адресной книги см. в разделе «Регистрация группового набора» на стр. 3-10.
7. Для возврата в режим ожидания нажмите клавишу [Стоп/Сброс].



Назад



Предыдущая



Следующая

НАЧАЛО

1

Удаление получателей из группы

1. Нажмите клавишу [Menu] (Меню).
2. С помощью клавиш [◀] и [▶] выберите <ПАРАМЕТРЫ АДР.КН.>, затем нажмите [OK].
3. С помощью клавиш [◀] или [▶] выберите <ГРУППОВОЙ НАБОР>, затем нажмите [OK].

4. С помощью клавиш [◀] и [▶] выберите группу для редактирования, затем нажмите [OK].

Группу для редактирования можно также указать, нажав соответствующую клавишу ускоренного набора одним касанием.

5. Нажмите [OK].
6. С помощью клавиш [◀] и [▶] отобразите на экране получателя, которого требуется удалить из группы, затем нажмите клавишу [C] (Стереть).

Если требуется удалить другого получателя, повторите этот шаг.

7. Нажмите [OK].
8. Для возврата в режим ожидания нажмите клавишу [Стоп/Сброс].

2

3

4

5

6

7

8

9

Изменение имени группы

1. Нажмите клавишу [Menu] (Меню).
2. С помощью клавиш [◀] и [▶] выберите <ПАРАМЕТРЫ АДР.КН.>, затем нажмите [OK].
3. С помощью клавиш [◀] или [▶] выберите <ГРУППОВОЙ НАБОР>, затем нажмите [OK].

4. С помощью клавиш [◀] и [▶] выберите группу для редактирования, затем нажмите [OK].

Группу для редактирования можно также указать, нажав соответствующую клавишу ускоренного набора одним касанием.

5. Многократным нажатием клавиши [▶] перейдите к символу, который требуется изменить, затем нажмите клавишу [C] (Стереть).

Для удаления всего имени нажмите и удерживайте клавишу [C] (Стереть).

6. Введите новый символ с помощью цифровых клавиш, затем нажмите [OK].
7. Нажмите [OK].
8. Для возврата в режим ожидания нажмите клавишу [Стоп/Сброс].



Назад



Предыдущая



Следующая

НАЧАЛО

1

2

3

4

5

6

7

8

9

Удаление группового набора

1. Нажмите клавишу [Menu] (Меню).
2. С помощью клавиш [◀] и [▶] выберите <ПАРАМЕТРЫ АДР.КН.>, затем нажмите [OK].
3. С помощью клавиш [◀] или [▶] выберите <ГРУППОВОЙ НАБОР>, затем нажмите [OK].
4. С помощью клавиш [◀] и [▶] выберите группу для удаления, затем нажмите [OK].
Группу для редактирования можно также указать, нажав соответствующую клавишу ускоренного набора одним касанием.
5. Нажмите [OK].

6. Нажимайте клавишу [C] (Стереть), пока не будут удалены все адресаты, затем нажмите [OK].

ПРИМЕЧАНИЕ

- После удаления всех получателей зарегистрированное имя стирается автоматически.
- Если нажать клавишу [C] (Стереть) сильнее, дисплей вернется к <АДРЕСНАЯ КНИГА>, а получатели не будут удалены. Повторите процедуру, начиная с шага 2.

7. Для возврата в режим ожидания нажмите клавишу [Стоп/Сброс].



Назад



Предыдущая



Следующая

НАЧАЛО

Указание адресатов

Для отправки документов зарегистрированным получателям выполните описанную ниже процедуру.

■ Использование клавиш ускоренного набора одним касанием

С помощью клавиш ускоренного набора одним касанием можно указать до 15 получателей.

ПРИМЕЧАНИЕ

Чтобы использовать эту функцию, необходимо заранее зарегистрировать получателей под клавишами ускоренного набора одним касанием. (См. раздел «Сохранение и редактирование адресной книги» на стр. 3-7.)

1. Установите документы.

Если требуется настроить качество и плотность изображения, см. раздел «Параметры сканирования» на стр. 3-6.

2. Нажмите требуемые клавиши ускоренного набора одним касанием (от 01 до 15).

Если нажата не та клавиша, нажмите [Стоп/Сброс] и повторите попытку.

Пример.

```
☒ = 0 1 2 3 X X X X X X
[ 0 5 ] CANON
```

3. Нажмите клавишу [Пуск].

■ Использование кодов ускоренного кодированного набора

С помощью кодов ускоренного кодированного набора можно указать до 100 получателей.

ПРИМЕЧАНИЕ

Чтобы использовать эту функцию, необходимо заранее зарегистрировать получателей под кодами ускоренного кодированного набора. (См. раздел «Сохранение и редактирование адресной книги» на стр. 3-7.)

1. Установите документы.

Если требуется настроить качество и плотность изображения, см. раздел «Параметры сканирования» на стр. 3-6.

2. Нажмите клавишу [Кодированный набор].

3. С помощью цифровых клавиш введите требуемый двухзначный код (от 00 до 99).

Пример.

```
☒ = 1 2 3 X X X X X X
[ * 0 1 ] CANON
```

Если введен неправильный код, нажмите клавишу [Стоп/Сброс] и повторите попытку, начиная с шага 2.

4. Нажмите клавишу [Пуск].



Назад



←



→

НАЧАЛО

1

2

3

4

5

6

7

8

9

■ Групповой набор

ПРИМЕЧАНИЕ

Чтобы использовать эту функцию, необходимо заранее зарегистрировать получателей для группового набора. (См. раздел «Сохранение и редактирование адресной книги» на стр. 3-7.)

1. Установите документы.

Если требуется настроить качество и плотность изображения, см. раздел «Параметры сканирования» на стр. 3-6.

2. Нажмите клавишу ускоренного набора одним касанием (от 01 до 15), под которой зарегистрирован требуемый групповой набор.

Если нажата не та клавиша, нажмите клавишу [Стоп/Сброс] и повторите шаг 2.

3. Нажмите клавишу [Пуск].

■ Использование клавиши Адресная книга

Поиск с использованием клавиши [Адресная книга] позволяет найти конкретного получателя, зарегистрированного в аппарате. Это удобно, если вы забыли, под какой клавишей быстрого однокнопочного набора или кодом быстрого кодированного набора зарегистрирован требуемый получатель.

Можно либо просмотреть всех получателей, зарегистрированных в аппарате (СПИСОК), либо искать конкретного получателя по его имени (ПОИСК).

ПРИМЕЧАНИЕ

Чтобы использовать эту функцию, необходимо заранее зарегистрировать адресатов в адресной книге. (См. раздел «Сохранение и редактирование адресной книги» на стр. 3-7.)

Выведение списка всех получателей

1. Установите документы.

Если требуется настроить качество и плотность изображения, см. раздел «Параметры сканирования» на стр. 3-6.

2. Нажмите клавишу [Адресная книга].

При отсутствии получателей, зарегистрированных для ускоренного набора, отображается сообщение <НЕ ЗАРЕГИСТРИР.>.

3. С помощью клавиш [←] и [→] выберите <СПИСОК>, затем нажмите [OK].



Назад



Предыдущая



Следующая

НАЧАЛО

1

2

3

4

5

6

7

8

9

4. С помощью клавиш [◀] и [▶] найдите требуемого получателя.

- Получатели перечислены в порядке клавиш ускоренного набора одним касанием (от 01 до 15) и кодов ускоренного кодированного набора (от 00 до 99).
- Если для какой-то клавиши ускоренного набора одним касанием или кода ускоренного кодированного набора имя получателя не зарегистрировано, то для них отображается факсимильный номер.

5. Чтобы набрать номер отображаемого получателя, нажмите клавишу [Пуск].

Поиск получателя

1. Установите документы.

Если требуется настроить качество и плотность изображения, см. раздел «Параметры сканирования» на стр. 3-6.

2. Нажмите клавишу [Адресная книга].

При отсутствии получателей, зарегистрированных для ускоренного набора, отображается сообщение <НЕ ЗАРЕГИСТРИР.>.

3. С помощью клавиш [◀] и [▶] выберите <ПОИСК>, затем нажмите [OK].

4. С помощью цифровых клавиш введите имя получателя (не более 10 символов), затем нажмите [OK].

Пример.

П О И С К	[A]
С А Н О N	

- С помощью клавиш [✳] переключайте режим ввода:
 - [A]: режим ввода букв
 - [1]: режим ввода цифр
- После завершения поиска в круглых скобках отображается количество получателей, имена которых совпадают с введенными символами.
- Для запуска нового поиска нажмите клавишу [C] (Стереть).

5. С помощью клавиш [◀] и [▶] найдите требуемого получателя.

[◀]: получатели отображаются в порядке регистрации.
[▶]: получатели отображаются в обратном порядке.

6. Если отображается имя получателя, нажмите клавишу [Пуск].



Назад



Предыдущая



Следующая

НАЧАЛО

Отправка в ручном режиме

Если перед отправкой документа необходимо поговорить с получателем или если у него нет факсимильного аппарата, способного принимать документы автоматически, воспользуйтесь режимом ручной отправки.

ПРИМЕЧАНИЕ

При отправке в ручном режиме нельзя использовать групповой набор.

- 1. Если перед отправкой документа требуется поговорить с получателем, подсоедините к аппарату дополнительную телефонную трубку или внешний телефонный аппарат.**

Подробнее порядок подключения к аппарату дополнительной телефонной трубки или внешнего телефонного аппарата описан в разделе «Подключение телефонных кабелей» и «Установка дополнительной телефонной трубки» в документе Руководство по началу работы.

- 2. Установите документы.**

Если требуется настроить качество и плотность изображения, см. раздел «Параметры сканирования» на стр. 3-6.

- 3. Нажмите клавишу [Трубка] или поднимите дополнительную телефонную трубку либо телефонную трубку внешнего телефонного аппарата.**

- 4. Наберите факсимильный или телефонный номер получателя.**

ПРИМЕЧАНИЕ

Перед набором факсимильного номера убедитесь в наличии сигнала готовности к набору номера. Если номер набран до подачи сигнала готовности, вызов может быть не выполнен или может быть набран неправильный номер.

- 5. Поговорите с получателем с помощью телефонной трубки.**

Если на шаге 3 была нажата клавиша [Трубка], телефонную трубку можно поднять, когда будет слышен голос получателя. Если вместо голоса получателя слышен высокочастотный сигнал, переходите к шагу 7.

- 6. Попросите получателя настроить факсимильный аппарат для приема факсимильных сообщений.**

- 7. Услышав высокочастотный сигнал, нажмите клавишу [Пуск] и повесьте телефонную трубку.**



Назад



←



→

НАЧАЛО

Функции набора факсимильных номеров

■ Набор через коммутатор

Если аппарат подключен к PBX (УАТС), зарегистрируйте клавишу [R] (Повторный набор) для обеспечения удобного доступа к внешней линии.

Регистрация клавиши [R] (Повторный набор)

1. Нажмите клавишу [Menu] (Меню).
2. С помощью клавиш [←] и [→] выберите <ПАРАМЕТРЫ СИСТЕМЫ>, затем нажмите [OK].
3. С помощью клавиш [←] и [→] выберите <ПАРАМЕТРЫ СВЯЗИ>, затем нажмите [OK].
4. С помощью клавиш [←] и [→] выберите <НАСТРОЙКА R-КЛАВ.>, затем нажмите [OK].
5. С помощью клавиш [←] и [→] выберите <PBX>, затем нажмите [OK].

6. С помощью цифровых клавиш введите число префикса (до 20 разрядов), затем нажмите [OK].

Пример.

П Р Е Ф И К С
—

7. Для возврата в режим ожидания нажмите клавишу [Стоп/Сброс].

Набор с помощью клавиши [R] (Повторный набор)

1. Установите документы.
2. Нажмите клавишу [R] (Повторный набор) для доступа к внешней линии.
3. С помощью цифровых клавиш введите факсимильный номер.
4. Нажмите клавишу [Пуск].



Назад



Предыдущая



Следующая

НАЧАЛО

1

2

3

4

5

6

7

8

9

■ Временное переключение в режим тонального набора

Если аппарат находится в режиме импульсного набора, выполните описанную ниже процедуру, чтобы перейти в режим тонального набора позволяющий использовать информационные службы (например, банковское обслуживание, бронирование авиабилетов и гостиничных номеров).

ПРИМЕЧАНИЕ

Для разговора с другим абонентом необходимо подключить к аппарату дополнительную телефонную трубку или внешний телефонный аппарат.

1. Нажмите клавишу [Трубка].

Вместо этого можно также поднять телефонную трубку.

ПРИМЕЧАНИЕ

Перед набором факсимильного номера убедитесь в наличии сигнала готовности к набору номера. Если номер набран до подачи сигнала готовности к набору номера, вызов может быть прерван или может быть набран неправильный номер.

2. Наберите с помощью цифровых клавиш номер требуемой информационной службы.

3. После ответа автоответчика информационной службы нажмите клавишу [Тон] для перехода в режим тонального набора.

Если на шаге 1 была нажата клавиша [Трубка], для разговора с абонентом можно поднять телефонную трубку.

4. С помощью цифровых клавиш введите цифры, запрашиваемые информационной службой.

5. Для получения факсимильных сообщений нажмите клавишу [Пуск].

- Если используется внешний телефонный аппарат, повесьте трубку после нажатия клавиши [Пуск].
- Если использовалась дополнительная телефонная трубка, для завершения вызова положите ее на рычаг.

■ Повторный набор

Повторный набор может быть произведен вручную или автоматически. Для автоматического повторного набора можно указать количество попыток и время между ними.

Ручной повторный набор

1. Установите документы.

2. Нажмите клавишу [Повторный набор/Пауза].

3. Нажмите клавишу [Пуск].

ПРИМЕЧАНИЕ

Если для параметра <ОГР. ПОВТ. НАБОР> в пункте <ДОСТУП К АДРЕС.> меню <ПАРАМЕТРЫ СИСТЕМЫ> установлено значение <ВКЛ.>, повтор набора номера недоступен.



Назад



Предыдущая



Следующая

НАЧАЛО

1

2

3

4

5

6

7

8

9

Автоматический повторный набор

Параметры по умолчанию таковы:

- АВТ. ПОВТОР НАБ.: <ВКЛ.>
- КОЛ-ВО ПОВТОРОВ: <2РАЗА>
- ВРЕМЯ МЕЖДУ НАБ.: <2МИН.>

1. Нажмите клавишу [Menu] (Меню).
2. С помощью клавиш [←] и [→] выберите <ПАРАМЕТРЫ ФАКСА>, затем нажмите [OK].
3. С помощью клавиш [←] и [→] выберите <ПАРАМ. ПЕРЕДАЧИ>, затем нажмите [OK].
4. С помощью клавиш [←] и [→] выберите <АВТ. ПОВТОР НАБ.>, затем нажмите [OK].
5. С помощью клавиш [←] и [→] выберите <ВКЛ.>, затем нажмите [OK].

6. С помощью клавиш [←] и [→] выберите количество попыток повторного набора, которые будет производить аппарат, затем нажмите [OK].

Пример.

КОЛ - ВО ПОВТОРОВ
2 РАЗА

Можно также вводить значения с помощью цифровых клавиш.

7. С помощью клавиш [←] и [→] выберите время (в минутах) между попытками повторного набора, затем нажмите [OK].

Пример.

ВРЕМЯ МЕЖДУ НАБ.
2 МИН

Можно также вводить значения с помощью цифровых клавиш.

8. Для возврата в режим ожидания нажмите клавишу [Стоп/Сброс].



Назад



Предыдущая



Следующая

НАЧАЛО

1

2

3

4

5

6

7

8

9

■ Проверка линии

Функция проверки линии позволяет указать, требуется ли проверять наличие тонального сигнала готовности станции к набору номера.

1. Нажмите клавишу [Menu] (Меню).
2. С помощью клавиш [◀] и [▶] выберите <ПАРАМЕТРЫ ФАКСА>, затем нажмите [OK].
3. С помощью клавиш [◀] и [▶] выберите <ПАРАМ. ПЕРЕДАЧИ>, затем нажмите [OK].
4. С помощью клавиш [◀] и [▶] выберите <ПРОВЕРКА ЛИНИИ>, затем нажмите [OK].
5. С помощью клавиш [◀] и [▶] выберите <ВКЛ.>, затем нажмите [OK].
6. Для возврата в режим ожидания нажмите клавишу [Стоп/Сброс].

■ Набор международного номера (с паузами)

При наборе или регистрации международного номера может возникнуть необходимость вставить в него паузу.

✎ ПРИМЕЧАНИЕ

Убедитесь, что на ЖК-дисплее отображается режим факса. Если на ЖК-дисплее отображается режим копирования, нажмите клавишу [Стоп/Сброс].

1. Установите документы.
2. С помощью цифровых клавиш наберите код выхода на международную линию.
За подробной информацией о кодах выхода на международную линию обратитесь в местную телефонную компанию.
3. Если необходимо вставить паузу, нажмите клавишу [Повторный набор/Пауза].

Пример.

☎ = 1 2 3 P _

- Между цифрами отобразится буква <П>.
- Буква <П> в факсимильном или телефонном номере соответствует паузе длительностью 2,5 секунды.
- Для вставки более длительной паузы нажмите клавишу [Повтор/Пауза] еще раз.



Назад



Предыдущая



Следующая

НАЧАЛО

1

2

3

4

5

6

7

8

9

4. С помощью цифровых клавиш наберите код страны, код зоны и факсимильный либо телефонный номер вызываемого абонента.

5. Если необходимо ввести паузу в конце номера, нажмите клавишу [Повторный набор/Пауза].

В конце факсимильного номера появится буква <П>.

6. Нажмите клавишу [Пуск].



Назад



←



→

НАЧАЛО

Основной способ приема

Для настройки аппарата на прием факсимильных сообщений выполните перечисленные ниже операции. Значение по умолчанию — <Тлк.фкс>.

ПРИМЕЧАНИЕ

Помните, что при отсоединении шнура питания все полученные и хранящиеся в памяти аппарата факсимильные документы будут удалены.

1. Нажмите клавишу [Menu] (Меню).
2. С помощью клавиш [←] и [→] выберите <ПАРАМЕТРЫ ФАКСА>, затем нажмите [OK].
3. С помощью клавиш [←] и [→] выберите <РЕЖИМ ПРИЕМА>, затем нажмите [OK].

4. С помощью клавиш [←] и [→] выберите режим приема, затем нажмите [OK].

<Тлк.фкс>: аппарат отвечает на все вызовы как на факсимильные.

<Рж.отв.>: Аппарат автоматически принимает факсимильные сообщения и записывает голосовые сообщения.

<ФаксТел>: если к аппарату подключена дополнительная телефонная трубка или внешний телефон, аппарат автоматически переключается между режимами факсимильной и голосовой связи. Сведения о дополнительных настройках см. в разделе «FAX/TEL: Дополнительные параметры» на стр. 3-24.

<РУЧНОЙ>: Аппарат не отвечает ни на какие вызовы. Прием факсимильных сообщений осуществляется вручную. См. раздел «Прием вручную» на стр. 3-25.

ПРИМЕЧАНИЕ

- Если аппарат находится в режиме <ФаксТел> или <РУЧН.>, убедитесь, что к нему подключена дополнительная телефонная трубка или внешний телефонный аппарат.
- Если аппарат находится в режиме <Рж.отв.>, убедитесь, что к нему подключен автоответчик.

5. Для возврата в режим ожидания нажмите клавишу [Стоп/Сброс].



Назад



Предыдущая



Следующая

НАЧАЛО

Функции приема

Режим приема факсов можно настроить в соответствии с потребностями пользователя: настроить аппарат на прием факсимильных документов в память (блокировка памяти) и использовать внешний телефон, подключаемый к аппарату, для приема факсов вручную (удаленный прием). Можно также указать способ печати принятых документов.

■ FAX/TEL: Дополнительные параметры

При необходимости измените дополнительные параметры следующим образом:

1. Нажмите клавишу [Menu] (Меню).
2. С помощью клавиш [◀-] и [+▶] выберите <ПАРАМЕТРЫ ФАКСА>, затем нажмите [OK].
3. С помощью клавиш [◀-] и [+▶] выберите <ПАРАМЕТРЫ ПРИЕМА>, затем нажмите [OK].
4. С помощью клавиш [◀-] и [+▶] выберите <ДОП. НАСТР. Ф/Т>, затем нажмите [OK].

5. Для параметра <ВРЕМЯ ДО НАЧ. ЗВ.> с помощью клавиш [◀-], [+▶] или цифровых клавиш укажите время (от 4 до 30 с), в течение которого аппарат ожидает сигнала факсимильной передачи до подачи сигнала вызова, затем нажмите [OK].

Принимая факс, аппарат не будет звонить и автоматически переключится в режим приема.
Значение по умолчанию — <6 СЕК>.

6. Для параметра <ВРЕМЯ ЗВ. Ф/ТЕЛ> с помощью клавиш [◀-], [+▶] или цифровых клавиш укажите продолжительность (от 10 до 45 с) звонков, затем нажмите [OK].

Значение по умолчанию — <22 СЕК>.

7. Для параметра <ПЕРЕКЛ. ФАКС/ТЕЛ.> с помощью клавиш [◀-] или [+▶] выберите действие, которое аппарат должен выполнять после завершения подачи сигналов вызова, затем нажмите [OK].

Значение по умолчанию — <ПРИНЯТЬ>.
<ПРИНЯТЬ>: прием факса.
<ОТКЛЮЧИТЬ>: разъединение вызова.

8. Для возврата в режим ожидания нажмите клавишу [Стоп/Сброс].



Назад



←



→

НАЧАЛО

1

2

3

4

5

6

7

8

9

■ Прием вручную

Если для параметра <РЕЖИМ ПРИЕМА> выбрано значение <Ручн.>, то для приема факсимильного сообщения выполните описанную ниже процедуру.

- 1. Когда подается сигнал телефонного вызова, снимите дополнительную телефонную трубку или трубку внешнего телефонного аппарата либо нажмите клавишу [Трубка].**
- 2. Убедитесь, что слышен сигнал соединения модема, затем нажмите клавишу [Пуск].**
- 3. Повесьте дополнительную телефонную трубку или трубку внешнего телефонного аппарата.**

■ Прием в память

Если возникли условия, при которых печать невозможна (например, закончился тонер или бумага), аппарат автоматически принимает факсы в память.

Чтобы начать печать факсов, хранящихся в памяти, загрузите бумагу и нажмите [OK].

Поскольку тонера нет, аппарат автоматически начнет печать, когда ошибка будет устранена.



ПРИМЕЧАНИЕ

- В памяти аппарата могут храниться до 346 факсимильных заданий или приблизительно 346 страниц.*
- * При условии, что собеседник отправляет факс с помощью аппарата модели FAX-L160 в стандартном режиме таблицы ITU-T № 1. Максимальное количество страниц, которые могут храниться в памяти аппарата, зависит от аппарата второго абонента.
- Распечатанные страницы удаляются из памяти.
- При полном заполнении памяти прием оставшихся страниц невозможен. Свяжитесь с другим абонентом и предложите ему повторить отправку оставшихся страниц факсимильного сообщения.



Назад



Предыдущая



Следующая

НАЧАЛО

1

2

3

4

5

6

7

8

9

■ Прием с блокировкой памяти

Можно также настроить аппарат таким образом, чтобы он сохранял все документы в памяти, не распечатывая их автоматически.

Значение по умолчанию — <ВЫКЛ.>.

1. Нажмите клавишу [Menu] (Меню).
2. С помощью клавиш [◀] и [▶] выберите <ПАРАМЕТРЫ СИСТЕМЫ>, затем нажмите [OK].
Если был установлен пароль системы, введите его с помощью цифровых клавиш, затем нажмите [OK].
3. С помощью клавиш [◀] и [▶] выберите <ПАРАМЕТРЫ СВЯЗИ>, затем нажмите [OK].
4. С помощью клавиш [◀] и [▶] выберите <БЛОКИРОВКА ПАМЯТИ>, затем нажмите [OK].
Если был указан пароль блокировки памяти, введите пароль, затем нажмите [OK].
5. С помощью клавиш [◀] и [▶] выберите <ВКЛ.>, затем нажмите [OK].

ПРИМЕЧАНИЕ

Если выбрано значение <ВЫКЛ.>, аппарат начнет распечатывать документы, принятые в память.

6. Если необходимо установить пароль, с помощью клавиш [◀] и [▶] выберите <ПАРОЛЬ>, затем нажмите [OK].

Если устанавливать пароль не требуется, перейдите к шагу 8.

7. С помощью цифровых клавиш введите пароль приема с блокировкой памяти (до семи разрядов), затем нажмите [OK].

Пример.

```
П А Р О Л Ь
1 2 3 4 5 6 7
```

пароль блокировки памяти уже установлен, несколько раз нажмите [▶], чтобы перейти к цифре, которую нужно изменить, затем нажмите [C] (Стереть). Введите новую цифру цифровыми клавишами, затем нажмите клавишу [OK].

8. Если необходимо указать <ВРЕМЯ ПР. В ПАМ.>, с помощью клавиш [◀] и [▶] выберите <ВРЕМЯ ПР. В ПАМ.>, затем нажмите [OK].

Если устанавливать таймер для блокировки памяти не требуется, перейдите к шагу 12.

9. С помощью клавиш [◀] и [▶] выберите <ВКЛ.>, затем нажмите [OK].

10. Для параметра <ВРЕМЯ НАЧ.ПРИЕМА> с помощью цифровых клавиш введите время начала (в 24-часовом формате), затем нажмите [OK].

Пример.

```
В Р Е М Я   Н А Ч . П Р И Е М А
                0 0 : 0 0
```



Назад



Предыдущая



Следующая

НАЧАЛО

1

2

3

4

5

6

7

8

9

11. Для параметра <ВР. ОКОНЧ. ПРИЕМА> с помощью цифровых клавиш введите время окончания (в 24-часовом формате), затем нажмите [ОК].

12. Для возврата в режим ожидания нажмите клавишу [Стоп/Сброс].

Печать всех документов, хранящихся в памяти

- 1.** Выполните шаги 1–3 раздела «Прием с блокировкой памяти» на стр. 3-26.
- 2.** С помощью клавиш [◀] и [▶] выберите <БЛОКИРОВКА ПАМЯТИ>, затем нажмите [ОК].
- 3.** С помощью цифровых клавиш введите пароль приема с блокировкой памяти, затем нажмите [ОК].
- 4.** С помощью клавиш [◀] и [▶] выберите <ВЫКЛ.>, затем нажмите [ОК].
Принятые документы будут распечатываться.
- 5.** Для возврата в режим ожидания нажмите клавишу [Стоп/Сброс].

■ Удаленный прием

Удаленный прием позволяет использовать для ручного приема факсов внешний телефонный аппарат, подключенный к аппарату. Это может быть удобно, если аппарат расположен далеко или используется в настоящий момент кем-либо другим. Параметры по умолчанию таковы:

- УДАЛЕННЫЙ ПРИЕМ: <ВКЛ.>
- ИД ДИСТ. ПРИЕМА: <25>

Регистрация идентификатора удаленного приема

Если требуется изменить значение идентификатора удаленного приема, по умолчанию равное 25, выполните приведенную ниже процедуру.

- 1.** Нажмите клавишу [Menu] (Меню).
- 2.** С помощью клавиш [◀] и [▶] выберите <ПАРАМЕТРЫ ФАКСА>, затем нажмите [ОК].
- 3.** С помощью клавиш [◀] и [▶] выберите <ПАРАМЕТРЫ ПРИЕМА>, затем нажмите [ОК].
- 4.** С помощью клавиш [◀] и [▶] выберите <УДАЛЕННЫЙ ПРИЕМ>, затем нажмите [ОК].
- 5.** С помощью клавиш [◀] и [▶] выберите <ВКЛ.>, затем нажмите [ОК].



Назад



Предыдущая



Следующая

НАЧАЛО

1

2

3

4

5

6

7

8

9

- С помощью цифровых клавиш введите **новый идентификатор удаленного приема (комбинацию двух символов от 0 до 9)**, затем нажмите [OK].

- Для возврата в режим ожидания нажмите клавишу [Стоп/Сброс].

Удаленный прием факсов

- При получении вызова поднимите трубку внешнего телефонного аппарата.
- Чтобы начать прием, введите с помощью цифровых клавиш двузначный идентификатор удаленного приема.



ПРИМЕЧАНИЕ

Если аппарат находится в режиме импульсного набора, то, прежде чем вызывать идентификатор удаленного приема, нажмите клавишу [Тон], чтобы перейти в режим тонального набора.

- После завершения приема повесьте телефонную трубку.

■ Выбор режима приема для печати

Можно указать, будет ли аппарат выполнять печать, сохранив все полученные страницы в память, или печатать каждую страницу сразу же после ее получения.

- Нажмите клавишу [Menu] (Меню).
- С помощью клавиш [◀] и [▶] выберите <ПАРАМЕТРЫ ФАКСА>, затем нажмите [OK].
- С помощью клавиш [◀] и [▶] выберите <ПАРАМЕТРЫ ПРИЕМА>, затем нажмите [OK].
- С помощью клавиш [◀] и [▶] выберите <ПЕЧ. ПРИ ПРИЕМЕ>, затем нажмите [OK].
- С помощью клавиш [◀] и [▶] выберите **требуемый способ печати**, затем нажмите [OK].
 <ПР. ПАМ.>: печать после получения всех страниц.
 <ПЕЧ. ПР.>: печать каждой страницы сразу же после ее получения.
- Для возврата в режим ожидания нажмите клавишу [Стоп/Сброс].



Назад



Предыдущая



Следующая

НАЧАЛО

1

■ Ограничение приема

Можно отклонять входящие факсимильные сообщения от отправителей, не передающих на ваш аппарат свои факсимильные номера.

Значение по умолчанию — <ВЫКЛ.>.

1. Нажмите клавишу [Menu] (Меню).
2. С помощью клавиш [◀] и [▶] выберите <ПАРАМЕТРЫ ФАКСА>, затем нажмите [OK].
3. С помощью клавиш [◀] и [▶] выберите <ПАРАМЕТРЫ ПРИЕМА>, затем нажмите [OK].
4. С помощью клавиш [◀] и [▶] выберите <ОГРАНИЧ. ПРИЕМА>, затем нажмите [OK].
5. С помощью клавиш [◀] и [▶] выберите <ВКЛ.>, затем нажмите [OK].
6. Для возврата в режим ожидания нажмите клавишу [Стоп/Сброс].

■ Печать принятых документов

Аппарат предоставляет возможность уменьшения принятого изображения.

Уменьшение принятого изображения

Принятые документы можно распечатать в уменьшенном формате.

1. Нажмите клавишу [Menu] (Меню).
2. С помощью клавиш [◀] и [▶] выберите <ПАРАМЕТРЫ ФАКСА>, затем нажмите [OK].
3. С помощью клавиш [◀] и [▶] выберите <ПАРАМ. ПРИНТЕРА>, затем нажмите [OK].
4. С помощью клавиш [◀] и [▶] выберите <УМЕНЬШ. ПРИ ПР.>, затем нажмите [OK].
5. С помощью клавиш [◀] и [▶] выберите **требуемый параметр**, затем нажмите [OK].
 <ВКЛ.>: документы уменьшаются автоматически в зависимости от их длины.
 <ВЫКЛ.>: документы распечатываются на бумаге без уменьшения размера.
 <ОБРЕЗ.>: край документа, который не вмещается на одной странице, будет обрезан, если его длина не превышает 24 мм. Если ширина этой части превосходит 24 мм, вместо обрезания печать документа будет продолжена на следующей странице.
6. Для возврата в режим ожидания нажмите клавишу [Стоп/Сброс].



Назад



←



→

НАЧАЛО

Расширенные функции

В данном аппарате предусмотрены следующие дополнительные режимы факса: рассылка, отправка по расписанию, действие по запросу и ретрансляция.

■ Рассылка

Рассылка позволяет отправлять один документ нескольким получателям.

ПРИМЕЧАНИЕ

- Можно одновременно указать до 131 адресата. (из этого 131 адресата с помощью цифровых клавиш можно указывать не более 16.) Если указана группа, состоящая из нескольких адресатов, каждый адресат в группе считается отдельным элементом набора.
- Если приходится часто отправлять документы нескольким адресатам, рекомендуется зарегистрировать их в виде группы.

1. Установите документы.
2. Нажмите клавишу [Add. Mode] (Доп. режим).
3. С помощью клавиш [←] и [→] выберите <РАССЫЛКА>, затем нажмите [OK].

4. Укажите адресат.

Указывать получателей можно с помощью цифровых клавиш, клавиш ускоренного набора одним касанием, ускоренного кодированного набора или клавиши [Адресная книга]. Если номер получателя был введен с помощью цифровых клавиш, не забудьте нажать [OK]. С помощью цифровых клавиш можно ввести до 16 различных факсимильных номеров.

5. Для ввода всех требуемых адресатов повторите шаг 4.

Для проверки всех указанных адресатов прокрутите экран с помощью клавиш [←] и [→].

6. Нажмите клавишу [Пуск].

■ Отправка по расписанию

Отправка по расписанию позволяет начать передачу в указанное время. Отправку по расписанию можно использовать совместно с другими функциями факса.

1. Установите документы.
2. Нажмите клавишу [Add.Mode] (Доп. режим).



Назад



←



→

НАЧАЛО

1

2

3

4

5

6

7

8

9

3. С помощью клавиш [←] и [→] выберите <ПЕР. ПО РАС>, затем нажмите [OK].

4. С помощью цифровых клавиш введите время начала передачи (в 24-часовом формате), затем нажмите [OK].

Пример.

П А Р - Т Р В Р . П Е Р . = 2 0 : 0 0

5. Укажите адресата с помощью цифровых клавиш, клавиш ускоренного набора одним касанием, ускоренного кодированного набора или клавиши [Адресная книга], затем нажмите [OK].

При отправке факсов с помощью нажатия клавиши [Add. Mode] (Доп. режим) можно использовать следующие функции.
 <РАССЫЛКА>: документ рассылается одновременно нескольким получателям. (См. раздел «Рассылка» на стр. 3-30.)
 <ОПРОС ПРИЕМА>: Получение документов, хранящихся на удаленных аппаратах для отправки по запросу. (См. раздел «Прием по запросу» на стр. 3-32.)
 <РЕЛ.П>: отправляется документ, который должен быть ретранслирован другим получателям. (См. раздел «Ретрансляция» на стр. 3-33.)

6. Для сканирования документа для отправки по расписанию нажмите клавишу [Пуск].

■ Действие по запросу

Отправка по запросу

При отправке по запросу документ отправляется в ответ на запрос с аппарата получателя.

В памяти можно хранить до 30 документов.

1. Установите документы.
2. Нажмите клавишу [Add.Mode] (Доп. режим).
3. С помощью клавиш [←] и [→] выберите <ОПРОС ПЕРЕДАЧИ>, затем нажмите [OK].
4. С помощью клавиш [←] и [→] выберите <ОДИН> или <НЕСКОЛЬКО>, затем нажмите [OK].

<ОДИН>: после отправки получателю документ будет удален.
 <НЕСКОЛЬКО>: документ останется в памяти до тех пор, пока его не удалят вручную.



Назад



Предыдущая



Следующая

НАЧАЛО

1

2

3

4

5

6

7

8

9

- 5. С помощью цифровых клавиш введите субадрес из четырех цифр, затем нажмите [OK].**

Если субадрес не требуется, нажмите клавишу [Пуск].

Пример.

Д О П . А Д Р Е С = 1 2 3 4 _

- 6. С помощью цифровых клавиш введите пароль из четырех цифр, затем нажмите [OK].**

Если пароль не требуется, нажмите клавишу [Пуск].

Пример.

П А Р О Л Ь = 5 6 7 8 _

- 7. Нажмите клавишу [Пуск].**

Прием по запросу

Прием по запросу позволяет загрузить документы, хранящиеся на удаленных аппаратах для отправки по запросу.

- 1. Нажмите клавишу [Add.Mode] (Доп. режим).**
- 2. С помощью клавиш [◀] и [▶] выберите <ОПРОС ПРИЕМА>, затем нажмите [OK].**
- 3. Укажите адресата с помощью цифровых клавиш, клавиш ускоренного набора одним касанием, ускоренного кодированного набора или клавиши [Адресная книга], затем нажмите [OK].**
Если получатель установил субадрес и/или пароль, необходимо установить такой же субадрес и/или пароль для ускоренного набора одним касанием или кодов ускоренного кодированного набора. См. «Сохранение и редактирование клавиш ускоренного набора одним касанием и кодов ускоренного кодированного набора» на стр. 3–7.
- 4. Повторяя предыдущий шаг, введите всех необходимых получателей (не более 131), затем нажмите клавишу [Пуск].**

С помощью цифровых клавиш можно ввести не более 16 адресатов.



Назад



Предыдущая



Следующая

НАЧАЛО

1

2

3

4

5

6

7

8

9

■ Ретрансляция

Ретрансляция позволяет отправить документ на удаленный аппарат (ретрансляционную станцию), который, в свою очередь, разошлет его другим адресатам. Удаленный аппарат должен поддерживать функцию ретрансляции. Действия, выполняемые после того, как документ будет принят ретрансляционной станцией, зависят от того, какая функция зарегистрирована в субадресе станции.

1. Установите документы.
2. Нажмите клавишу [Add.Mode] (Доп. режим).
3. С помощью клавиш [◀] и [▶] выберите <РЕЛ.П>, затем нажмите [OK].
4. Укажите ретрансляционную станцию с помощью цифровых клавиш, клавиш ускоренного набора одним касанием, кодов ускоренного кодированного набора или клавиши [Адресная книга], затем нажмите [OK].
5. С помощью цифровых клавиш введите субадрес ретрансляционной станции (до 20 цифр), затем нажмите [OK].

Пример.

```
ДОП. АДРЕС = 1 2 3 4 _
```

6. С помощью цифровых клавиш введите пароль (до 20 цифр).

Если пароль не требуется, нажмите клавишу [Пуск].

Пример.

```
ПАРОЛЬ = 5 6 7 8 _
```

7. Нажмите клавишу [Пуск].



Назад



Предыдущая



Следующая

НАЧАЛО

Отмена заданий передачи/приема

Для отмены текущего задания (отправки или приема)
выполните описанную ниже процедуру.

1. Нажмите клавишу [Стоп/Сброс].
2. После появления сообщения <ОТМЕНИТЬ
ПРИ ПЕР/ПР?> с помощью клавиши [←] выберите <ДА>.

```
ОТМЕНИТЬ ПРИ ПЕР / ПР ?  
< ДА             НЕТ >
```



Назад



←



→

НАЧАЛО

Проверка и удаление заданий передачи и приема

Системный монитор позволяет просматривать результаты передачи и приема, а также контролировать состояние текущих заданий отправки и приема.

■ Проверка передачи/Результаты приема

1. Нажмите клавишу [Системный монитор].
2. С помощью клавиш [←] и [→] выберите <ЖУРНАЛ ПЕР./ПР.>, затем нажмите [ОК].
3. С помощью клавиш [←] и [→] просмотрите требуемый результат передачи или приема.
4. Для возврата в режим ожидания нажмите клавишу [Стоп/Сброс].

■ Проверка и удаление факсимильных документов, хранящихся в памяти

1. Нажмите клавишу [Системный монитор].
2. С помощью клавиш [←] и [→] выберите пункт <СОСТ. ПЕР>, затем нажмите [ОК].
3. С помощью клавиш [←] и [→] прокрутите список заданий и проверьте состояние факсимильных заданий.

Если требуется удалить задание, переходите к шагу 4. В противном случае нажмите клавишу [Стоп/Сброс] для возврата в режим ожидания.

4. С помощью клавиш [←] и [→] выберите требуемое задание, затем нажмите [ОК].

ПРИМЕЧАНИЕ

При параметре <РАССЫЛКА> все получатели, введенные для задания рассылки, будут отменены.

5. Клавишей [←] выберите <ДА>. Если отменять задание не требуется, клавишей [→] выберите <НЕТ>.
6. Для возврата в режим ожидания нажмите клавишу [Стоп/Сброс].



Назад



Предыдущая



Следующая

НАЧАЛО

4 Копирование

- 1
- 2
- 3
- 4
- 5
- 6
- 7
- 8
- 9

Основной способ копирования.....	4-2
Параметры сканирования	4-3
Качество изображения.....	4-3
Плотность	4-3
Коэффициент масштабирования	4-4
Отмена заданий копирования	4-5



Назад



Предыдущая



Следующая

НАЧАЛО

Основной способ копирования

Для получения копии документа выполните перечисленные ниже операции.

1. Установите документы.

Информацию о документах, которые можно копировать, см. в разделе «Требования к документам» на стр. 2-2.

2. Нажмите клавишу [Сору] (Копирование).

Через одну минуту бездействия или после нажатия клавиши [Стоп/Сброс] режим копирования автоматически переключается в режим факса.

3. С помощью цифровых клавиш введите требуемое количество копий (от 1 до 99).

4. Нажмите клавишу [Пуск].



Назад



Предыдущая



Следующая

НАЧАЛО

Параметры сканирования

Прежде чем нажать клавишу [Пуск] для начала копирования, можно настроить параметры для оптимального соответствия сканируемому документу. Если аппарат не используется в течение одной минуты или нажата клавиша [Стоп/Сброс], для этих параметров восстанавливаются значения по умолчанию.

■ Качество изображения

Значение по умолчанию — <ТЕКСТ>.

1. Нажмите клавишу [Сору] (Копирование).
2. Выберите тип документа, нажимая клавишу [Качество изображения].

<ТЕКСТ>: для текстовых документов

<ФОТО>: для документов, содержащих мелкий текст или фотографии

<ТЕКСТ/ФОТО>: для документов, содержащих текст и фотографии



ПРИМЕЧАНИЕ

- После нажатия клавиши [Стоп/Сброс] значение параметра будет отменено.
Если требуется сохранить это значение, укажите качество изображения в следующей последовательности: [Menu] (Меню) → <ПАРАМЕТРЫ КОПИР.> → <СТАНДАРТН. ПАРАМ.> → <КАЧЕСТВО ИЗОБРАЖ.> → С помощью клавиш [←] и [→] выберите требуемый тип документа.
- Если для насыщенности копии указано значение <ТЕКСТ/ФОТО> или <ФОТО>, автоматически устанавливается ручной режим.

■ Плотность

Наиболее подходящую плотность для документа можно настроить автоматически или вручную. Значение по умолчанию — <РУЧН.> (5).

Автоматическая регулировка

1. Нажмите клавишу [Сору] (Копирование).
2. Нажимая клавишу [Плотность], выберите <АВТО>, затем нажмите клавишу [ОК].



ПРИМЕЧАНИЕ

Для качества изображения автоматически устанавливается значение <ТЕКСТ>.



Назад



Предыдущая



Следующая

НАЧАЛО

1

2

3

4

5

6

7

8

9

Ручная регулировка

1. Нажмите клавишу [Сору] (Копирование).
2. Для выбора ручного режима несколько раз нажмите клавишу [Плотность].
3. С помощью клавиш [◀-] и [+▶] отрегулируйте насыщенность копии, затем нажмите [ОК].

Пример.



- [◀-]: чтобы осветлить темные документы
[+▶]: чтобы сделать светлые документы темнее

ПРИМЕЧАНИЕ

При нажатии клавиши [Стоп/Сброс] значение параметра будет отменено.
Если требуется сохранить эти параметры, укажите плотность в следующей последовательности:
[Menu] (Меню) → <ПАРАМЕТРЫ КОПИР.> → <СТАНДАРТН. ПАРАМ.>
→ <ПЛОТН. СКАН.> → <РУЧН.>
(См. раздел «Меню параметров» на стр. 9-5.)

■ Коэффициент масштабирования

Изображения можно уменьшать или увеличивать с любым коэффициентом масштабирования и шагом 1%. Допускаются коэффициенты масштабирования от 50 до 200%. Значение по умолчанию — <100%>.

1. Нажмите клавишу [Сору] (Копирование).
2. С помощью клавиш [◀-] и [+▶] настройте коэффициент масштабирования, затем нажмите [ОК].

- [◀-]: уменьшение коэффициента масштабирования
[+▶]: увеличения коэффициента масштабирования

ПРИМЕЧАНИЕ

При нажатии клавиши [Стоп/Сброс] значение параметра будет отменено. Если эти параметры необходимо сохранить, для установки коэффициента масштабирования выполните следующие действия:
[Menu] (Меню) → <ПАРАМЕТРЫ КОПИР.> → <СТАНДАРТН. ПАРАМ.> → <КОЭФФ. МАСШТАБИР.> → Измените коэффициент масштабирования с помощью клавиш [◀-] и [+▶].



Назад



← Предыдущая



→ Следующая

НАЧАЛО

1

2

3

4

5

6

7

8

9

Отмена заданий копирования

Для отмены исходящего задания выполните приведенную ниже процедуру.

1. Нажмите клавишу [Стоп/Сброс].
2. После появления сообщения <ОТМЕНИТЬ КОПИРОВ.??> с помощью клавиш [←] выберите <YES>.

```
ОТМЕНИТЬ КОПИРОВ. ?  
< ДА             НЕТ >
```

Задание будет отменено, а количество копий сброшено.



Назад



Предыдущая



Следующая

НАЧАЛО

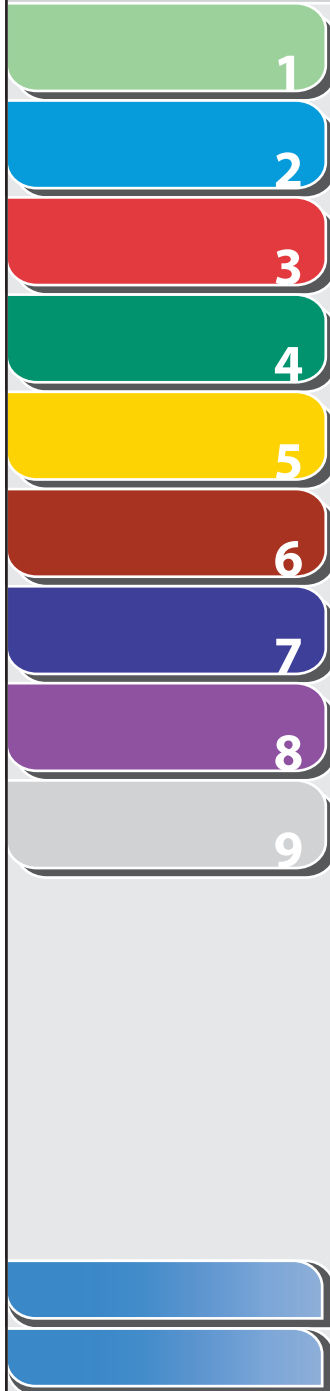

5 Печать (Только для модели FAX-L160)

Печать документов	5-2
Дополнительные функции печати	5-3
Печать с сортировкой.....	5-3
Проверка и удаление заданий	5-4
Проверка и удаление заданий печати	5-4



Назад



← Предыдущая



→ Следующая

НАЧАЛО

Печать документов

Чтобы напечатать документ с компьютера, выполните следующие операции.

Убедитесь, что установлен драйвер принтера. Порядок проверки установки драйвера см. в разделе «Параметры программного обеспечения при работе с компьютером» документа Руководство по началу работы.

Подробнее о настройках драйвера принтера см. в [интерактивной справке](#).

ПРИМЕЧАНИЕ

Способ отображения экрана печати и его элементов зависит от используемого приложения и/или операционной системы.

- 1. В открытом в приложении документе щелкните [File] (Файл) → [Print] (Печать).**
- 2. Выберите значок принтера для аппарата ([Canon L90/L160/L230 UFR II LT]), затем щелкните [Preferences] (Настройки) или [Properties] (Свойства), чтобы открыть диалоговое окно.**
- 3. После завершения настройки нажмите [OK].**
- 4. Щелкните [Print] (Печать) или [OK].**



Назад



Предыдущая



Следующая

НАЧАЛО

Дополнительные функции печати

■ Печать с сортировкой

При печати документов их можно рассортировать по комплектам в порядке следования страниц. Например, при печати нескольких копий трехстраничного документа порядок страниц будет таким: 1, 2, 3, 1, 2, 3 и т.д.

- 1. В открытом в приложении документе щелкните [File] (Файл) → [Print] (Печать).**
- 2. Выберите значок принтера для аппарата ([Canon L90/L160/L230 UFR II LT]), затем щелкните [Preferences] (Настройки) или [Properties] (Свойства), чтобы открыть диалоговое окно.**
- 3. Щелкните вкладку [Finishing] (Окончательная обработка).**
- 4. На вкладке [Finishing] (Окончательная обработка) выберите [Collate] (Сортировка), затем щелкните [OK].**
- 5. В диалоговом окне [Print] (Печать) щелкните [Print] (Печать) или [OK].**



Назад



←



→

НАЧАЛО

Проверка и удаление заданий

Системный монитор позволяет контролировать состояние выполняемых заданий печати.

ПРИМЕЧАНИЕ

Убедитесь, что включен индикатор работы/обработки данных. При выключении индикатора работы/обработки данных все задания печати удаляются из памяти.

■ Проверка и удаление заданий печати

1. Нажмите клавишу [Системный монитор].
2. С помощью клавиш [←] и [→] выберите пункт <СОСТОЯНИЕ ПЕЧАТИ>, затем нажмите [OK].
3. С помощью клавиш [←] и [→] прокрутите список заданий и проверьте состояние заданий печати.
Если требуется удалить задание, переходите к шагу 4. В противном случае нажмите клавишу [Стоп/Сброс] для возврата в режим ожидания.
4. С помощью клавиш [←] и [→] выберите требуемое задание, затем нажмите [OK].

5. Клавишей [←] выберите <ДА>.

Если отменять задание не требуется, клавишей [→] выберите <НЕТ>.

6. Для возврата в режим ожидания нажмите клавишу [Стоп/Сброс].



Назад



Предыдущая



Следующая

НАЧАЛО

6 Параметры администратора системы

- 1
- 2
- 3
- 4
- 5
- 6
- 7
- 8
- 9

Указание параметров администратора системы6-2

Ограничение доступа к адресатам.....6-3

Подтверждение введенных факсимильных
номеров.....6-3

Ограничение на повторный набор.....6-3



Назад



←



→

НАЧАЛО

Указание параметров администратора системы

Для администратора системы можно установить пароль. Если установлен пароль системы, можно установить ограничения на сохранение или изменение параметров системы.

1. Нажмите клавишу [Menu] (Меню).
2. С помощью клавиш [←] и [→] выберите <ПАРАМЕТРЫ СИСТЕМЫ>, затем нажмите [OK].
Если был установлен пароль системы, введите его с помощью цифровых клавиш, затем нажмите [OK].
3. С помощью клавиш [←] и [→] выберите <ИНФ. АДМИН. СИСТ.>, затем нажмите [OK].
4. С помощью клавиш [←] и [→] выберите <ПАРОЛЬ СИСТЕМЫ>, затем нажмите [OK].
5. С помощью цифровых клавиш введите число (до семи разрядов), затем нажмите [OK].



ПРИМЕЧАНИЕ

Если при вводе номера допущена ошибка, удалите весь номер, нажав клавишу [C] (Стереть), после чего введите номер правильно.

6. Для возврата в режим ожидания нажмите клавишу [Стоп/Сброс].



Назад



←



→

НАЧАЛО

Ограничение доступа к адресатам

Документы можно отправлять с указанными ниже ограничениями и параметрами.

- Подтверждение введенных факсимильных номеров
- Ограничение на повторный набор

■ Подтверждение введенных факсимильных номеров

Можно указать, нужно ли каждый раз при отправке факса подтверждать введенные факсимильные номера.
Значение по умолчанию — <ВЫКЛ.>.

1. Нажмите клавишу [Menu] (Меню).
2. С помощью клавиш [←] и [→] выберите <ПАРАМЕТРЫ СИСТЕМЫ>, затем нажмите [OK].
Если был установлен пароль системы, введите его с помощью цифровых клавиш, затем нажмите [OK].
3. С помощью клавиш [←] и [→] выберите <ДОСТУП К АДРЕС.>, затем нажмите [OK].

4. С помощью клавиш [←] и [→] выберите <ПОДТВ. Н-Р ФАКСА>, затем нажмите [OK].

5. С помощью клавиш [←] и [→] выберите <ВКЛ.> или <ВЫКЛ.>, затем нажмите [OK].

<ВЫКЛ.>: экран подтверждения не появляется.

<ВКЛ.>: при вводе номера факса с помощью цифровых клавиш появляется экран подтверждения.

6. Для возврата в режим ожидания нажмите клавишу [Стоп/Сброс].

■ Ограничение на повторный набор

Можно указать, разрешено ли использование клавиши [Повторный набор/Пауза].

Значение по умолчанию — <ВЫКЛ.>.

1. Нажмите клавишу [Menu] (Меню).
2. С помощью клавиш [←] и [→] выберите <ПАРАМЕТРЫ СИСТЕМЫ>, затем нажмите [OK].

Если был установлен пароль системы, введите его с помощью цифровых клавиш, затем нажмите [OK].



Назад



Предыдущая



Следующая

НАЧАЛО

1

2

3

4

5

6

7

8

9

3. С помощью клавиш [←] и [→] выберите <ДОСТУП К АДРЕС.>, затем нажмите [OK].
4. С помощью клавиш [←] и [→] выберите пункт <ОГР. ПОВТ. НАБОР>, затем нажмите [OK].
5. С помощью клавиш [←] и [→] выберите <ВКЛ.> или <ВЫКЛ.>, затем нажмите [OK].
6. Для возврата в режим ожидания нажмите клавишу [Стоп/Сброс].



Назад



Предыдущая



Следующая

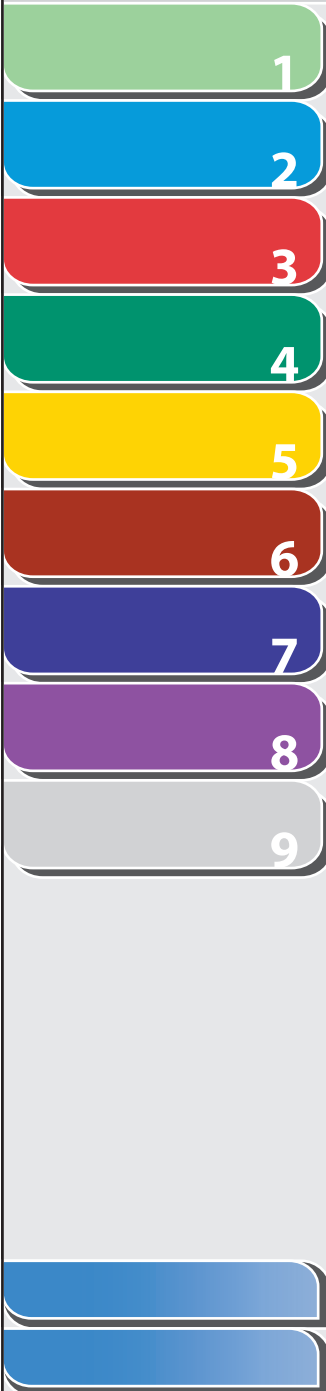

7 Техническое обслуживание

Чистка аппарата.....	7-2
Корпус	7-2
Внутренние компоненты	7-2
Валик термозакрепления.....	7-6
Область сканирования.....	7-6
Замена картриджа с тонером.....	7-8
Перераспределение тонера	7-8
Замена картриджа с тонером на новый	7-12
Транспортировка аппарата	7-17



Назад



Предыдущая



Следующая

НАЧАЛО

1

2

3

4

5

6

7

8

9

Чистка аппарата

Приступая к чистке аппарата, необходимо иметь в виду следующее.

- Убедитесь, что в памяти нет документов, и отсоедините шнур питания.
- Используйте мягкую ткань, чтобы не поцарапать детали.
- Не пользуйтесь при чистке бумагой на основе ткани, бумажными полотенцами и аналогичными материалами: они могут прилипнуть к деталям факса и вызвать разряды статического электричества.



ВНИМАНИЕ!

Для чистки аппарата запрещается использовать такие летучие жидкости, как разбавители, бензол, ацетон или иные химические очистители. Они могут повредить детали аппарата.



ПРИМЕЧАНИЕ

При отсоединении шнура питания документы, хранящиеся в памяти, будут удалены. Для проверки заданий, хранящихся в памяти, см. следующие разделы:

- Проверка и удаление факсимильных документов, хранящихся в памяти на стр. 3-35
- Проверка и удаление заданий печати на стр. 5-4

■ Корпус

- 1. Отсоедините от аппарата шнур питания.**
- 2. Для чистки корпуса аппарата используйте чистую мягкую ткань без ворса, смоченную в воде или в слабом растворе жидкости для мытья посуды.**
- 3. Подождите, пока аппарат высохнет, и снова подключите шнур питания.**

■ Внутренние компоненты

Периодически выполняйте чистку печатающей части аппарата, чтобы внутри не накапливались порошок тонера и бумажная пыль.

- 1. Отсоедините от аппарата шнур питания.**



Назад



Предыдущая



Следующая

НАЧАЛО

1

2

3

4

5

6

7

8

9

- 2. Закройте удлинитель лотка вывода бумаги (A), а затем и сам лоток вывода бумаги (B).**

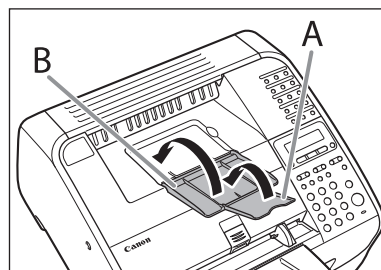
**ВНИМАНИЕ!**

Не закрывайте лоток вывода бумаги, не сложив предварительно удлинитель.

- 3. Откройте крышку отсека для картриджа с тонером за выемку (A).**

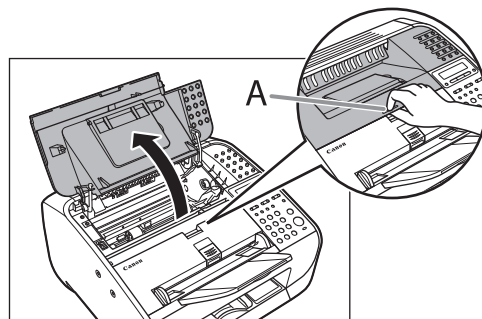

- 4. Извлеките картридж с тонером.**

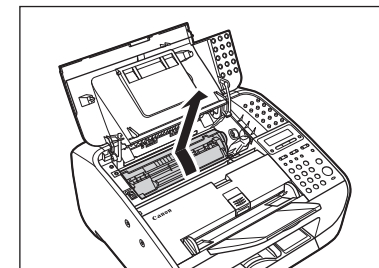
**ВНИМАНИЕ!**

- Не прикасайтесь к валикам и элементам аппарата, помеченным этикеткой «CAUTION! Hot surface avoid contact». Эти элементы сильно нагреваются в процессе работы.
- Для защиты картриджа с тонером от воздействия света поместите его в защитный пакет или заверните в плотную ткань.
- Не открывайте защитную шторку барабана картриджа с тонером. Качество печати может ухудшиться, если поверхность барабана подвергнется воздействию света или будет повреждена.

**ПРИМЕЧАНИЕ**

Обязательно держите картридж с тонером за рукоятку.



Назад



Предыдущая



Следующая

1

2

3

4

5

6

7

8

9

5. С помощью чистой, мягкой, сухой ткани без ворса удалите тонер и клочки бумаги из внутренней части аппарата.

⚠ ВНИМАНИЕ!

- Не прикасайтесь к узлу фиксации (A), так как он сильно нагревается во время использования.
- Не прикасайтесь к скобам (B) и подающему валику (C) — так можно повредить аппарат.

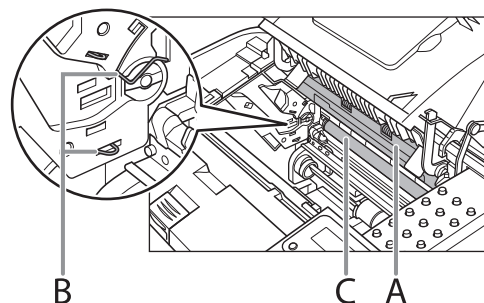

- Если тонер попал на кожу или на одежду, смойте его холодной водой. Теплая вода закрепит тонер.

6. Возьмите картридж с тонером за рукоятку (A).

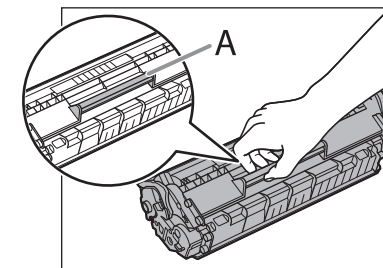

7. Стрелка (A) на картридже с тонером должна быть обращена к аппарату и указывать вниз.

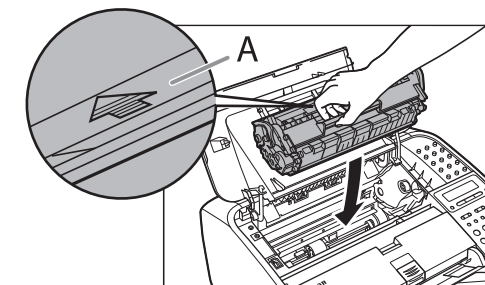



Назад



Предыдущая



Следующая

НАЧАЛО

1

2

3

4

5

6

7

8

9

- 8.** Вставьте картридж с тонером так, чтобы направляющая (A) на левой его стороне вошла в паз внутри аппарата и он сдвинулся вниз параллельно этой направляющей.

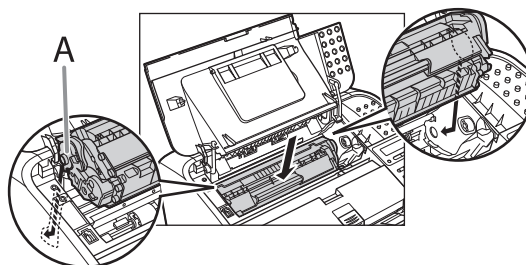

- 9.** Нажмите на картридж с тонером, чтобы убедиться в правильности его установки в аппарате.

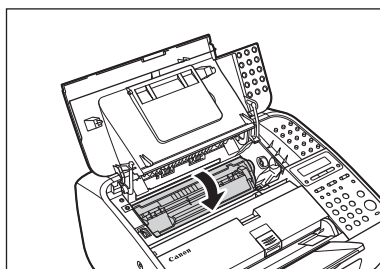

- 10.** Закройте крышку отсека для картриджа с тонером.

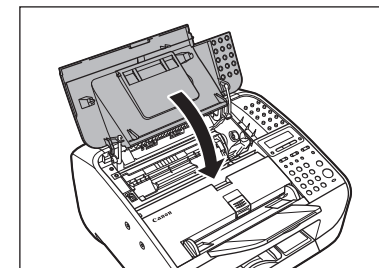

! ВНИМАНИЕ!

Будьте осторожны, чтобы не поранить пальцы.

- 11.** Подключите шнур питания повторно.



Назад



Предыдущая



Следующая

НАЧАЛО

1

2

3

4

5

6

7

8

9

■ Валик термозакрепления

Если при печати появляются черные полосы, возможно, что загрязнен валик термозакрепления в основном блоке. В этом случае очистите валик термозакрепления в соответствии с приведенными ниже инструкциями. Валик необходимо также чистить после каждой замены картриджа с тонером. Загрузите лист чистой бумаги формата А4 в устройство подачи бумаги и запустите очистку.

ПРИМЕЧАНИЕ

Чистка валика длится примерно 180 секунд.

1. Нажмите клавишу [Menu] (Меню).
2. С помощью клавиш [←] и [→] выберите <РЕГУЛИР./ЧИСТКА>, затем нажмите [OK].
3. Убедитесь, что в устройстве подачи бумаги есть чистый лист бумаги формата А4.
4. С помощью клавиш [←] и [→] выберите <ЧИСТКА БЛОКА ЗАКР>, затем нажмите [OK].

ПРИМЕЧАНИЕ

Для чистки используйте обычную бумагу. Выбросьте использованную для чистки бумагу.

■ Область сканирования

Содержите область сканирования аппарата в чистоте во избежание появления загрязненных копий или отправляемых сообщений.

Если на документах появляются темные полосы или они загрязняются после копирования с использованием устройства АПД, это может быть вызвано остатками карандашного грифеля, попавшего с документов на валик. Очистите область сканирования и валик устройства АПД.

1. Отсоедините от аппарата шнур питания.
2. Поднимите крышку стопки бумаги и выдвиньте ее полностью.

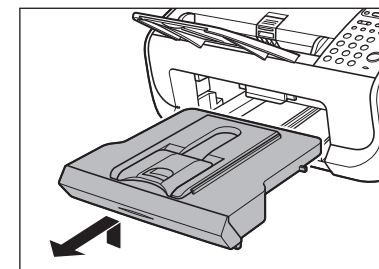

ПРИМЕЧАНИЕ

Убедитесь, что задняя сторона крышки не вошла в переднюю направляющую для бумаги.



Назад



Предыдущая



Следующая

НАЧАЛО

1

2

3

4

5

6

7

8

9

3. Опустите платформа сканирования (A) в отверстие для вывода документов.

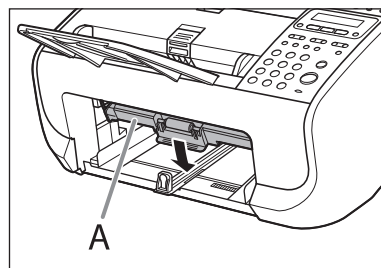

4. Аккуратно протрите стекло области сканирования (A) и белый лист (B) чистой, мягкой тканью без ворса, смоченной в воде.

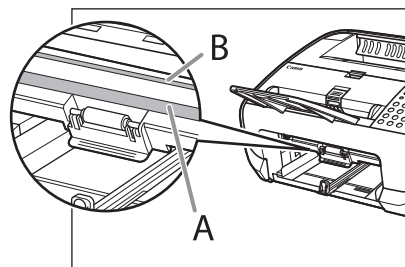

ПРИМЕЧАНИЕ

Не смачивайте ткань слишком сильно, так как при этом можно порвать документ или повредить аппарат.

5. Когда область сканирования высохнет, поднимите платформу сканирования, чтобы она стала на свое место.

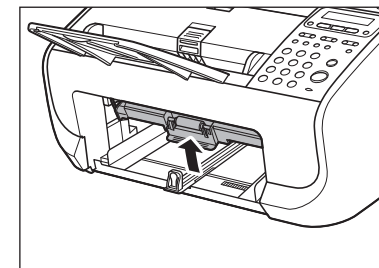

6. Вставьте крышку отсека для стопки бумаги.

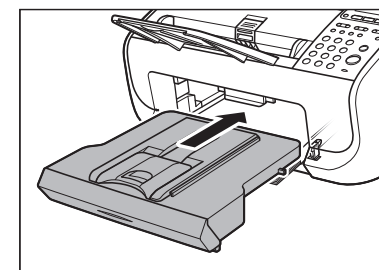

ПРИМЕЧАНИЕ

Убедитесь, что задняя часть крышки не цепляет и не опускает платформу сканирования.

7. Подключите шнур питания повторно.



Назад



Предыдущая



Следующая

НАЧАЛО

Замена картриджа с тонером

Когда тонер заканчивается, на ЖК-дисплее появляется сообщение <МАЛО ТОНЕРА/ПОДГ.ТОНЕР>. Мы рекомендуем заранее подготовить новый картридж с тонером, чтобы предстоящая замена не вызвала затруднений.

Если появилось сообщение <НЕТ ТОНЕРА/ЗАМЕНИТЕ ТОНЕР>, перераспределите тонер внутри картриджа.

Если сообщение появляется снова, замените картридж с тонером на новый.

Если сообщение о том, что тонер закончился, появилось во время приема факса, распечатка факса будет прервана, а принятые данные будут сохранены в памяти. Если для параметра <НЕПРЕРЫВН. ПЕЧАТЬ> в пункте <ПАРАМ. ПРИНТЕРА> меню <ПАРАМЕТРЫ ФАКСА> указано значение <ВКЛ.>, можно продолжать печать факсимильных документов или отчетов, не заменяя картридж с тонером. Значением по умолчанию для параметра <НЕПРЕРЫВН. ПЕЧАТЬ> является <ВЫКЛ.>. (См. раздел «Меню параметров» на стр. 9-5.)

⚠ ВНИМАНИЕ!

- Если для параметра <НЕПРЕРЫВН. ПЕЧАТЬ> значение <ВКЛ.>, распечатанные документы могут оказаться бледными или нечеткими из-за недостатка тонера. По завершении печати документов данные удаляются, и повторная печать этих документов становится невозможной.
- Не прикасайтесь к валикам и элементам аппарата, помеченным этикеткой «CAUTION! Hot surface avoid contact» Эти элементы сильно нагреваются в процессе работы.

■ Перераспределение тонера

1. Закройте удлинитель лотка вывода бумаги (А), а затем и сам лоток вывода бумаги (В).

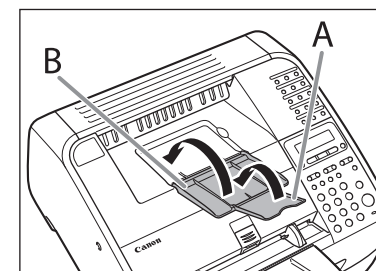

⚠ ВНИМАНИЕ!

Не закрывайте лоток вывода бумаги, не сложив предварительно удлинитель.



Назад



Предыдущая



Следующая

НАЧАЛО

1

2

3

4

5

6

7

8

9

- Откройте крышку отсека для картриджа с тонером за выемку (A).

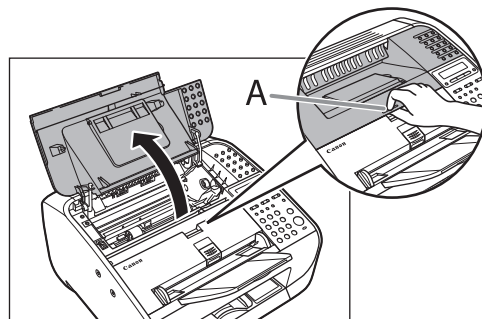

- Извлеките картридж с тонером.

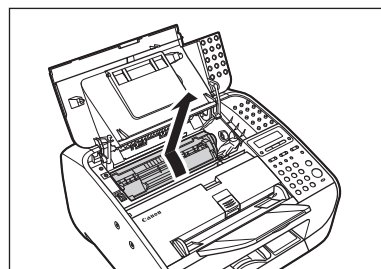

⚠ ВНИМАНИЕ!

Не прикасайтесь к валикам и элементам аппарата, помеченным этикеткой «CAUTION! Hot surface avoid contact» Эти элементы сильно нагреваются в процессе работы.

- Аккуратно встряхните картридж несколько раз, чтобы перераспределить внутри него тонер.

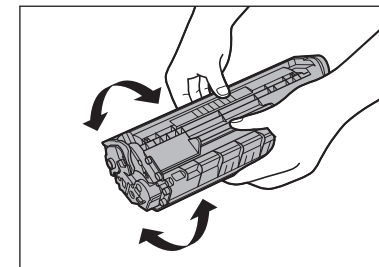



Назад



Предыдущая



Следующая

НАЧАЛО

1

2

3

4

5

6

7

8

9

- 5. Возьмите картридж с тонером за рукоятку (A).**

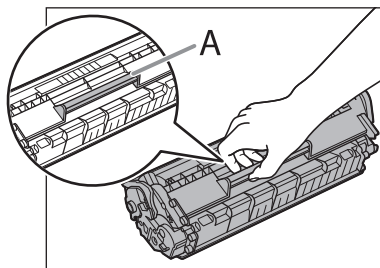

ВНИМАНИЕ!

Не открывайте защитную шторку барабана (A).

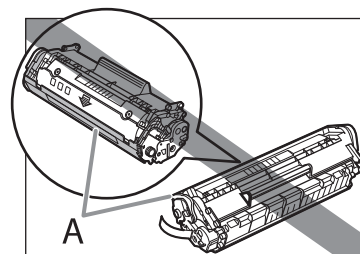

ПРИМЕЧАНИЕ

Обязательно держите картридж с тонером за рукоятку.

- 6. Стрелка (A) на картридже с тонером должна быть обращена к аппарату и указывать вниз.**

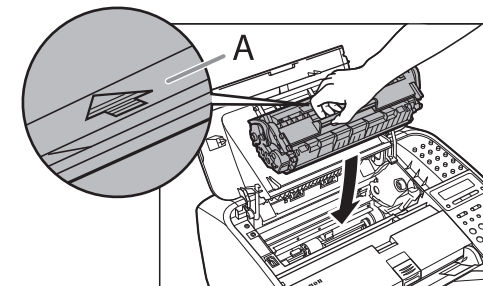

- 7. Вставьте картридж с тонером так, чтобы направляющая (A) на левой его стороне вошла в паз внутри аппарата и он сдвинулся вниз параллельно этой направляющей.**

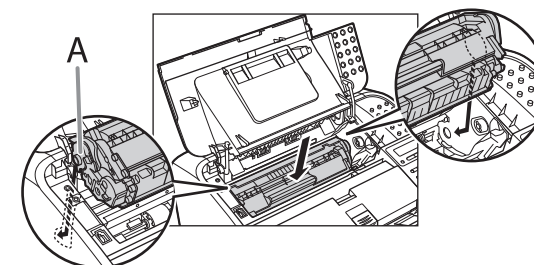



Назад



Предыдущая



Следующая

НАЧАЛО

1

2

3

4

5

6

7

8

9

- 8.** Нажмите на картридж с тонером, чтобы убедиться в правильности его установки в аппарате.

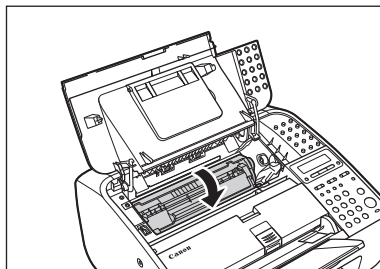

- 9.** Закройте крышку отсека для картриджа с тонером.

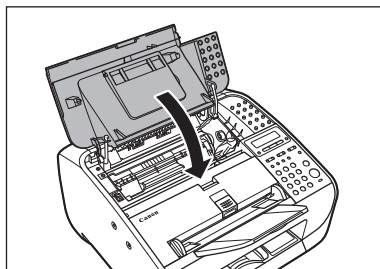

ВНИМАНИЕ!

Будьте осторожны, чтобы не поранить пальцы.

- 10.** Откройте лоток вывода бумаги (A) и удлинитель (B).

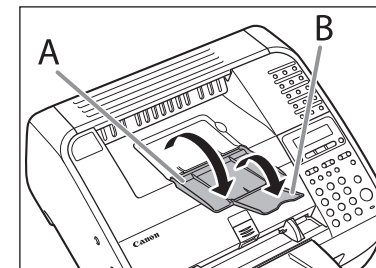



Назад



Предыдущая



Следующая

НАЧАЛО

1

■ Замена картриджа с тонером на новый

1. Закройте удлинитель лотка вывода бумаги (A), а затем и сам лоток вывода бумаги (B).

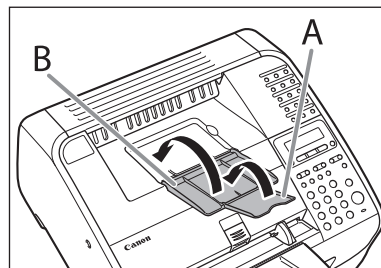

ВНИМАНИЕ!

Не закрывайте лоток вывода бумаги, не сложив предварительно удлинитель.

2. Откройте крышку отсека для картриджа с тонером за выемку (A).

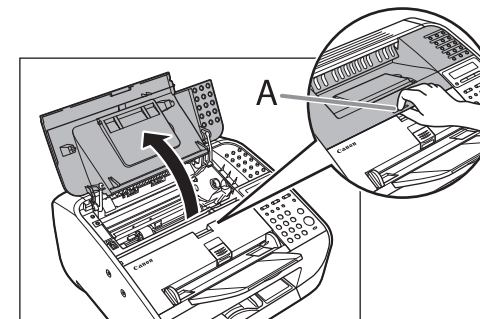

3. Извлеките картридж с тонером.

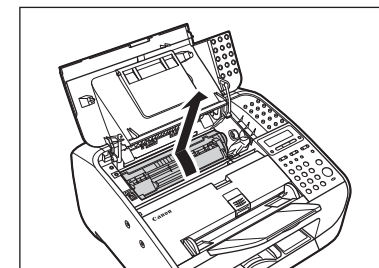



Назад



Предыдущая



Следующая

НАЧАЛО

1

2

3

4

5

6

7

8

9

4. Извлеките новый картридж с тонером из защитного пакета.

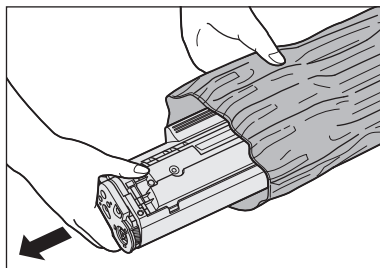

ВНИМАНИЕ!

Не открывайте защитную шторку барабана (A).

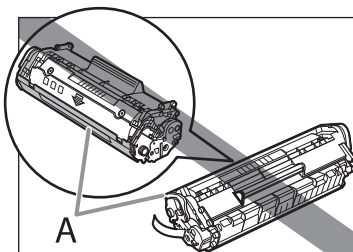

ПРИМЕЧАНИЕ

Сохраните защитный пакет. Он может понадобиться при извлечении картриджа с тонером из аппарата.

5. Аккуратно встряхните картридж несколько раз, чтобы перераспределить внутри него тонер.

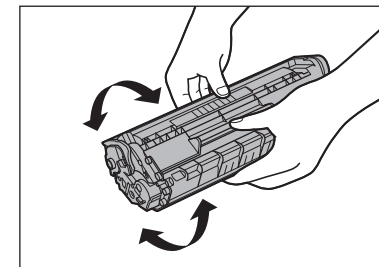



Назад



Предыдущая



Следующая

НАЧАЛО

1

2

3

4

5

6

7

8

9

6. Удерживая картридж с тонером одной рукой, полностью вытяните защитную ленту.

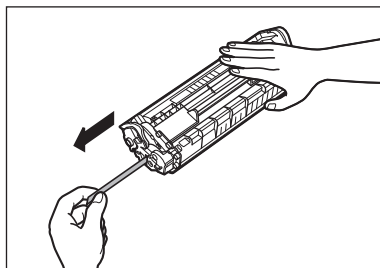

⚠ ВНИМАНИЕ!

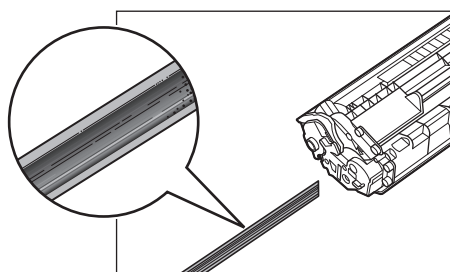

- Если к вынутой защитной ленте прилип тонер, будьте аккуратны, чтобы, прикасаясь к ней, не запачкать руки или одежду.
- Если вы прикоснулись к тонеру и запачкали руки или одежду, немедленно смойте его холодной водой. Не используйте горячую воду. Она закрепит тонер окончательно.

✎ ПРИМЕЧАНИЕ

Не вытягивайте защитную ленту наискосок.

7. Возьмите картридж с тонером за рукоятку (А).

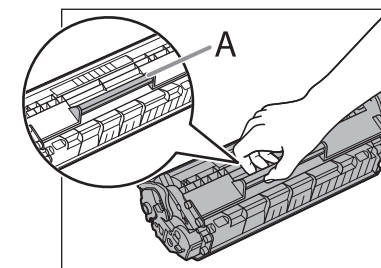

⚠ ВНИМАНИЕ!

Не открывайте защитную шторку барабана картриджа с тонером. Качество печати может ухудшиться, если поверхность барабана подвергнется воздействию света или будет повреждена.

✎ ПРИМЕЧАНИЕ

Обязательно держите картридж с тонером за рукоятку.



Назад



Предыдущая



Следующая

НАЧАЛО

1

2

3

4

5

6

7

8

9

- 8.** Стрелка (A) на картридже с тонером должна быть обращена к аппарату и указывать вниз.

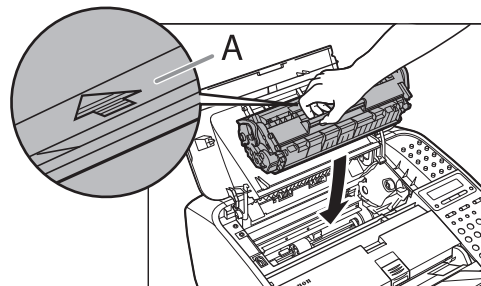

- 9.** Вставьте картридж с тонером так, чтобы направляющая (A) на левой его стороне вошла в паз внутри аппарата и он сдвинулся вниз параллельно этой направляющей.

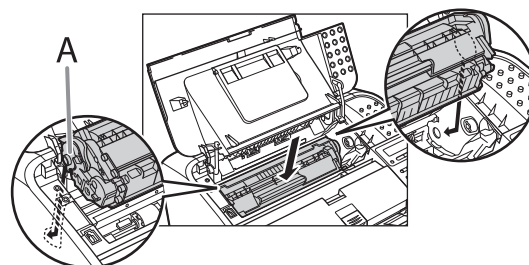

- 10.** Нажмите на картридж с тонером, чтобы убедиться в правильности его установки в аппарате.

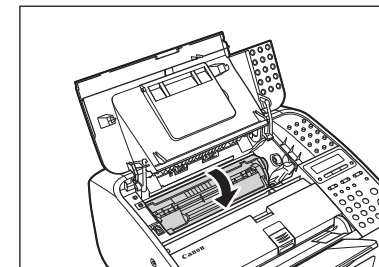

- 11.** Закройте крышку отсека для картриджа с тонером.

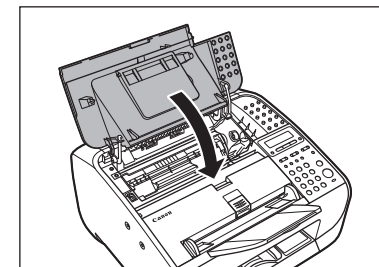

⚠ ВНИМАНИЕ!

Будьте осторожны, чтобы не поранить пальцы.



Назад



Предыдущая



Следующая

НАЧАЛО

1

2

3

4

5

6

7

8

9

12. Откройте лоток вывода бумаги (A) и удлинитель (B).

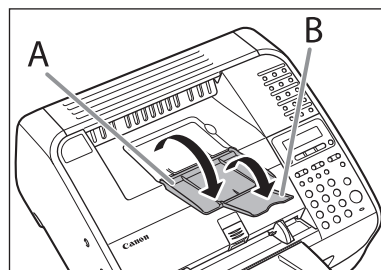



Назад



Предыдущая



Следующая

НАЧАЛО

1

2

3

4

5

6

7

8

9

Транспортировка аппарата

Во избежание повреждений аппарата вследствие вибрации при его длительной транспортировке выполните перечисленные ниже операции.

1. Отсоедините шнур питания и все остальные кабели от задней панели аппарата.
2. Закройте удлинитель лотка вывода бумаги (A), а затем и сам лоток вывода бумаги (B).

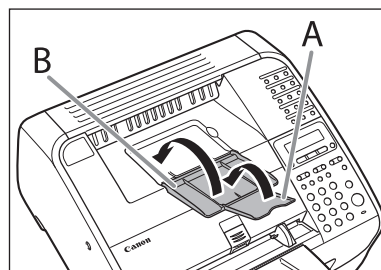

ВНИМАНИЕ!

Не закрывайте лоток вывода бумаги, не сложив предварительно удлинитель.

3. Откройте крышку отсека для картриджа с тонером за выемку (A).

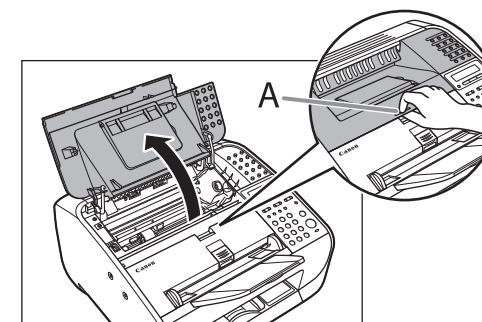



Назад



Предыдущая



Следующая

НАЧАЛО

1

2

3

4

5

6

7

8

9

4. Извлеките картридж с тонером.

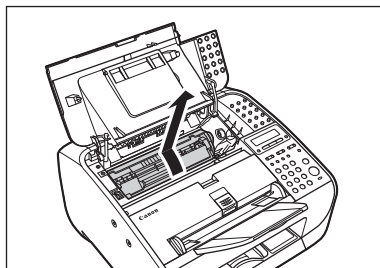

⚠ ВНИМАНИЕ!

- Для защиты картриджа с тонером от воздействия света поместите его в защитный пакет или заверните в плотную ткань.
- Не открывайте защитную шторку барабана (А).

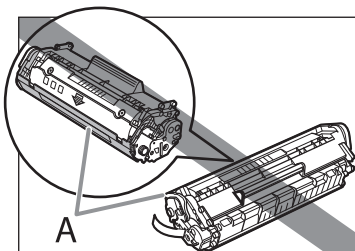

✍ ПРИМЕЧАНИЕ

Обязательно держите картридж с тонером за рукоятку.

5. Закройте крышку отсека для картриджа с тонером.

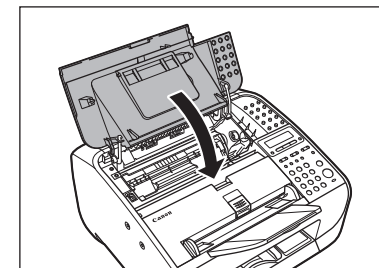

⚠ ВНИМАНИЕ!

Будьте осторожны, чтобы не поранить пальцы.

6. Отсоедините лоток устройства подачи документов.

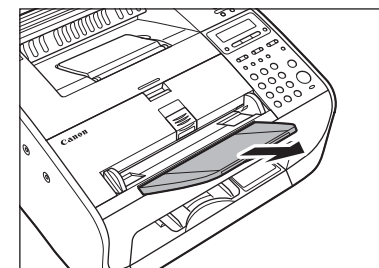



Назад



Предыдущая



Следующая

НАЧАЛО

1

2

3

4

5

6

7

8

9

7. Задвиньте удлинитель лотка вывода документов (A), а затем и сам лоток вывода документов (B) в аппарат.

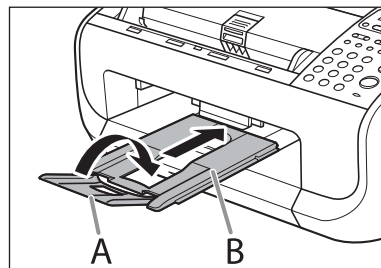

! ВНИМАНИЕ!

Не выдвигайте и не задвигайте удлинитель лотка вывода документов, не выдвинув предварительно лоток вывода документов.



Назад



Предыдущая



Следующая

- 1
- 2
- 3
- 4
- 5
- 6
- 7
- 8
- 9
- 10
- 11

8 Устранение неполадок

Устранение замятий бумаги	8-3
Замятия документа.....	8-3
Замятие бумаги	8-5
Сообщения на ЖК-дисплее	8-10
Коды ошибок.....	8-16
Если отображается сообщение <НЕВЕРН. ФОРМАТ БУМ.>	8-18
Повторная загрузка бумаги.....	8-18
Изменение параметра формата бумаги	8-18
Общие неполадки.....	8-19
Неполадки при подаче бумаги.....	8-20
Неполадки при отправке или приеме.....	8-21
Неполадки при отправке.....	8-21
Неполадки при приеме	8-24



Назад



Предыдущая



Следующая

НАЧАЛО

1

2

3

4

5

6

7

8

9

Неполадки при копировании8-30

Неполадки при печати (только для модели FAX-L160)8-32

Неполадки телефонной связи8-35

Если произошел сбой питания8-36

Если устранить неполадку не удастся8-37



Назад



←



→

НАЧАЛО

Устранение замятий бумаги

Если на ЖК-дисплее появляется <ПРОВЕРЬТЕ ДОКУМЕНТ> или <ЗАМЯТИЕ БУМАГИ/ОТКР. КРЫШКУ ТОНЕРА>, сначала удалите замятую бумагу из аппарата, а затем, при необходимости, из устройства подачи бумаги. При повторном возникновении замятий проверьте следующее:

- Перед загрузкой стопки бумаги в аппарат пролистайте ее и выровняйте на ровной поверхности.
- Убедитесь, что используемая бумага отвечает требованиям к используемой бумаге. (См. раздел «Требования к бумаге» на стр. 2-5.)
- Убедитесь, что внутри аппарата не осталось клочков бумаги.

⚠ ВНИМАНИЕ!

- При удалении замятых документов или листов бумаги будьте осторожны, чтобы не порезаться об их края.
- Во избежание ожогов или поражения электрическим током при удалении замятой бумаги или осмотре внутренних деталей аппарата не допускайте контакта цепочек, браслетов или других металлических предметов с внутренними деталями аппарата.
- Во избежание замятий бумаги в дальнейшем удалите все оторвавшиеся клочки бумаги.
- Если тонер попал на кожу или на одежду, смойте его холодной водой. Теплая вода закрепит тонер.

🔧 ПРИМЕЧАНИЕ

Не прикладывайте силу для извлечения из аппарата замятого документа или листа бумаги. При необходимости обратитесь за помощью к местному уполномоченному дилеру Canon или в справочную службу Canon.

■ Замятия документа

Если на ЖК-дисплее появилось сообщение <ПРОВЕРЬТЕ ДОКУМЕНТ>, извлеките замятый документ из устройства АПД.

1. Поднимите рычаг высвобождения документа.

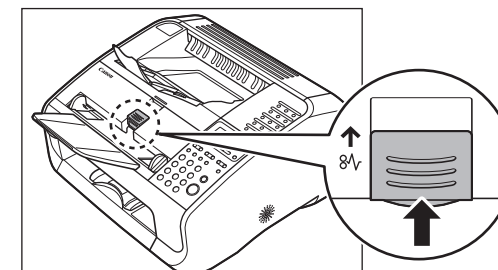

Если загружен многостраничный документ, извлеките из устройства АПД весь документ.



Назад



Предыдущая



Следующая

НАЧАЛО

1

2

3

4

5

6

7

8

9

- 2. Поднимите крышку стопки бумаги и выдвиньте ее полностью.**

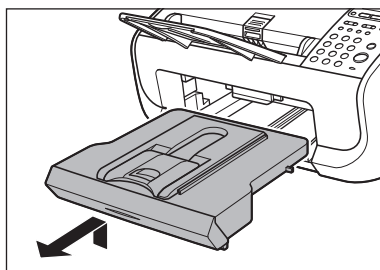

ПРИМЕЧАНИЕ

Убедитесь, что задняя сторона крышки не вошла в переднюю направляющую для бумаги.

- 3. Опустите платформа сканирования (A) в отверстие для вывода документов.**

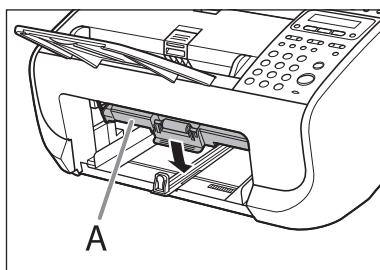

- 4. Осторожно извлеките замятый документ.**

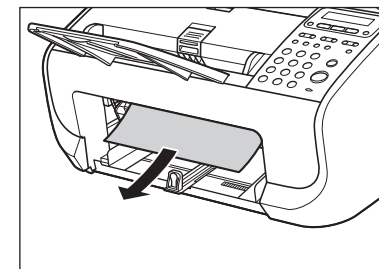

- 5. Поднимите платформу сканирования, чтобы она стала на свое место.**

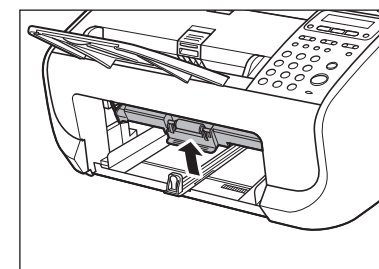



Назад



Предыдущая



Следующая

1

2

3

4

5

6

7

8

9

6. Вставьте крышку отсека для стопки бумаги.

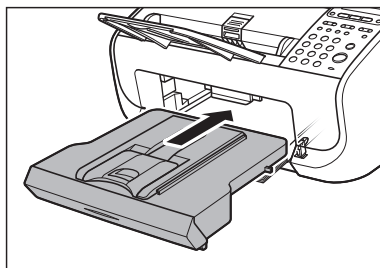

ПРИМЕЧАНИЕ

Убедитесь, что задняя часть крышки не цепляет и не опускает платформу сканирования.

7. Опустите на место рычаг высвобождения документа.

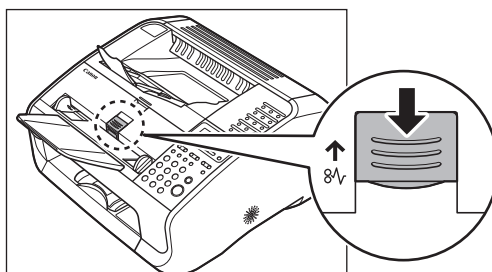

■ Замятие бумаги

Если на ЖК-дисплее отображается <ЗАМЯТИЕ БУМАГИ/ОТКР. КРЫШКУ ТОНЕРА>, сначала удалите бумагу, замятую внутри аппарата, затем, при необходимости, из устройства подачи бумаги.

1. Закройте удлинитель лотка вывода бумаги (А), а затем и сам лоток вывода бумаги (В).

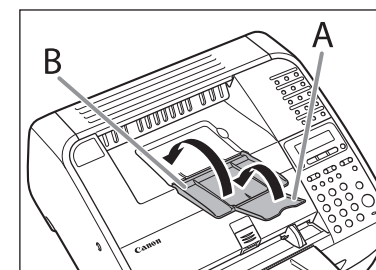

⚠ ВНИМАНИЕ!

Не закрывайте лоток вывода бумаги, не сложив предварительно удлинитель.



Назад



Предыдущая



Следующая

НАЧАЛО

1

2

3

4

5

6

7

8

9

2. Откройте крышку отсека для картриджа с тонером за выемку (A).

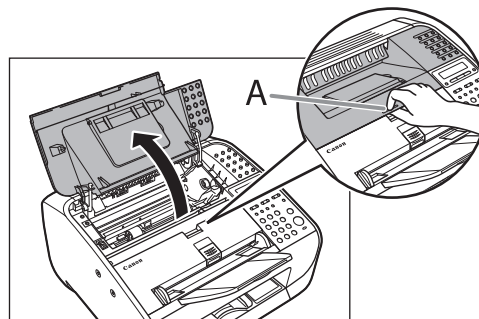

! ВНИМАНИЕ!

Всегда открывайте крышку отсека для картриджа с тонером, прежде чем удалять из аппарата замятую бумагу.

3. Извлеките картридж с тонером.

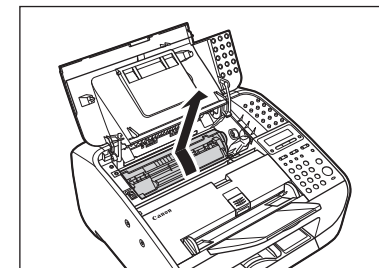

! ВНИМАНИЕ!

- Для защиты картриджа с тонером от воздействия света поместите его в защитный пакет или заверните в плотную ткань.
- Не открывайте защитную шторку барабана (A).

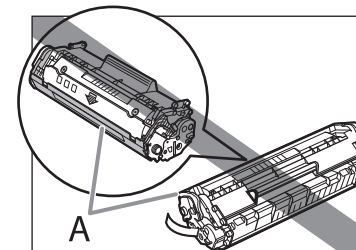

ПРИМЕЧАНИЕ

Обязательно держите картридж с тонером за рукоятку.



Назад



Предыдущая



Следующая

НАЧАЛО

1

2

3

4

5

6

7

8

9

4. Осторожно извлеките замятую бумагу из аппарата.

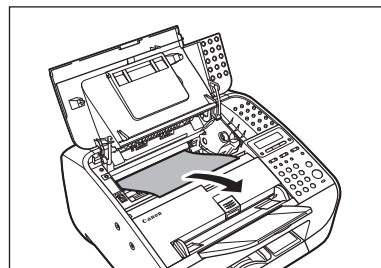

⚠ ВНИМАНИЕ!

- Не прикасайтесь к узлу фиксации (A), так как он сильно нагревается во время использования.
- Не прикасайтесь к скобам (B) и подающему валу (C) — так можно повредить аппарат.

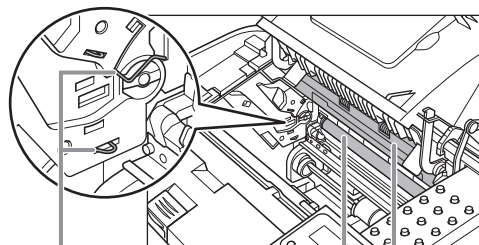

B

C A

- Во избежание замятий бумаги в дальнейшем удалите все оторвавшиеся клочки бумаги.
- Если тонер попал на кожу или на одежду, смойте его холодной водой. Теплая вода закрепит тонер.

5. Возьмите картридж с тонером за рукоятку (A).

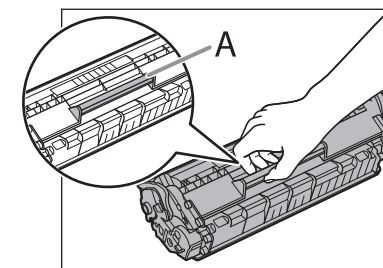

6. Стрелка (A) на картридже с тонером должна быть обращена к аппарату и указывать вниз.

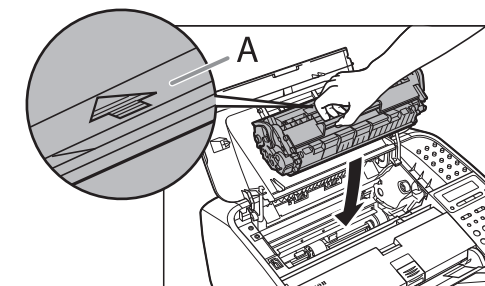



Назад



Предыдущая



Следующая

НАЧАЛО

1

2

3

4

5

6

7

8

9

- 7.** Вставьте картридж с тонером так, чтобы направляющая (A) на левой его стороне вошла в паз внутри аппарата и он сдвинулся вниз параллельно этой направляющей.

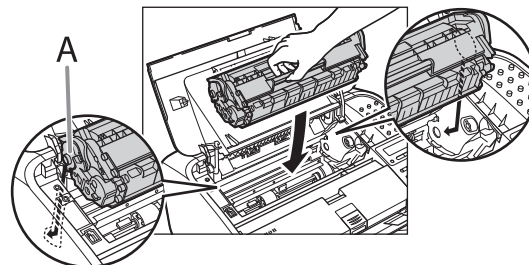

- 8.** Нажмите на картридж с тонером, чтобы убедиться в правильности его установки в аппарате.

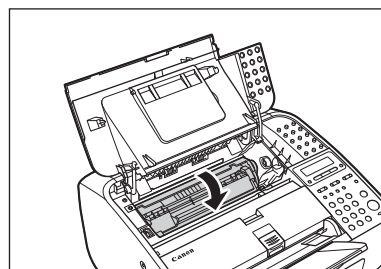

- 9.** Закройте крышку отсека для картриджа с тонером.

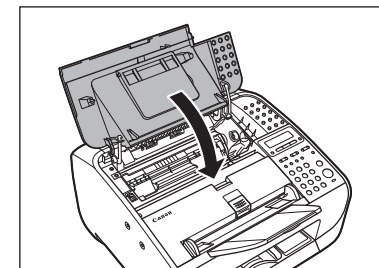

 ПРИМЕЧАНИЕ

Будьте осторожны, чтобы не поранить пальцы.

- 10.** Откройте лоток вывода бумаги (A) и удлинитель (B).

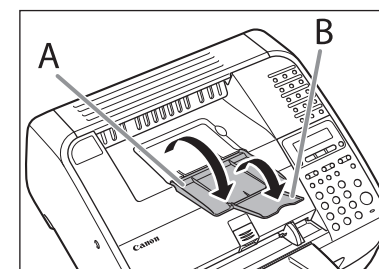



Назад



Предыдущая



Следующая

НАЧАЛО

1

2

3

4

5

6

7

8

9

11. Поднимите крышку стопки бумаги и выдвиньте ее полностью.

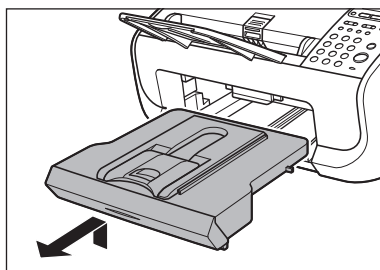

ПРИМЕЧАНИЕ

Убедитесь, что задняя сторона крышки не вошла в переднюю направляющую для бумаги.

12. Осторожно извлеките замятую бумагу из отверстия.

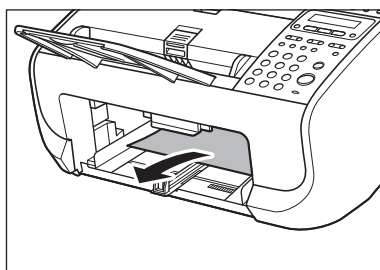

ПРИМЕЧАНИЕ

Во избежание замятий бумаги в дальнейшем удалите все оторвавшиеся клочки бумаги.

13. Вставьте крышку отсека для стопки бумаги.

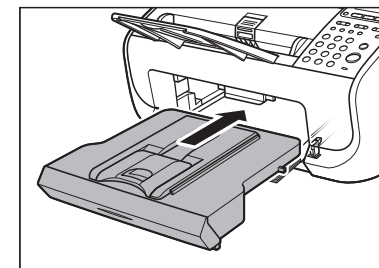

ПРИМЕЧАНИЕ

Убедитесь, что задняя часть крышки не цепляет и не опускает платформу сканирования.



Назад



Предыдущая



Следующая

НАЧАЛО

Сообщения на ЖК-дисплее

При появлении на экране сообщений об ошибках и состоянии обращайтесь к приведенной ниже информации.

УЖЕ ЗАРЕГИСТРИРОВАН

Описание Один и тот же получатель был введен дважды.

Действие Выберите другого получателя.

СВОБОДНАЯ ПАМЯТЬ

пп%

Описание В этом сообщении указывается процент свободной памяти.

Действие Если требуется больший объем памяти, подождите, пока аппарат отправит какой-либо документ, находящийся в памяти. Можно также распечатать, отправить или удалить какие-либо документы, хранящиеся в памяти.

НЕВОЗМ.ПЕЧАТЬ ПРИНЯТ

Описание Аппарат временно принял факс в память, поскольку в аппарате произошла какая-либо ошибка.

Это сообщение об ошибке появляется вместе с одним из приведенных ниже сообщений.

- <ЗАКРОЙТЕ КРЫШКУ/КРЫШКА ТОНЕРА>
- <НЕВЕРН. ФОРМАТ БУМ.>
- <МАЛО ТОНЕРА/ПОДГ.ТОНЕР>
- <ПЕРЕУСТАНОВ. БУМАГУ/ПЕРЕУСТАНОВИТЬ ТОНЕР>
- <ЗАМЯТИЕ БУМАГИ/ОТКР. КРЫШКУ ТОНЕРА>
- <ЗАГРУЗИТЕ БУМАГУ>

Действие Это сообщение об ошибке отображается вместе с другим сообщением. При устранении этой ошибки распечатываются принятые данные. Способы устранения неполадок описаны в ответных действиях на отображаемые сообщения.

1

2

3

4

5

6

7

8

9



Назад



Предыдущая



Следующая

НАЧАЛО

1

НЕВОЗМОЖНО ДОБАВИТЬ

Описание Количество введенных получателей для рассылки уже достигло максимального (131).

Действие Отправьте документ частями.

Описание Количество введенных получателей для группового набора уже достигло максимального (50).

Действие Зарегистрируйте для группового набора другую клавишу ускоренного набора одним касанием.

Описание Объем памяти для передачи по запросу уже достиг максимального (30).

Действие Подождите, пока закончится отправка, или удалите ненужные документы.

Описание Количество введенных получателей для приема по запросу уже достигло максимального (131).

Действие Отправьте документ частями.

ФУНКЦИЯ НЕДОСТУПНА

Описание Не удается выполнить повторный набор с помощью клавиши [Повторный набор/Пауза]. Это сообщение появляется, когда для параметра <ОГР. ПОВТ. НАБОР> в пункте <ДОСТУП К АДРЕС.> меню <ПАРАМЕТРЫ СИСТЕМЫ> указано значение <ВКЛ.>.

Действие Наберите номер вручную.

ПРОВЕРЬТЕ ДОКУМЕНТ

Описание Возможно, в устройстве АПД произошло замятие документа.

Действие Удалите замятый документ.

Описание Длина документа превышает 400 мм.

Действие Уменьшите длину документа, чтобы она не превышала 400 мм, затем повторите попытку.

ПРОВЕРЬТЕ МЕСТО НАЗН

Описание Факсимильный номер, введенный во второй раз, отличается от номера, введенного вначале.

Это сообщение появляется, когда для параметра <ПОДТВ. Н-Р ФАКСА> в пункте <ДОСТУП К АДРЕС.> меню <ПАРАМЕТРЫ СИСТЕМЫ> указано значение <ВКЛ.>.

Действие Убедитесь в правильности факсимильного номера, введенного в первый раз, после чего нажмите клавишу [Пуск] и введите тот же номер повторно.

ПРОВ-КА ОБЛАС. СКАН.

Описание Платформа сканирования загрязнена или не установлена в положение для сканирования.

Действие Почистите зону сканирования или поднимите платформу сканирования, чтобы она стала на свое место.



Назад



Предыдущая



Следующая

НАЧАЛО

1

**ЗАКРОЙТЕ КРЫШКУ
КРЫШКА ТОНЕРА**

Описание Крышка отсека для картриджа с тонером закрыта не полностью.

Действие Проверьте крышку отсека для картриджа с тонером и удостоверьтесь, что она полностью закрыта.

4

ПОВЕСЬТЕ ТРУБКУ

Описание Дополнительная телефонная трубка или трубка внешнего телефонного аппарата снята с рычага.

Действие Повесьте дополнительную телефонную трубку или трубку внешнего телефонного аппарата.

7

ИНИЦИАЛИЗАЦИЯ...

Описание Это сообщение отображается при подключении шнура питания или в том случае, если аппарат не готов к печати.

Действие Подождите, пока сообщение не исчезнет.

9

НЕВЕРН. ФОРМАТ БУМ.

Описание Формат бумаги, загруженной в устройство подачи бумаги, не совпадает с форматом бумаги, указанным в пункте <КАССЕТА> меню <ПАРАМЕТРЫ БУМАГИ>.

Действие Загрузите бумагу нужного формата или измените формат бумаги в пункте <КАССЕТА> меню <ПАРАМЕТРЫ БУМАГИ>. Дополнительные сведения см. в разделе «Если отображается сообщение <НЕВЕРН. ФОРМАТ БУМ.>» на стр. 8-18.

ЗАГРУЗИТЕ БУМАГУ

Описание Не загружена бумага в устройство подачи бумаги.

Действие Правильно загрузите бумагу. Затем, если используется устройство подачи бумаги, нажмите клавишу [OK].

ИЗОБРАЖ. ПОТЕРЯНО

Описание Аппарат был выключен, когда в памяти аппарата были сохранены документы. Помните, что при отсоединении шнура питания все хранящиеся в памяти аппарата данные, включая полученные факсимильные документы, будут удалены.

Действие Ошибка автоматически исчезает через две секунды, а аппарат автоматически распечатывает отчет о потерянных данных, в котором указываются существующие записи отчета об операциях.



Назад



Предыдущая



Следующая

НАЧАЛО

1

ПАМЯТЬ ЗАПОЛНЕНА

Описание	Память аппарата заполнена заданиями.
Действие	Распечатайте, отправьте или удалите документы, хранящиеся в памяти.
Действие	Разделите стопку документов на несколько частей и попробуйте передавать их по очереди.
Действие	Отправьте документ с низким разрешением.
Описание	Достигнуто максимальное количество заданий передачи/приема, которые могут быть сохранены в памяти.
Действие	Максимальное количество заданий, которые можно сохранить в памяти (при условии, что другая сторона отправляет факс с помощью аппарата модели FAX-L160 в стандартном режиме таблицы №1 ITU-T): до 256 заданий отправки и приема. Подождите, пока аппарат отправит какие-либо хранящиеся в памяти документы. Можно также распечатать, отправить или удалить какие-либо документы, хранящиеся в памяти.

2

3

4

5

6

7

8

9

ОТСУТСТВУЕТ

Описание	При регистрации группового набора нажата клавиша ускоренного набора одним касанием или введен код ускоренного кодированного набора, которые уже были зарегистрированы.
Описание	При регистрации ускоренного набора одним касанием или ускоренного кодированного набора указан групповой набор, который уже был зарегистрирован.
Действие	Зарегистрируйте клавишу ускоренного набора одним касанием или код ускоренного кодированного набора, которые еще не использовались.
Описание	Количество получателей для рассылки, введенных с помощью цифровых клавиш, уже достигло максимального (16).
Действие	Введите с помощью цифровых клавиш не больше 16 получателей для рассылки.
Описание	Указан групповой набор при снятой с рычага трубки или когда была нажата клавиша [Трубка].
Действие	Укажите получателя, не используя групповой набор.
Описание	Клавиша группового набора используется при передаче с помощью ретрансляции.
Действие	Вводите получателей без использования клавиш группового набора.



Назад



Предыдущая



Следующая

НАЧАЛО

1

НЕ ЗАРЕГИСТРИР.

Описание Для нажатой клавиши ускоренного набора одним касанием или ускоренного кодированного набора адресат не зарегистрирован.

Действие Зарегистрируйте адресатов до начала работы с помощью адресной книги.

4

**НЕТ ТОНЕРА
ЗАМЕНИТЕ ТОНЕР**

Описание Тонер закончился.

Действие Установите новый картридж.

5

6

**ЗАМЯТИЕ БУМАГИ
ОТКР. КРЫШКУ ТОНЕРА**

Описание В аппарате произошло замятие бумаги.

Действие Устраните замятие бумаги (см. раздел «Замятие бумаги» на стр. 8-5) и заново загрузите бумагу в устройство подачи бумаги.

8

9

**СБОЙ ДАННЫХ ПРИНТЕРА*
ПРОВЕРЬТЕ ПРИНТЕР**

Описание Данные, поступающие с компьютера, не распечатываются.

Действие Убедитесь в правильности установки программного обеспечения и подключения кабеля принтера.

Действие Проверьте, не заполнилась ли память.

* Только для модели FAX-L160.

**РЕГИСТР. КЛАВИШИ
РЕГИСТРАЦИЯ НЕВОЗМ.**

Описание Выбранная клавиша ускоренного набора одним касанием уже используется в качестве клавиши группового набора, которому она была назначена.

Действие Выберите другую клавишу ускоренного набора одним касанием.

УСТАНОВИТЕ ДОКУМЕНТ

Описание Когда была нажата клавиша [Пуск], документы в аппарате отсутствовали. (в режиме копирования/факсимильной связи)

Действие Установите документ.



Назад



Предыдущая



Следующая

НАЧАЛО

1

**СИСТЕМНЫЙ СБОЙ
EXXX**

Описание В системе произошел сбой. Трехзначный код <XXX> обозначает конкретный тип ошибки.

Действие Отключите аппарат от электросети. Подождите 5 с, затем снова подсоедините шнур питания. Если сообщение не исчезает, отсоедините шнур питания и обратитесь к своему местному авторизованному дилеру компании Canon либо в справочную службу Canon.

4

**ПЕРЕУСТАНОВ. БУМАГУ
ПЕРЕУСТАНОВИТЬ ТОНЕР**

Описание Бумага загружена неправильно или не установлен картридж с тонером.

Действие Загрузите бумагу правильно. (Инструкции по загрузке бумаги в устройство подачи бумаги см. в разделе «Настройка аппарата» в Руководство по началу работы. Установите картридж с тонером в аппарат. Для получения дополнительной информации см. раздел «Настройка аппарата» в документе Руководство по началу работы.

8

**МАЛО ТОНЕРА
ПОДГ.ТОНЕР**

Описание Тонер заканчивается.

Действие Подготовьте новый картридж с тонером.

9

ВВЕДЕНО НЕВЕРН.ЧИСЛО

Описание Для параметра текущей даты и времени введено недопустимое значение.

Действие Введите правильные значения даты и времени.

НЕВЕРНЫЙ ПАРОЛЬ

Описание Введен неправильный пароль приема с блокировкой памяти или пароль системы.

Действие Введите правильный пароль. Более подробные сведения приведены в разделе «Функции приема» на стр. 3-24 или «Указание параметров администратора системы» на стр. 6-2.



Назад



Предыдущая



Следующая

НАЧАЛО

1

0001

Описание Возможно, факсимильный аппарат отправителя не поддерживает стандарт G3.

Действие Убедитесь в том, что аппарат отправителя совместим с вашим аппаратом.

4

0070

Описание Прием был отменен на аппарате вручную.

Действие При необходимости попросите отправителя отправить документ еще раз.

5

0071

Описание Память аппарата заполнена.

Действие Распечатайте, отправьте или удалите документы, хранящиеся в памяти.

7

8

0080

Описание Факсимильный аппарат получателя не ответил в течение 35 секунд.

Действие Перешлите документ. Попросите получателя проверить свой аппарат. При наборе международного номера введите в него паузу.

9

008D

Описание В аппарате получателя закончилась бумага.

Действие Попросите получателя убедиться в том, что в его факсимильный аппарат загружена бумага.

00A0

Описание Передача была отменена на аппарате вручную.

Действие Если необходимо, отправьте документ еще раз.

00A1

Описание Произошло замятие документа.

Действие Устраните замятие документа.

00FF

Описание Все попытки повторного набора оказались безуспешными.

Действие Проверьте правильность номера получателя и правильность подключения телефонного кабеля, после чего повторите попытку.



Назад



←



→

НАЧАЛО

Если отображается сообщение <НЕВЕРН. ФОРМАТ БУМ.>

Появление на ЖК-дисплее сообщения <НЕВЕРН. ФОРМАТ БУМ.> означает, что формат бумаги в кассете отличается от формата, указанного в пункте <КАССЕТА> меню <ПАРАМЕТРЫ БУМАГИ>. Необходимо загрузить бумагу нужного формата или изменить формат бумаги в пункте <КАССЕТА> меню <ПАРАМЕТРЫ БУМАГИ>.

ПРИМЕЧАНИЕ

- Формат бумаги для заданий печати необходимо указывать с компьютера.
- Для заданий копирования параметр <НЕВЕРН. ФОРМАТ БУМ.> автоматически исчезает. Загрузите бумагу правильного формата или измените настройки формата бумаги. (См. раздел «Установка типа и формата бумаги» на стр. 2-11.)

■ Повторная загрузка бумаги

1. Загрузите бумагу правильного формата, как показано на ЖК-дисплее, затем нажмите клавишу [OK] для возобновления выполнения задания.

Аппарат возобновит печать.

■ Изменение параметра формата бумаги

1. Нажмите клавишу [Menu] (Меню).
2. С помощью клавиш [←] и [→] выберите <ПАРАМЕТРЫ БУМАГИ>, затем нажмите [OK].

3. С помощью клавиш [←] и [→] выберите <КАССЕТА>, затем нажмите [OK].
4. С помощью клавиш [←] и [→] выберите <ФОРМАТ БУМ.>, затем нажмите [OK].
5. С помощью клавиш [←] и [→] выберите формат бумаги в соответствии с форматом бумаги, загруженной в аппарат, затем нажмите [OK].
6. Для возврата в режим ожидания нажмите клавишу [Стоп/Сброс].
7. Для возобновления выполнения задания нажмите [OK].

Дальнейшие действия не требуются.



Назад



Предыдущая



Следующая

НАЧАЛО

Общие неполадки

Отсутствует питание.

В**Надежно ли подключен шнур питания?****А**

Проверьте надежность подключения шнура питания к аппарату и к электрической розетке. Если аппарат включен через удлинитель, убедитесь, что удлинитель подсоединен к сети и включен.

В**Подается ли питание по шнуру питания?****А**

Воспользуйтесь другим шнуром питания или протестируйте шнур с помощью вольтметра.

На ЖК-дисплее ничего не отображается.

В**Надежно ли подключен шнур питания?****А**

Проверьте надежность подключения шнура питания к аппарату и к электрической розетке. Если аппарат включен через удлинитель, убедитесь, что удлинитель подсоединен к сети и включен.

В**Находится ли аппарат в режиме энергосбережения?****А**

Для выхода из режима энергосбережения нажмите клавишу [Энергосбережение] на панели управления.

1

2

3

4

5

6

7

8

9



Назад



Предыдущая



Следующая

НАЧАЛО

1

2

3

4

5

6

7

8

9

Неполадки при подаче бумаги

Неправильная подача бумаги.

В Правильно ли загружена бумага?

А Убедитесь, что бумага загружена правильно. (См. раздел «Настройка аппарата» в документе Руководство по началу работы.)

В Не слишком ли много листов бумаги находится в аппарате?

А Убедитесь, что количество загруженной бумаги не чрезмерно. (См. раздел «Требования к бумаге» на стр. 2-5.)

Подача нескольких листов одновременно.

В Правильно ли загружена бумага?

А Убедитесь, что бумага загружена правильно. (См. раздел «Настройка аппарата» в документе Руководство по началу работы.)

В Не слишком ли много листов бумаги находится в аппарате?

А Убедитесь, что количество загруженной бумаги не чрезмерно. (См. раздел «Требования к бумаге» на стр. 2-5.)

В Не загружена ли в аппарат бумага различных типов?

А Загрузите бумагу только одного типа.

А Убедитесь, что загруженная бумага отвечает требованиям к используемой бумаге. (См. раздел «Требования к бумаге» на стр. 2-5.)

А Прежде чем загружать в аппарат новую бумагу, подождите, пока не закончится уже загруженная. Не смешивайте новую бумагу с уже загруженной.

Повторяющиеся замятия бумаги.

В Правильный ли тип имеет бумага, загруженная в аппарат?

А Убедитесь, что загруженная бумага отвечает требованиям к используемой бумаге. (См. раздел «Требования к бумаге» на стр. 2-5.)



Назад



Предыдущая



Следующая

НАЧАЛО

Неполадки при отправке или приеме

■ Неполадки при отправке

Не удается отправить факс.

В

Указан ли в аппарате правильный тип телефонной линии?

А

Убедитесь, что в аппарате указан правильный тип телефонной линии. (См. раздел «Перед настройкой факсимильного аппарата» в документе Руководство по началу работы.)

В

Правильно ли загружен документ?

А

Убедитесь, что документ загружен правильно. (См. раздел «Загрузка документов» на стр. 2-4.)

А

Убедитесь в том, что платформа сканирования полностью закрыта. (См. раздел «Замятие бумаги» на стр. 8-5.)

В

Правильно ли зарегистрированы клавиши быстрого однокнопочного набора или коды быстрого кодированного набора, вводимые вами?

А

Убедитесь, что параметры адресной книги зарегистрированы правильно. (См. раздел «Сохранение и редактирование адресной книги» на стр. 3-7.)

В

Правилен ли набираемый номер?

А

Проверьте правильность набираемого номера.

В

Находится ли аппарат в режиме энергосбережения?

А

Аппарат не может сканировать документы, если он находится в режиме энергосбережения. Для возврата из режима энергосбережения в обычный режим нажмите клавишу [Энергосбережение] на панели управления.

В

Установлена ли бумага в факсимильном аппарате получателя?

А

Попросите получателя убедиться в том, что в его факсимильный аппарат загружена бумага.

1

2

3

4

5

6

7

8

9



Назад



←



→

НАЧАЛО

1

B

Не отправляются ли из памяти другие документы?

A

Дождитесь завершения отправки всех документов.

B

Не произошла ли ошибка во время передачи?

A

Проверьте, не появилось ли на ЖК-дисплее сообщение об ошибке. (См. раздел «Сообщения на ЖК-дисплее» на стр. 8-10.)

A

Распечатайте отчет об операциях и проверьте, не произошла ли ошибка.
(См раздел. «ОТЧЕТ О РАБОТЕ» на стр. 9-21.)

B

Правильно ли подключен телефонный кабель?

A

Убедитесь, что телефонный кабель подключен правильно. (См. раздел «Перед настройкой факсимильного аппарата» в документе Руководство по началу работы.)

B

Правильно ли работает телефонная линия?

A

После нажатия клавиши [Трубка], поднятия дополнительной телефонной трубки или телефонной трубки внешнего телефонного аппарата, подключенного к данному аппарату, убедитесь в наличии тонального сигнала готовности к набору номера. Если сигнал готовности отсутствует, обратитесь в местную телефонную компанию.

B

Является ли принимающий аппарат факсимильным аппаратом группы G3?

A

Убедитесь в том, что принимающий аппарат совместим с вашим аппаратом.

B

Ответил ли аппарат получателя в течение 35 с (после всех попыток автоматического повтора набора)?

A

Попросите получателя проверить аппарат. Для международного вызова добавьте паузы в регистрируемый номер. (См. раздел «Набор международного номера (с паузами)» на стр. 3-21.)

B

Не горит ли индикатор работы/обработки данных?

A

Внешний телефон занят. Подождите, пока не освободится внешний телефон.

B

Не перегрелся ли аппарат?

A

Отсоедините аппарат от сети питания и дайте ему остыть в течение примерно 5 минут. Затем подсоедините аппарат к сети питания и попробуйте выполнить отправку заново.



Назад



Предыдущая



Следующая

НАЧАЛО

1

Память полностью заполняется сразу после начала передачи.**В****Установлено ли разрешение при отправке документов как <СВЕРХВЫСОК>?****А**

Если нужно сохранить качество документа, разделите его на несколько частей и отправьте их по отдельности.

А

Если документ не содержит мелкого текста или фотографий, установите разрешение <СТАНДАРТ>.

А

Если документ содержит мелкий текст или фотографии, лучше отправлять его напрямую, а не из памяти.

В**Не сохранен ли в памяти аппарата документ, занимающий почти всю память?****А**

Распечатайте, отправьте или удалите документы, хранящиеся в памяти.

2

3

4

5

6

7

8

9

Отправляемые аппаратом документы покрыты пятнами или испачканы.**В****Правильно ли работает принимающий аппарат?****А**

Проверьте аппарат, сделав копию. Если копия получается чистой, вероятно, неисправен принимающий аппарат. Если на копии имеются пятна или грязь, почистите компоненты сканера. (См. раздел «Область сканирования» на стр. 2-3.)

В**Правильно ли загружен документ?****А**

Убедитесь, что документ загружен правильно. (См. раздел «Загрузка документов» на стр. 2-4.)

Отправленные документы слишком светлые.**В****Не было ли значение параметра плотности изменено на меньшее?****А**

Чтобы светлые документы стали темнее, укажите более высокое значение параметра плотности. (См. раздел «Плотность» на стр. 3-6.)

В**Не загрязнены ли компоненты сканера?****А**

Если на принятом документе имеются пятна или грязь, почистите детали сканера. (См. раздел «Область сканирования» на стр. 7-6.)



Назад



Предыдущая



Следующая

НАЧАЛО

1

Отправка документов выполняется слишком медленно.

В Указано ли разрешение как **<ВЫСОКОЕ>**, **<ФОТО>** или **<СВЕРХВЫСОК>**?

А При установке разрешения **<СТАНДАРТ>** время отправки сокращается.

4

При отправке документов постоянно возникают ошибки.

В Является ли качество телефонных линий низким; является ли установленное вами соединение ненадежным?

А Проверьте, нет ли поблизости устройства, создающего помехи передаче сигнала (например, микроволновой печи).

8

Не удается выполнить повторный набор с помощью клавиши [Повторный набор/Пауза].

В Имеет ли параметр **<ОГР. ПОВТ. НАБОР>** значение **<ВКЛ.>**?

А Если для параметра **<ОГР. ПОВТ. НАБОР>** установлено значение **<ВКЛ.>**, повторный набор недоступен. (См. раздел «Ограничение на повторный набор» на стр. 6-3.)

После нажатия клавиши [Пуск] приходится снова вводить номер факса.

В Установлено ли для параметра **<ПОДТВ. Н-Р ФАКСА>** значение **<ВКЛ.>**?

А Если для параметра **<ПОДТВ. Н-Р ФАКСА>** установлено значение **<ВКЛ.>**, после нажатия клавиши [Пуск] необходимо заново ввести факсимильный номер. (См. раздел «Подтверждение введенных факсимильных номеров» на стр. 6-3.)

■ Неполадки при приеме

Не удается автоматический прием факса.

В Настроен ли аппарат на автоматический прием?

А Чтобы аппарат мог принимать факсы автоматически, необходимо установить режим приема **<Тлк.фкс>**, **<ФаксТел>** или **<Рж.отв.>**. Если указан режим **<Рж.отв.>**, убедитесь, что внешний телефон с автоответчиком или автоответчик подключен к аппарату, включен, и что исходящее сообщение записано верно. (См. раздел «Основной способ приема» на стр. 3-23.)



Назад



Предыдущая



Следующая

НАЧАЛО

1

В

Не содержатся ли в памяти аппарата документы, занимающие всю или почти всю память?

А

Распечатайте, отправьте или удалите документы, хранящиеся в памяти.

4

В

Не произошла ли ошибка во время приема?

А

Проверьте, не появилось ли на ЖК-дисплее сообщение об ошибке. (См. раздел «Сообщения на ЖК-дисплее» на стр. 8-10.)

6

А

Распечатайте отчет об операциях и проверьте, не произошла ли ошибка. (См. раздел «ОТЧЕТ О РАБОТЕ» на стр. 9-21.)

7

В

Загружена ли в аппарат бумага?

А

Убедитесь, что в аппарат загружена бумага. (См. раздел «Перед настройкой факсимильного аппарата» в документе Руководство по началу работы.)

9

В

Правильно ли подключен телефонный кабель?

А

Убедитесь, что телефонный кабель подключен правильно. (См. раздел «Перед настройкой факсимильного аппарата» в документе Руководство по началу работы.)

Не происходит автоматического переключения между режимами телефона и факса.

В

Установлен ли аппарат в режим автоматического переключения между телефонными и факсимильными вызовами?

А

Для автоматического переключения аппарата между режимами телефонной и факсимильной связи должен быть установлен режим приема <ФаксТел> или <Рж.отв.>. Если установлен режим <Рж.отв.>, убедитесь, что к аппарату подключен автоответчик, что автоответчик включен и что исходящее сообщение записано верно. (См. раздел «Основной способ приема» на стр. 3-23.)

В

Не содержатся ли в памяти аппарата документы, занимающие всю или почти всю память?

А

Распечатайте, отправьте или удалите документы, хранящиеся в памяти.

В

Не произошла ли ошибка во время приема?

А

Проверьте, не появилось ли на ЖК-дисплее сообщение об ошибке. (См. раздел «Сообщения на ЖК-дисплее» на стр. 8-10.)

А

Распечатайте отчет об операциях и проверьте, не произошла ли ошибка. (См. раздел «ОТЧЕТ О РАБОТЕ» на стр. 9-21.)



Назад



Предыдущая



Следующая

НАЧАЛО

1

B

Загружена ли в аппарат бумага?

A

Убедитесь, что в аппарат загружена бумага. (См. раздел «Настройка аппарата» в документе Руководство по началу работы.)

B

Может ли аппарат отправителя передавать сигнал CNG, который указывает, что входящий вызов является факсимильным?

A

Некоторые аппараты не передают такой сигнал. В этом случае примите факс вручную.

Не удается прием документа вручную.

B

Настроен ли аппарат на прием вручную?

A

Для приема факсов на аппарате необходимо вручную установить режим приема <РУЧН.>. (См. раздел «Основной способ приема» на стр. 3-23.)

B

Не была ли повешена дополнительная телефонная трубка или трубка внешнего телефона до нажатия клавиши [Пуск] или до набора идентификатора удаленного приема?

A

Перед тем, как положить трубку, обязательно нажмите клавишу [Пуск] или наберите идентификатор удаленного приема. В противном случае вызов будет разъединен.

B

Документы установлены в устройство АПД?

A

Попробуйте еще раз выполнить прием вручную, удалив документы из устройства АПД. Если клавиша [Пуск] была нажата при наличии документов в устройстве АПД, устройство АПД автоматически переключается на отправку в ручном режиме.

Плохое качество печати.

B

Возможно, тонер заканчивается или неравномерно распределен?

A

Перераспределите тонер внутри картриджа. Если проблема не исчезла, замените картридж с тонером. (См. раздел «Замена картриджа с тонером» на стр. 7-8.)

B

Правильный ли тип имеет бумага, загруженная в аппарат?

A

Убедитесь, что загруженная бумага отвечает требованиям к используемой бумаге. (См. раздел «Требования к бумаге» на стр. 2-5.)

B

Правильно ли работает аппарат отправителя?

A

Попросите отправителя проверить, не загрязнены ли компоненты зоны сканирования его аппарата.



Назад



Предыдущая



Следующая

НАЧАЛО

1

В

Не находится ли аппарат в режиме экономии тонера?

А

Укажите для параметра <РЕЖ.ЭКОНОМ.ТОНЕРА> значение <ВЫКЛ.>. (См. раздел «ОБЩИЕ ПАРАМЕТРЫ» на стр. 9-6.)

2

3

4

5

6

7

8

9

Факсимильные сообщения не распечатываются.

В

Удалена ли защитная лента из картриджа с тонером?

А

Убедитесь, что из картриджа с тонером удалена защитная лента. (См. раздел «Настройка аппарата» в документе Руководство по началу работы.)

В

Правильно ли установлен картридж с тонером?

А

Убедитесь в правильности установки картриджа с тонером. (См. раздел «Настройка аппарата» в документе Руководство по началу работы.)

В

Возможно, в картридже закончился тонер?

А

Замените картридж с тонером. (См. раздел «Замена картриджа с тонером» на стр. 7-8.)

В

Правильный ли формат имеет бумага, загруженная в аппарат?

А

Убедитесь, что загруженная бумага отвечает требованиям к используемой бумаге. (См. раздел «Требования к бумаге» на стр. 2-5.)

А

Измените значение параметра <ПАРАМЕТРЫ БУМАГИ>. (См. раздел «Установка типа и формата бумаги» на стр. 2-11.)

Принимаемые факсимильные сообщения нечеткие или содержат пятна.

В

Правильно ли работает аппарат отправителя?

А

Попросите отправителя проверить, не загрязнены ли компоненты зоны сканирования его аппарата.



Назад



Предыдущая



Следующая

НАЧАЛО

1

Документы принимаются не полностью.**В****Установлены ли направляющие устройства подачи бумаги в соответствии с форматом бумаги?****А**

Отрегулируйте направляющие устройства подачи бумаги в соответствии с форматом бумаги.

В**Указан ли правильный формат бумаги для устройства подачи бумаги?****А**

Укажите правильный формат бумаги для устройства подачи бумаги.

В**Возможно, тонер заканчивается или неравномерно распределен?****А**

Перераспределите тонер внутри картриджа. Если проблема не исчезла, замените картридж с тонером. (См. раздел «Замена картриджа с тонером» на стр. 7-8.)

В**Указано ли для способа печати полученных документов значение <ОБРЕЗ.>?****А**

Если требуется напечатать полученный документ, не обрезая его конец, укажите для способа печати значение <ВКЛ.> или <ВЫКЛ.>. (См. раздел «Уменьшение принятого изображения» на стр. 3-29.)

Не удается выполнить прием в режиме коррекции ошибок (ЕСМ).**В****Поддерживает ли аппарат отправителя режим ЕСМ?****А**

Если аппарат отправителя не поддерживает режим ЕСМ, документ принимается в обычном режиме без проверки ошибок.

Документы принимаются слишком медленно.**В****Не установлено ли на аппарате отправителя более высокое разрешение?****А**

Свяжитесь с отправителем и убедитесь, что разрешение на аппарате отправителя установлено правильно.



Назад



Предыдущая



Следующая

НАЧАЛО

1

Не удается получить документы от информационных служб.

В

Установлен ли в аппарате режим работы с телефонными линиями, поддерживающими тональный тип набора?

А

Чтобы установить режим тонального набора, нажмите клавишу [Тон].

В

Поступают ли сообщения от информационных служб с просьбой, например, нажать для приема клавишу [Пуск] после звукового сигнала?

А

Услышав звуковой сигнал, нажмите клавишу [Пуск].

Во время приема часто происходят ошибки.

В

Является ли качество телефонных линий низким; является ли установленное вами соединение ненадежным?

А

Проверьте, нет ли поблизости устройства, создающего помехи приему сигнала (например, микроволновая печь).

В

Правильно ли работает аппарат отправителя?

А

Попросите отправителя проверить правильность работы аппарата.

2

3

4

5

6

7

8

9



Назад



Предыдущая



Следующая

НАЧАЛО

1

2

3

4

5

6

7

8

9

Неполадки при копировании

Из аппарата выводится чистая бумага.

В Удалена ли защитная лента из картриджа с тонером?

А Убедитесь, что защитная лента удалена из картриджа. (См. раздел «Настройка аппарата» в документе Руководство по началу работы.)

В Правильно ли установлен картридж с тонером?

А Убедитесь в правильности установки картриджа с тонером. (См. раздел «Настройка аппарата» в документе Руководство по началу работы.)

В Возможно, в картридже закончился тонер?

А Замените картридж с тонером. (См. раздел «Замена картриджа с тонером» на стр. 7-8.)

В Удовлетворяет ли документ требованиям для данного аппарата?

А Убедитесь в том, что установленный документ отвечает требованиям к эксплуатации. (См. раздел 2, «Требования к документам» на стр. 2-2.)

Копия слишком светлая или неравномерная по плотности.

В Возможно, тонер заканчивается или неравномерно распределен?

А Перераспределите тонер внутри картриджа. Если проблема не исчезла, замените картридж с тонером. (См. раздел «Замена картриджа с тонером» на стр. 7-8.)

На копии имеются белые вертикальные полосы.

В Возможно, тонер заканчивается или неравномерно распределен?

А Перераспределите тонер внутри картриджа. Если проблема не исчезла, замените картридж с тонером. (См. раздел «Замена картриджа с тонером» на стр. 7-8.)

Копия в пятнах или грязная.

А Если на копии имеются пятна или грязь, почистите детали сканера и внутреннюю часть аппарата (см. раздел «Чистка аппарата» на стр. 7-2.)



Назад



Предыдущая



Следующая

НАЧАЛО

1

2

3

4

5

6

7

8

9

Возникает замятие бумаги.

A Убедитесь в том, что платформа сканирования полностью закрыта. (См. раздел «Замятие бумаги» на стр. 8-5.)

B **Правильно ли загружена бумага?**

A Убедитесь, что документ загружен правильно. (См. раздел «Настройка аппарата» в документе Руководство по началу работы.)

B **Правильный ли тип имеет бумага, загруженная в аппарат?**

A Убедитесь, что загруженная бумага отвечает требованиям к используемой бумаге. (См. раздел «Требования к бумаге» на стр. 2-5.)

Копия перекошена.

B **Правильно ли загружена бумага?**

A Убедитесь, что бумага правильно загружена в аппарат. (См. раздел «Настройка аппарата» в документе Руководство по началу работы.)

Копия нечеткая.

B **Правильный ли тип имеет бумага, загруженная в аппарат?**

A Убедитесь, что загруженная бумага отвечает требованиям к используемой бумаге. (См. раздел «Требования к бумаге» на стр. 2-5.)

B **Правильная ли сторона бумаги используется для копирования?**

A Некоторые типы бумаги имеют «правильную» сторону для копирования. Если качество копирования неудовлетворительно, попробуйте сделать копию на другой стороне бумаги.



Назад



Предыдущая



Следующая

НАЧАЛО

1

2

3

4

5

6

7

8

9

Неполадки при печати (только для модели FAX-L160)

Принтер не печатает.

B

Надежно ли подключен шнур питания?

A

Проверьте надежность подключения шнура питания к аппарату и к электрической розетке. Если аппарат включен через удлинитель, убедитесь, что удлинитель подсоединен к сети и включен.

B

Возможно, в картридже закончился тонер?

A

Замените картридж с тонером. (См. раздел «Замена картриджа с тонером» на стр. 7-8.)

Из аппарата выводится чистая бумага.

B

Удалена ли защитная лента из картриджа с тонером?

A

Убедитесь, что из картриджа с тонером удалена защитная лента. (См. раздел «Настройка аппарата» в документе Руководство по началу работы.)

B

Возможно, тонер заканчивается или неравномерно распределен?

A

Перераспределите тонер внутри картриджа. Если проблема не исчезла, замените картридж с тонером. (См. раздел «Замена картриджа с тонером» на стр. 7-8.)

B

Правильно ли установлен картридж с тонером?

A

Убедитесь в правильности установки картриджа с тонером. (См. раздел «Настройка аппарата» в документе Руководство по началу работы.)

B

Возможно, тонер заканчивается или неравномерно распределен?

A

Перераспределите тонер внутри картриджа. Если проблема не исчезла, замените картридж с тонером. (См. раздел «Замена картриджа с тонером» на стр. 7-8.)

Распечатка слишком светлая или неравномерная по плотности.

На распечатке имеются белые вертикальные полосы.



Назад



Предыдущая



Следующая

НАЧАЛО

1

Распечатка в пятнах или грязная.

- A** Если на копии имеются пятна или грязь, почистите детали сканера и внутреннюю часть аппарата (см. раздел «Чистка аппарата» на стр. 7-2).

4

Возникает замятие бумаги.

- A** Убедитесь в том, что платформа сканирования полностью закрыта. (См. раздел «Замятие бумаги» на стр. 8-5.)

B Правильно ли загружен документ?

- A** Убедитесь, что документ загружен правильно. (См. раздел «Настройка аппарата» в документе Руководство по началу работы.)

B Правильный ли тип имеет бумага, загруженная в аппарат?

- A** Убедитесь, что загруженная бумага отвечает требованиям к используемой бумаге. (См. раздел «Требования к бумаге» на стр. 2-5.)

5

6

7

8

9

Распечатки перекошены.

B Правильно ли загружена бумага?

- A** Убедитесь, что бумага правильно загружена в аппарат. (См. раздел «Настройка аппарата» в документе Руководство по началу работы.)

Распечатки нечеткие.

B Правильный ли тип имеет бумага, загруженная в аппарат?

- A** Убедитесь, что загруженная бумага отвечает требованиям к используемой бумаге. (См. раздел «Требования к бумаге» на стр. 2-5.)

B Правильная ли сторона бумаги используется для печати?

- A** Некоторые типы бумаги имеют «правильную» сторону для печати. Если качество распечатки неудовлетворительно, попробуйте печатать на другой стороне бумаги.



Назад



Предыдущая



Следующая

НАЧАЛО

1

2

3

4

5

6

7

8

9

Не удается печать документов с компьютера.**В****Правильно ли установлен драйвер принтера?****А**

Убедитесь, что драйвер принтера установлен правильно.

В**Правильно ли указаны параметры драйвера принтера (формат бумаги, формат вывода)?****А**Убедитесь, что параметры драйвера принтера (формат бумаги, формат вывода) указаны правильно. ([См. интерактивную справку.](#))**В****Правильно ли подключен кабель USB к аппарату и компьютеру?****А**

Убедитесь, что кабель USB подключен к аппарату и компьютеру правильно. Попробуйте использовать другой кабель USB.

В**Исправно ли работает используемый USB-порт?****А**

Перезагрузите компьютер и аппарат. Если у компьютера есть другие USB-порты, попробуйте подключить кабель USB к одному из них.

В**Остались ли какие-либо задания в очереди заданий печати?****А**

Задание печати может задержаться в очереди на печать, если его невозможно завершить по причине неожиданного прерывания. Если это произошло, следуйте указаниям по удалению оставшихся заданий печати, а затем распечатайте документы заново.

1. Дважды щелкните значок установленного принтера.
 - В Windows Vista: на панели задач Windows щелкните [Start] (Пуск) → [Control Panel] (Панель управления) → [Printers] (Принтеры) в пункте [Hardware and Sound] (Оборудование и звук).
 - В Windows 2000: на панели задач Windows щелкните [Start] (Пуск) → [Settings] (Настройка) → [Printers] (Принтеры).
 - В Windows XP Professional/Server 2003: на панели задач Windows щелкните [Start] (Пуск) → [Printers and Faxes] (Принтеры и факсы).
 - В Windows XP Home Edition: на панели задач Windows щелкните [Start] (Пуск) → [Control Panel] (Панель управления) → [Printers and Other Hardware] (Принтеры и другое оборудование) → [Printers and Faxes] (Принтеры и факсы).
2. Удалите задание печати.
 - Чтобы удалить все задания печати: щелкните [Printers] (Принтеры) → [Cancel All Documents] (Очистить очередь печати)
 - Для указанного задания: щелкните правой кнопкой мыши указанное задание печати → [Cancel] (Отмена)



Назад



Предыдущая



Следующая

НАЧАЛО

Неполадки телефонной связи

Не удается набрать номер.

В Правильно ли подключен телефонный кабель?

А Убедитесь, что телефонный кабель подключен правильно. (См. раздел «Перед настройкой факсимильного аппарата» в документе Руководство по началу работы.)

В Надежно ли подключен шнур питания?

А Проверьте надежность подключения шнура питания к аппарату и к электрической розетке. Если аппарат включен через удлинитель, убедитесь, что удлинитель подсоединен к сети и включен.

В Указан ли в аппарате правильный тип телефонной линии?

А Убедитесь, что в аппарате указан правильный тип телефонной линии. (См. раздел «Перед настройкой факсимильного аппарата» в документе Руководство по началу работы.)

Телефон отключается во время разговора.

В Правильно ли подключен телефонный кабель?

А Убедитесь, что телефонный кабель подключен правильно. (См. раздел «Перед настройкой факсимильного аппарата» в документе Руководство по началу работы.)

В Исправен ли телефонный кабель?

А Используйте другой кабель

Вызовы не соединяются или набирается неправильный номер.

В Был ли слышен сигнал готовности перед набором номера телефона?

А Перед набором номера телефона убедитесь, что подается сигнал готовности к набору номера. Если номер набран до подачи сигнала готовности, вызов может быть не выполнен или может быть набран неправильный номер.

1

2

3

4

5

6

7

8

9



Назад



←



→

НАЧАЛО

Если произошел сбой питания

Если произошел сбой питания, функциональность аппарата будет ограничена следующим образом:

- В зависимости от типа используемого телефонного аппарата возможно блокирование исходящих вызовов.
- Можно будет получать телефонные звонки с помощью дополнительной телефонной трубки или телефона, подключенного к аппарату.
- Нельзя будет передавать, принимать и копировать документы.

Если по причине сбоя питания будет временно отключено или аппарат случайно отключится от сети питания, полученные и сохраненные в памяти данные могут быть утеряны. В таком случае после включения питания на ЖК-дисплее появится сообщение <ИЗОБРАЖ. ПОТЕРЯНО> и автоматически будет напечатан отчет об утраченных данных (при условии, что в картридже есть тонер, а в аппарате бумага), в котором перечисляются документы (полученные во время последних 60 операций), утраченные из памяти по причине сбоя питания.

1

2

3

4

5

6

7

8

9



Назад



Предыдущая



Следующая

НАЧАЛО

Если устранить неполадку не удастся

Если приведенные в данном разделе рекомендации не позволяют устранить неполадку, обратитесь к местному уполномоченному дилеру Canon или в справочную службу Canon.

Обращаясь в компанию Canon, подготовьте, пожалуйста, следующую информацию:

- название изделия (FAX-L160/FAX-L140)
- серийный номер (на этикетке, находящейся на задней панели аппарата);
- место приобретения;
- характер неисправности;
- меры, принятые для устранения неполадки, и их результаты.

ВНИМАНИЕ!

Если аппарат издает посторонние звуки, из него идет дым или появляется посторонний запах, немедленно отключите шнур питания и обратитесь к местному уполномоченному дилеру Canon или в справочную службу Canon. Не пытайтесь самостоятельно разобрать или отремонтировать аппарат.

ПРИМЕЧАНИЕ

Попытка отремонтировать аппарат самостоятельно может привести к потере ограниченной гарантии.



Назад



Предыдущая



Следующая

НАЧАЛО

9 Приложение

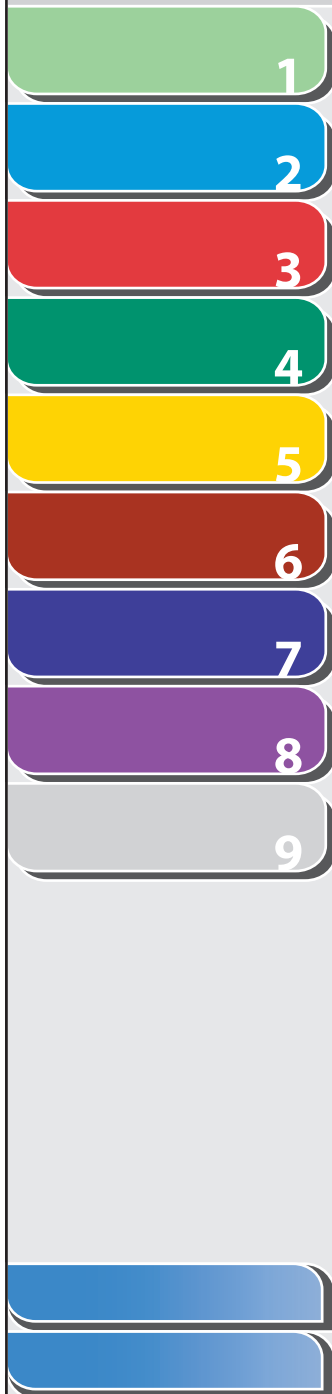

Параметры аппарата	9-3
Печать СПИС. ДАН.ПОЛЬЗ.	9-3
Доступ к меню параметров	9-3
Меню параметров	9-5
ПАРАМЕТРЫ БУМАГИ	9-5
РЕГУЛИР. ГРОМК.	9-5
ОБЩИЕ ПАРАМЕТРЫ	9-6
ПАРАМЕТРЫ КОПИР.	9-6
ПАРАМЕТРЫ ФАКСА.....	9-7
ПАРАМЕТРЫ АДР.КН.	9-11
ПАРАМ. ПРИНТЕРА (только для модели FAX-L160) ...	9-12
ПАРАМЕТРЫ ТАЙМЕРА.....	9-13



Назад



Предыдущая



Следующая

НАЧАЛО

1

2

3

4

5

6

7

8

9

РЕГУЛИР./ЧИСТКА 9-14

ПАРАМЕТРЫ ОТЧЕТА 9-14

ПАРАМЕТРЫ СИСТЕМЫ 9-16

Сводка Отчеты и списки9-18

Автоматическая распечатка отчетов9-19

ОТЧЕТ О ПЕРЕДАЧЕ 9-19

ОТЧЕТ О ПРИЕМЕ 9-20

ОТЧЕТ О РАБОТЕ 9-21

Распечатка отчетов и списков вручную9-23

Проверка объема свободной памяти9-24

Проверка количества напечатанных и сосканированных страниц9-25

Глоссарий9-26

Указатель9-32



Назад



Предыдущая



Следующая

НАЧАЛО

Параметры аппарата

Для оптимизации способа работы аппарата можно настроить его параметры в меню параметров. Для просмотра текущих параметров распечатайте СПИС. ДАН. ПОЛЬЗ..

■ Печать СПИС. ДАН.ПОЛЬЗ.

1. Нажмите клавишу [Menu] (Меню).
2. С помощью клавиш [◀] и [▶] выберите <ПАРАМЕТРЫ ОТЧЕТА>, затем нажмите [OK].
3. С помощью клавиш [◀] и [▶] выберите пункт <ПЕЧАТЬ СПИСКА>, затем нажмите [OK].
4. С помощью клавиш [◀] и [▶] выберите <СПИС. ДАН.ПОЛЬЗ.>, затем нажмите [OK].

Начинается печать, и экран автоматически возвращается в режим ожидания.

■ Доступ к меню параметров

1. Нажмите клавишу [Menu] (Меню).
2. С помощью клавиш [◀] и [▶] выберите требуемое меню, затем нажмите [OK].

<ПАРАМЕТРЫ БУМАГИ>

<РЕГУЛИР. ГРОМК.>

<ОБЩИЕ ПАРАМЕТРЫ>

<ПАРАМЕТРЫ КОПИР.>

<ПАРАМЕТРЫ ФАКСА>

<ПАРАМЕТРЫ АДР.КН.>

<ПАРАМ. ПРИНТЕРА>

<ПАРАМЕТРЫ ТАЙМЕРА>

<РЕГУЛИР./ЧИСТКА>

<ПАРАМЕТРЫ ОТЧЕТА>

<ПАРАМЕТРЫ СИСТЕМЫ>



Назад



Предыдущая



Следующая

НАЧАЛО

1

2

3

4

5

6

7

8

9

3. С помощью клавиш [←] и [→] выберите подменю, затем нажмите [OK].

 ПРИМЕЧАНИЕ

Подробное описание подменю см. в разделе «Меню параметров» на стр. 9-5.

4. Для регистрации параметров или перехода к пункту подменю нажмите [OK].

5. По завершении нажмите клавишу [Стоп/Сброс] для возврата в режим ожидания.

 ПРИМЕЧАНИЕ

- Если нажать клавишу [Стоп/Сброс] до нажатия клавиши [OK], значение параметра не регистрируется.
- Для возврата на предыдущий экран нажмите клавишу [Menu] (Меню).



Назад



Предыдущая



Следующая

НАЧАЛО

Меню параметров

Значения параметров по умолчанию обозначены полужирным шрифтом.

ПРИМЕЧАНИЕ

Некоторые параметры могут быть недоступны — это зависит от того, в какой стране приобретен аппарат.

ПАРАМЕТРЫ БУМАГИ

Элемент настройки	Описание
1. КАССЕТА	Указывает формат и тип бумаги для устройства подачи бумаги (См. раздел «Установка типа и формата бумаги» на стр. 2-11.)
1. ФОРМАТ БУМ.	Позволяет выбрать один из следующих форматов бумаги: A4 , OFICIO, BRAZIL OFICIO, MEXICO OFICIO, FOLIO, GOVERNMENT LETTER, GOVERNMENT LEGAL, FOOLSCAP, LTR, LGL
2. ТИП БУМАГИ	Позволяет выбрать один из следующих типов бумаги: ОБЫЧНАЯ БУМАГА , ОБЫЧНАЯ БУМАГА L, ПЛОТНАЯ БУМАГА, ПЛОТНАЯ БУМ. (Н) и ОНР-ПЛЕНКА

РЕГУЛИР. ГРОМК.

Элемент настройки	Описание
1. УПРАВЛЕНИЕ ГРОМК.	Указывает громкость контрольного тона во время передачи факса. (0-3) (2)
2. ГРОМКОСТЬ СИГНАЛА	Указывает громкость звонка, генерируемого аппаратом при получении вызова. (0-3) (2)
3. ТОН ВВОДА	Устанавливает звуковой сигнал при нажатии клавиш на панели управления. (0-3) (2)
4. ТОН ОШИБКИ	Устанавливает звуковой сигнал в случае ошибки (например, ошибки передачи). (0-3) (2)



Назад



Предыдущая



Следующая

НАЧАЛО

1

2

3

4

5

6

7

8

9

ОБЩИЕ ПАРАМЕТРЫ

Элемент настройки	Описание
1. РЕЖ.ЭКОНОМ.ТОНЕРА	<p>Определяет, следует ли снизить потребление тонера.</p> <ul style="list-style-type: none"> - ВЫКЛ. - ВКЛ. <p>* Эта функция не влияет на задания печати</p>
2. ЯЗЫК ДИСП. СООБ.	<p>Служит для выбора языка интерфейса. (См. раздел «Приложение» в документе Руководство по началу работы.)</p> <p>АНГЛИЙСКИЙ, НЕМЕЦКИЙ, ФРАНЦУЗСКИЙ, ИСПАНСКИЙ, ИТАЛЬЯНСКИЙ, ШВЕДСКИЙ, НОРВЕЖСКИЙ, ГОЛЛАНДСКИЙ, ФИНСКИЙ, ДАТСКИЙ, ПОРТУГАЛЬСКИЙ, ЧЕШСКИЙ, СЛОВЕНСКИЙ, ВЕНГЕРСКИЙ, РУССКИЙ, ТУРЕЦКИЙ, ПОЛЬСКИЙ</p>

ПАРАМЕТРЫ КОПИР.

Элемент настройки	Описание
1. СТАНДАРТН. ПАРАМ.	Указывает параметр по умолчанию для копирования.
1. КАЧЕСТВО ИЗОБРАЖ.	<p>Устанавливает тип документа для копирования.</p> <ul style="list-style-type: none"> - ТЕКСТ/ФОТО - ТЕКСТ - ФОТО
2. ПЛОТН. СКАН.	<p>Указывает плотность копирования.</p> <ul style="list-style-type: none"> - РУЧН. (1–9 (5)) - АВТО
3. КОЭФФ. МАСШТАБИР.	Устанавливает коэффициент масштабирования для копирования. Ввод коэффициента масштабирования с шагом 1%. (50–200% (100%))



Назад



Предыдущая



Следующая

НАЧАЛО

1

2

3

4

5

6

7

8

9

ПАРАМЕТРЫ ФАКСА

Элемент настройки	Описание
1. РЕЖИМ ПРИЕМА	Выбор режима приема (См. раздел «Настройка аппарата для приема факсов» в документе «None».) – Тлк.фкс – Рж.отв. – ФаксТел – РУЧН.
2. ПАРАМЕТРЫ ПОЛЬЗ.	Указывает параметры основных операций в режиме факса.
1. ТЕЛ. № АППАРАТА	Регистрирует факсимильный номер пользователя (не более 20 символов, включая пробелы) (См. раздел «Настройка аппарата для отправки факсов» в документе Руководство по началу работы.)
2. ИМЯ АППАРАТА	Регистрация имени пользователя/названия компании (не более 32 символов, включая пробелы) (См. раздел «Настройка аппарата для отправки факсов» в документе Руководство по началу работы.)
3. ИД. ПЕРЕД. ТЕРМ.	Указывает параметры для информации об отправителе.
ВКЛ.	Информация об отправителе мелким шрифтом печатается в верхней части каждой страницы.
ВЫКЛ.	Информация об отправителе не печатается.
4. ТИП ТЕЛ. ЛИНИИ	Позволяет выбрать тип телефонной линии (См. раздел «Настройка телефонной линии» на стр. 1-13.) – ТОНАЛЬНЫЙ – ИМПУЛЬСНЫЙ
5. СТАНДАРТН. ПАРАМ.	Устанавливает значения по умолчанию для факса.
1. ПЛОТН. СКАН.	Устанавливает насыщенность по умолчанию для факса. (1–9 (5))
2. КАЧЕСТВО ИЗОБРАЖ.	Устанавливает качество изображения по умолчанию для факса. – СТАНДАРТ – ВЫСОКОЕ – ФОТО – СВЕРХВЫСОК



Назад



←



→

НАЧАЛО

1

2

3

4

5

6

7

8

9

ПАРАМЕТРЫ ФАКСА	
3. ПАРАМ. ПЕРЕДАЧИ	Определяет функции передачи.
1. АВТ. ПОВТОР НАБ.	Указывает, следует ли автоматически выполнять повторный набор, если линия занята или произошла ошибка передачи (См. раздел «Автоматический повторный набор» на стр. 3-20.)
ВКЛ.	Позволяет настроить параметры повторного набора.
1. КОЛ-ВО ПОВТОРОВ	Указывает количество повторов (1–10 РАЗ (2 РАЗА))
2. ВРЕМЯ МЕЖДУ НАБ.	Указывает период времени между повторными наборами (2–99 МИН. (2 МИН.))
ВЫКЛ.	После неудачного первого набора повторный набор не производится.
2. ПРОВЕРКА ЛИНИИ	Определяет, следует ли выполнять проверку состояния телефонной линии. – ВЫКЛ. – ВКЛ.
4. ПАРАМЕТРЫ ПРИЕМА	Указывает функции приема.
1. ДОП. НАСТР. Ф/Т	Устанавливают дополнительные пункты в режиме <ФаксТел> (См. раздел «FAX/TEL: Дополнительные параметры» на стр. 3-24.)
1. ВРЕМЯ ДО НАЧ. ЗВ.	Указывает время для проверки типа вызова: факсимильный или голосовой (4–30 СЕК (6 СЕК))
2. ВРЕМЯ. ЗВ. Ф/ТЕЛ	Позволяет выбрать продолжительность звонка для голосовых вызовов (10–45 СЕК (22 СЕК))
3. ПЕРЕКЛ. ФАКС/ТЕЛ.	Определяет, будет ли аппарат переключаться в режим приема по истечении времени звонка или произойдет отключение вызова. – ПРИНЯТЬ – ОТКЛЮЧИТЬ



Назад



Предыдущая



Следующая

НАЧАЛО

1

2

3

4

5

6

7

8

9

ПАРАМЕТРЫ ФАКСА

2. ВХОДЯЩИЙ ЗВОНОК	Позволяет установить, следует ли активировать сигнал звонка дополнительной телефонной трубки или внешнего телефона, если для параметра <РЕЖИМ ПРИЕМА> указано значение <Тлк.фкс>. Выбор значения <ВКЛ.> позволит вам ознакомиться с приемом факсов и отвечать на голосовые вызовы, поднимая дополнительную телефонную трубку или трубку внешнего телефона во время звонка.
ВКЛ.	Звонит дополнительная телефонная трубка или внешний телефон.
УЧЕТ ЗВОНКОВ	Назначает количество сигналов вызова при входящем вызове, после которых аппарат отвечает на вызов (1–16 РАЗ (2 РАЗА))
ВЫКЛ.	Дополнительная телефонная трубка или внешний телефон не звонит. (В спящем режиме дополнительная телефонная трубка или внешний телефон могут издавать один-два звонка).
3. УДАЛЕННЫЙ ПРИЕМ	Указывает, следует ли использовать удаленный прием. (См. раздел «Удаленный прием» на стр. 3-27.)
ВКЛ.	Аппарат допускает удаленный прием.
ИД ДИСТ. ПРИЕМА	Можно набрать код на удаленном аппарате для начала приема документа. Комбинация двух символов, включая цифры от 0 до 9 (значение по умолчанию: 25)
ВЫКЛ.	Аппарат отключает удаленный прием.
4. ПЕЧ. ПРИ ПРИЕМЕ	Указывает, сохранять ли все полученные страницы в память перед их распечаткой или распечатывать каждую страницу сразу же после ее получения. (См. раздел «Выбор режима приема для печати» на стр. 3-28.)
ПР. ПАМ.	печать после получения всех страниц.
ПЕЧ. ПР	печать каждой страницы сразу же после ее получения.



Назад



Предыдущая



Следующая

НАЧАЛО

1

2

3

4

5

6

7

8

9

ПАРАМЕТРЫ ФАКСА

5. ИДЕНТ.ОТПРАВИТЕЛЯ	Определяет, следует ли добавлять факсимильный номер аппарата и информацию об отправителе на принятые факсы. – ВЫКЛ. – ВКЛ.
6. ОГРАНИЧ. ПРИЕМА	Можно не принимать факсимильные сообщения от отправителей, в сведениях о которых отсутствует номер факса/телефона (См. раздел «Ограничение приема» на стр. 3-29.)
ВЫКЛ.	Принимаются все сообщения.
ВКЛ.	Прием факсимильных сообщений только от передающих аппаратов, посылающих сигнал TSI (сигнал идентификации абонента).
5. ПАРАМ. ПРИНТЕРА	Служит для установки функций принтера.
1. УМЕНЬШ. ПРИ ПР.	Указывает, нужно ли уменьшать или обрезать изображение, если размер отправленной по факсу страницы превышает формат загруженной бумаги. (См. раздел «Уменьшение принятого изображения» на стр. 3-29.)
ВКЛ.	Уменьшает изображение в соответствии с форматом загруженной бумаги.
ВЫКЛ.	Сохраняет исходный формат изображения.
ОБРЕЗ.	Изображение, превышающее область записи одной страницы, обрезается и не записывается.
2. НЕПРЕРЫВН. ПЕЧАТЬ	Указывает, продолжать ли печать, если закончился тонер. Эта функция используется для печати только факсимильных документов и отчетов. (См. раздел «Замена картриджа с тонером» на стр. 7-8.) – ВЫКЛ. – ВКЛ.



Назад



Предыдущая



Следующая

НАЧАЛО

1

2

3

4

5

6

7

8

9

ПАРАМЕТРЫ АДР.КН.

Элемент настройки	Описание
1. 1-КНОПОЧН. НАБОР	Регистрация получателей для клавиш ускоренного набора одним касанием. Можно зарегистрировать до 15 получателей. (См. раздел «Сохранение/редактирование клавиш ускоренного набора одним касанием» на стр. 3-7.)
1. ИМЯ	Регистрация имени получателя (не более 20 символов, включая пробелы).
2. ВВОД НОМЕРА ТЕЛ.	Регистрация факсимильного или телефонного номера получателя (не более 50 разрядов, включая пробелы).
3. ДОП. УСТАНОВКА	Указывает дополнительные параметры для передачи факсов.
ВЫКЛ.	Дополнительный параметр не указан.
ВКЛ.	Дополнительный параметр указан.
ДОП. АДРЕС	Указывает субадрес (20 цифр).
ПАРОЛЬ	Устанавливает пароль (20 цифр).
2. КОДИРОВАНН.НАБОР	Регистрирует получателей для ускоренного кодированного набора. Можно зарегистрировать до 100 получателей. (См. раздел «Сохранение/редактирование клавиш ускоренного набора одним касанием» на стр. 3-7.)
1. ИМЯ	Регистрация имени получателя (не более 20 символов, включая пробелы).
2. ВВОД НОМЕРА ТЕЛ.	Регистрация факсимильного или телефонного номера получателя (не более 50 разрядов, включая пробелы).



Назад



Предыдущая



Следующая

НАЧАЛО

1

2

3

4

5

6

7

8

9

ПАРАМЕТРЫ АДР.КН.

3. ДОП. УСТАНОВКА	Указывает дополнительные параметры для передачи факсов.
ВЫКЛ.	Дополнительный параметр не указан.
ВКЛ.	Дополнительный параметр указан.
ДОП. АДРЕС	Указывает субадрес (20 цифр).
ПАРОЛЬ	Устанавливает пароль (20 цифр).
3. ГРУППОВОЙ НАБОР	Регистрирует адресатов группового набора. В группе можно зарегистрировать до 50 адресатов. (См. раздел «Сохранение/редактирование клавиш ускоренного набора одним касанием» на стр. 3-7.)
ИМЯ	Регистрирует имя группы (не более 20 символов, включая пробелы).

ПАРАМ. ПРИНТЕРА (только для модели FAX-L160)

Элемент настройки	Описание
1. ОШИБКА ТАЙМ-АУТА	Указывает период времени до возврата ошибки аппаратом, если не принимаются данные с компьютера.
ВКЛ.	Указывает период тайм-аута ошибки (1–300 С (15 С))
ВЫКЛ.	Тайм-аут ошибки выключен.



Назад



←



→

НАЧАЛО

1

2

3

4

5

6

7

8

9

ПАРАМЕТРЫ ТАЙМЕРА

Элемент настройки	Описание
1. НАСТР. ДАТЫ И ВР.	Устанавливает значения текущей даты и времени (См. раздел «Настройка аппарата» в документе Руководство по началу работы.)
2. ВЫБОР ТИПА ДАТЫ	Устанавливает формат даты. – ДД/ММ/ ГГГГ – ГГГГ ММ/ДД – ММ/ДД/ГГГГ
3. АВТО Р-М ОЖИДАНИЯ	Устанавливает автоматический переход в спящий режим после определенного времени простоя аппарата. (3–30 МИН. (5 МИН.)) (См. раздел «Установка спящего режима» на стр. 1-14.) – ВКЛ. – ВЫКЛ.
4. ЛЕТНЕЕ ВРЕМЯ	Устанавливает режим летнего времени. (См. раздел «Установка летнего времени» на стр. 1-15.)
ВКЛ.	Активизирует режим летнего времени.
1. ДАТА/ВРЕМЯ НАЧ.	Устанавливает время начала. – 1. МЕСЯЦ (значение по умолчанию: МАРТ) – 2. НЕДЕЛЯ (значение по умолчанию: ПОСЛЕДНЯЯ НЕДЕЛЯ) – 3. ДЕНЬ (значение по умолчанию: ВОСКРЕСЕНЬЕ)
2. ДАТА/ВРЕМЯ КОНЦА	Устанавливает время конца. – 1. МЕСЯЦ (значение по умолчанию: ОКТЯБРЬ) – 2. НЕДЕЛЯ (значение по умолчанию: ПОСЛЕДНЯЯ НЕДЕЛЯ) – 3. ДЕНЬ (значение по умолчанию: ВОСКРЕСЕНЬЕ)
ВЫКЛ.	Отключает режим летнего времени.



Назад



Предыдущая



Следующая

НАЧАЛО

1

2

3

4

5

6

7

8

9

РЕГУЛИР./ЧИСТКА

Элемент настройки	Описание
1. ЧИСТКА БЛОКА ЗАКР	Чистка валика термозакрепления (См. раздел «Валик термозакрепления» на стр. 7-6.)
2. СПЕЦ. РЕЖИМ U	Служит для улучшения качества печати в условиях высокой температуры и высокой влажности или в условиях низкой температуры и низкой влажности. – ВЫКЛ. – ВКЛ.

ПАРАМЕТРЫ ОТЧЕТА

Элемент настройки	Описание
1. ПАРАМЕТРЫ	Определяют функции отчета (См. раздел «Автоматическая распечатка отчетов» на стр. 9-19.)
1. ОТЧЕТ О ПЕРЕДАЧЕ	Указывает, требуется ли распечатывать отчет о передаче.
ПЕЧ. ПРИ ОШИБКЕ	Отчет распечатывается только в случае ошибки передачи.
ВЫВОД - НЕТ	Отчет не печатается.
ВЫВОД - ДА	Отчет распечатывается при каждой отправке документа.
2. ОТЧЕТ О ПРИЕМЕ	Определяет, нужно ли распечатывать отчет о приеме. – ВЫВОД - НЕТ – ВЫВОД - ДА – ПЕЧ. ПРИ ОШИБКЕ
3. ОТЧЕТ О РАБОТЕ	Определяет, нужно ли автоматически распечатывать отчет о работе через каждые 60 операций. – ВЫВОД - ДА – ВЫВОД - НЕТ



Назад



Предыдущая



Следующая

НАЧАЛО

1

2

3

4

5

6

7

8

9

ПАРАМЕТРЫ ОТЧЕТА

2. ПЕЧАТЬ СПИСКА	Определяет, нужно ли распечатывать отчеты и списки.
1. ОТЧЕТ О ПЕРЕДАЧЕ	Отчет о передаче факсов печатается вручную.
2. ОТЧЕТ О ПРИЕМЕ	Отчет о приеме факсов печатается вручную.
3. ОТЧЕТ О РАБОТЕ	Отчет об операциях с факсами печатается вручную.
4. СПИС.ДАНН. В ПАМ.	Печатает список заданий, хранящихся в памяти.
5. ПЕЧ.ИЗОБР ИЗ ПАМ.	Печатает информацию и изображение первой страницы отложенного задания.
6. СПИСОК 1-КНОП.	Печатает список факсимильных и телефонных номеров и имен, зарегистрированных для ускоренного набора одним касанием.
7. СПИСОК КОД. НАБ.	Печатает список факсимильных и телефонных номеров и имен, зарегистрированных для ускоренного кодированного набора.
8. СПИСОК ГР. НАБ.	Печатает список групп, зарегистрированных для группового набора.
9. СПИС. ДАН.ПОЛЬЗ.	Определяет, нужно ли распечатывать список параметров, зарегистрированных в меню. (См. раздел «Печать СПИС. ДАН.ПОЛЬЗ.» на стр. 9-3.)



Назад



Предыдущая



Следующая

НАЧАЛО

1

2

3

4

5

6

7

8

9

ПАРАМЕТРЫ СИСТЕМЫ

Элемент настройки	Описание
1. ИНФ. АДМИН. СИСТ.	Позволяет указать сведения об администраторе системы для защиты содержимого меню <ПАРАМЕТРЫ СИСТЕМЫ>. Если указан пароль системы, его необходимо вводить каждый раз при входе в меню <ПАРАМЕТРЫ СИСТЕМЫ>.
1. ПАРОЛЬ СИСТЕМЫ	Устанавливает пароль администратора системы (до семи цифр).
2. ПАРАМЕТРЫ СВЯЗИ	Служит для настройки параметров факсимильной связи.
1. ВЫБОР СТРАНЫ	Позволяет выбрать страну или регион, в котором используется аппарат.
2. БЛОКИРОВКА ПАМЯТИ	Указывает, нужно ли принимать и сохранять все документы в памяти, не распечатывая их автоматически (См. раздел «Прием с блокировкой памяти» на стр. 3-26.)
ВЫКЛ.	Отключается прием с блокировкой памяти.
ВКЛ.	Включается прием с блокировкой памяти.
1. ПАРОЛЬ	Регистрирует пароль, обеспечивающий защиту от несанкционированного доступа к памяти.
2. ВРЕМЯ ПР. В ПАМ.	Указывает, нужно ли устанавливать период времени для приема с блокировкой памяти.
ВЫКЛ.	Параметр периода времени приема с блокировкой памяти отключен.
ВКЛ.	Параметр периода времени приема с блокировкой памяти включен. – 1. ВРЕМЯ НАЧ. ПРИЕМА (значение по умолчанию: 00:00) – 2. ВР. ОКОНЧ. ПРИЕМА (значение по умолчанию: 00:00)



Назад



Предыдущая



Следующая

НАЧАЛО

1

2

3

4

5

6

7

8

9

ПАРАМЕТРЫ СИСТЕМЫ

3. НАСТРОЙКА R-КЛАВ.	Позволяет зарегистрировать клавишу [R] (Повторный набор) для обеспечения удобного доступа к внешней линии (См. раздел «Набор через коммутатор» на стр. 3-18.) – PSTN – PBX
3. ДОСТУП К АДРЕС.	Устанавливает ограничения на доступ к получателям.
1. ОГРАНИЧИТЬ ПОВТОРН. НАБОР	Определяет, нужно ли отключить функцию повторного набора с помощью клавиши [Повторный набор/Пауза]. – ВЫКЛ. – ВКЛ.
2. ПОДТВ. Н-Р ФАКСА	Определяет, нужно ли подтверждать введенные факсимильные номера каждый раз при отправке факса. – ВЫКЛ. – ВКЛ.
4. ОБН.ВСТ.ПРОГРАММЫ	Эта функция используется только в том случае, если необходимо обновить встроенное программное обеспечение аппарата.



Назад



Предыдущая



Следующая

НАЧАЛО

Сводка Отчеты и списки

Аппарат может генерировать следующие отчеты и списки.

Отчет/Список	Описание
ОТЧЕТ О ПЕРЕДАЧЕ	Показывает результат передачи. Может быть настроен для автоматической распечатки.
ОТЧЕТ О ПРИЕМЕ	Показывает результат приема. Может быть настроен для автоматической распечатки.
ОТЧЕТ О РАБОТЕ	Отображает последние 60 операций, выполненных аппаратом.
СПИС.ДАНН. В ПАМ.	Список отложенных заданий, сохраненных в памяти.
ПЕЧ.ИЗОБР ИЗ ПАМ.	Отображает информацию и первую страницу отложенного задания.
СПИСОК 1-КНОП.	Список номеров получателей, зарегистрированных под всеми клавишами ускоренного набора одним касанием.
СПИСОК КОД. НАБ.	Список номеров получателей, зарегистрированных для всего ускоренного кодированного набора.
СПИСОК ГР. НАБ.	Список групп, зарегистрированных для группового набора.
СПИС. ДАН.ПОЛЬЗ.	Список всех текущих значений параметров и зарегистрированных сведений об отправителе.
ОТЧЕТ О ПОТЕРЯННЫХ ДАННЫХ	Список полученных документов, утерянных из памяти по причине сбоя питания. Не удастся выполнить печать вручную.



Назад



Предыдущая



Следующая

НАЧАЛО

Автоматическая распечатка отчетов

Можно настроить автоматическую распечатку ОТЧЕТА О ПЕРЕДАЧЕ, ОТЧЕТА О ПРИЕМЕ и ОТЧЕТА О РАБОТЕ.

■ ОТЧЕТ О ПЕРЕДАЧЕ

Значение по умолчанию — <ПЕЧ. ПРИ ОШИБКЕ>.

1. Нажмите клавишу [Menu] (Меню).
2. С помощью клавиш [◀] и [▶] выберите <ПАРАМЕТРЫ ОТЧЕТА>, затем нажмите [OK].
3. С помощью клавиш [◀] и [▶] выберите <ПАРАМЕТРЫ>, затем нажмите [OK].
4. С помощью клавиш [◀] и [▶] выберите <ОТЧЕТ О ПЕРЕДАЧЕ>, затем нажмите [OK].
5. С помощью клавиш [◀] и [▶] выберите требуемое значение, затем нажмите [OK].
<ПЕЧ. ПРИ ОШИБКЕ>: Отчет распечатывается только в случае ошибки передачи.
<ВЫВОД - НЕТ>: отчет не распечатывается. Для возврата в режим ожидания нажмите клавишу [Стоп/Сброс].
<ВЫВОД - ДА>: Отчет распечатывается при каждой отправке документа.
6. Для возврата в режим ожидания нажмите клавишу [Стоп/Сброс].



Назад



←



→

НАЧАЛО

1

2

3

4

5

6

7

8

9

Элементы отчета

В отчете о передаче отображаются следующие позиции:

- **N ЗАДАН.:** номер задания
- **РЕЖИМ:** режим операций (G3 или ESM)
- **№:** порядковый номер
- **ТЕЛ./ИД. АДРЕСАТА:** имя и номер получателя
- **ВРЕМЯ НАЧАЛА:** дата и время операции
- **СТР.:** количество переданных страниц
- **РЕЗУЛЬТАТ:** результат операции, продолжительность операции
 - ОК: успешная отправка
 - NG: отправка не удалась
 - СТОП: передача отменена вручную до ее завершения
 - ПАМ.ЗПЛН: Во время выполнения операции память заполнилась
 - НЕТ ОТВ.: Вызов остается без ответа
 - ЗАМЯТИЕ БУМАГИ: Во время отправки вручную в устройстве АПД произошло замятие бумаги
- **Код ошибки:** Описание кодов ошибок см. в разделе «Коды ошибок» на стр. 8-16.

■ ОТЧЕТ О ПРИЕМЕ

Значение по умолчанию — <ВЫВОД - НЕТ>.

1. Нажмите клавишу [Menu] (Меню).
2. С помощью клавиш [←] и [→] выберите <ПАРАМЕТРЫ ОТЧЕТА>, затем нажмите [OK].
3. С помощью клавиш [←] и [→] выберите <ПАРАМЕТРЫ>, затем нажмите [OK].
4. С помощью клавиш [←] и [→] выберите <ОТЧЕТ О ПРИЕМЕ>, затем нажмите [OK].
5. С помощью клавиш [←] и [→] выберите требуемое значение, затем нажмите [OK].
 <ВЫВОД - НЕТ>: отчет не распечатывается.
 <ВЫВОД - ДА>: отчет распечатывается каждый раз при приеме документа.
 <ПЕЧ. ПРИ ОШИБКЕ>: отчет распечатывается только в случае ошибки приема.
6. Для возврата в режим ожидания нажмите клавишу [Стоп/Сброс].



Назад



←



→

НАЧАЛО

1

2

3

4

5

6

7

8

9

Элементы отчета

В отчете о приеме отображаются следующие данные:

- **N ЗАДАН.:** номер задания
- **РЕЖИМ:** режим операций (G3 или ECM)
- **№:** порядковый номер
- **ТЕЛ./ИД. АДРЕСАТА:** номер передающего аппарата (отображается, только если он зарегистрирован в передающем аппарате)
- **ВРЕМЯ НАЧАЛА:** дата и время операции
- **СТР.:** количество полученных страниц
- **РЕЗУЛЬТАТ:** результат операции, продолжительность операции
 - ОК: успешный прием
 - NG: прием не удался
- **Код ошибки:** Описание кодов ошибок см. в разделе «Коды ошибок» на стр. 8-16.

■ ОТЧЕТ О РАБОТЕ

Значение по умолчанию — <ВЫВОД - ДА>.

- 1. Нажмите клавишу [Menu] (Меню).**
- 2. С помощью клавиш [←] и [→] выберите <ПАРАМЕТРЫ ОТЧЕТА>, затем нажмите [OK].**
- 3. С помощью клавиш [←] и [→] выберите <ПАРАМЕТРЫ>, затем нажмите [OK].**
- 4. С помощью клавиш [←] и [→] выберите <ОТЧЕТ О РАБОТЕ>, затем нажмите [OK].**
- 5. С помощью клавиш [←] и [→] выберите требуемое значение, затем нажмите [OK].**
 <ВЫВОД - ДА>: печать отчета через каждые 60 операций.
 <ВЫВОД - НЕТ>: отчет не распечатывается. Для возврата в режим ожидания нажмите клавишу [Стоп/Сброс].
- 6. Для возврата в режим ожидания нажмите клавишу [Стоп/Сброс].**



Назад



Предыдущая



Следующая

НАЧАЛО

1

2

3

4

5

6

7

8

9

Элементы отчета

В отчете о работе отображаются следующие позиции:

- **№: Номер операции (от 01 до 60)**
- **N ЗАДАН. номер задания**
- **ВРЕМЯ НАЧАЛА: дата и время операции**
- **РЕЖИМ: режим операций (G3 или ECM)**
- **ТЕЛ./ИД. АДРЕСАТА: имя и номер получателя**
- **СТР.: количество отправленных или полученных страниц**
- **РЕЗУЛЬТАТ: результат операции, продолжительность операции**
 - ОК: успешная операция
 - NG: операция не удалась



Назад



←



→

НАЧАЛО

Распечатка отчетов и списков вручную

Вручную можно распечатать следующие отчеты и списки:

- ОТЧЕТ О ПЕРЕДАЧЕ
- ОТЧЕТ О ПРИЕМЕ
- ОТЧЕТ О РАБОТЕ
- СПИС.ДАНН. В ПАМ.
- ПЕЧ.ИЗОБР ИЗ ПАМ.
- СПИСОК 1-КНОП.
- СПИСОК КОД. НАБ.
- СПИСОК ГР. НАБ.
- СПИС. ДАН.ПОЛЬЗ.

Если никакой важной информации в памяти не сохранено, отображается сообщение <ДАННЫЕ ОТСУТСТВУЮТ>.

ПРИМЕЧАНИЕ

Дополнительные сведения обо всех отчетах и списках см. в разделе «СводкаОтчеты и списки» на стр. 9-18.

1. Нажмите клавишу [Menu] (Меню).
2. С помощью клавиш [←] и [→] выберите <ПАРАМЕТРЫ ОТЧЕТА>, затем нажмите [OK].
3. С помощью клавиш [←] и [→] выберите пункт <ПЕЧАТЬ СПИСКА>, затем нажмите [OK].
4. С помощью клавиш [←] и [→] выберите требуемый отчет или список, затем нажмите [OK].

Начинается печать, и экран автоматически возвращается в режим ожидания.



Назад



Предыдущая



Следующая

НАЧАЛО

Проверка объема свободной памяти

Проверить количество свободной памяти можно, нажав клавишу [Системный монитор].

1. Нажмите клавишу [Системный монитор].
2. С помощью клавиш [←] и [→] выберите параметр <СВОБОДНАЯ ПАМЯТЬ>, затем нажмите [OK], чтобы подтвердить объем оставшейся памяти.

Пример.

СВОБОДНАЯ ПАМЯТЬ	75%
------------------	-----

3. Для возврата в режим ожидания нажмите клавишу [Стоп/Сброс].



Назад



Предыдущая



Следующая

НАЧАЛО

Проверка количества напечатанных и сосканированных страниц

Системный монитор позволяет проверить количество напечатанных и сосканированных страниц.

1. Нажмите клавишу [Системный монитор].
2. С помощью клавиш [◀] и [▶] выберите <ОБЩЕЕ ЧИСЛО СТР.>, затем нажмите [OK].
3. Просмотреть количество напечатанных или сосканированных страниц можно с помощью клавиш [◀] и [▶].
4. Для возврата в режим ожидания нажмите клавишу [Стоп/Сброс].



Назад



Предыдущая



Следующая

НАЧАЛО

Глоссарий

1

2

3

4

5

6

7

8

9

A-Z

CNG

Тон вызова. Сигнал, посылаемый факсимильными аппаратами для определения вызова как входящего документа. Когда принимающий факсимильный аппарат обнаруживает этот сигнал, он автоматически начинает прием факса. Большинство используемых сегодня факсимильных аппаратов могут посылать и обнаруживать сигналы CNG.

ECM

Режим коррекции ошибок. Способность аппарата сокращать число системных ошибок и ошибок на линии при отправке или приеме документов с аппарата, поддерживающего режим ECM. Режим ECM особенно эффективен при низком качестве телефонных линий или при частом возникновении частотных помех на линии.

G3, факсимильный аппарат группы G3

Определяется CCITT/ITU-T. Использует схемы кодирования для передачи данных изображений, уменьшая объем данных, необходимых для передачи, и сокращая тем самым время передачи. Факсимильный аппарат типа G3 может передать одну страницу меньше чем за минуту. В факсимильных аппаратах группы G3 используются следующие схемы кодирования: Modified Huffman (MH), Modified READ (MR), Modified Modified READ (MMR) и Joint Bi-level Image expert Group (JBIG).

Hewlett-Packard Graphics Language/2 (язык компании Hewlett-Packard для устройств графического вывода/2).

Язык для устройств графического вывода, позволяющий компьютерным приложениям выводить графические изображения с помощью принтеров. В языке HP-GL/2 изображения представляются в виде векторной графики. Векторные объекты описывают изображение в виде геометрических форм, например линий и многоугольников, и их заполнения. Язык HP-GL/2 поддерживается данным аппаратом Canon.

ITU-T

Комитет, созданный для разработки международных стандартов телекоммуникационной связи.

LPD

«Демон» линейного принтера. «Демон» — это программа, выполняемая без вмешательства человека для реализации определенного задания. «Демон» линейного принтера управляет процессом передачи заданий на печать принтеру.

PDF

Формат переносимого документа. Язык описания страниц, используемый в системе обмена документами Acrobat компании Adobe Systems, не зависящий ни от устройства, ни от разрешения. Формат PDF представляет документы в виде, не зависящем от исходного программного приложения, аппаратного обеспечения и операционной системы, использовавшихся при создании этих документов. Документ в формате PDF может содержать текст, графику и изображения в любых сочетаниях.



Назад



Предыдущая



Следующая

НАЧАЛО

1

RIP (Raster Image Processor) (процессор растровых изображений)

Программные и/или аппаратные функции принтера, предназначенные для преобразования векторной графики с компьютера в растровые изображения, пригодные для печати.

dpi

Точек на дюйм. Единица измерения разрешения, обеспечиваемого аппаратом.

А**Автоматический повторный набор**

В случае когда аппарат получателя занят или не отвечает, или когда при передаче возникает ошибка, аппарат ждет заданное время и затем автоматически набирает номер еще раз. Если принимающий факсимильный аппарат все еще занят или не отвечает, аппарат ждет заданное время и набирает номер снова.

Адресная книга

Адресная книга — это функция для сохранения получателей факсимильных сообщений. Данные адресной книги делятся на данные о клавишах ускоренного набора одним касанием и кодах ускоренного кодированного набора. Несколько получателей можно зарегистрировать в группе и назначить этой группе клавишу ускоренного набора одним касанием. Регистрация адресата в адресной книге позволяет не тратить время на ввод его факсимильного номера при каждой отправке факсимильного сообщения.

Б**бит/с**

Бит в секунду. Единица измерения скорости передачи и приема данных факсимильным аппаратом.

В**Векторная графика**

См. Растр.

Вход в систему

Ввод пароля как средства аутентификации пользователя, необходимой для запуска сеанса работы на компьютере или для получения доступа к сервису.

ВЫСОКОЕ

Настройка разрешения для документов с очень мелкими символами и тонкими линиями.

Г**Групповой набор**

Способ указания получателей, позволяющий указывать нескольких получателей, зарегистрированных в адресной книге, в виде единой группы. Это означает, что при передаче одного и того же документа нескольким получателям для указания получателей достаточно нажать всего одну клавишу ускоренного набора одним касанием.

Д**Действие по запросу**

Один факсимильный аппарат шлет другому запрос на отправку документа. Получающая сторона звонит на факсимильный аппарат, на котором пребывает документ для отправки, и запрашивает его отправку.

Дисковый импульсный набор

Система набора телефонного номера, в которой наборный диск вращается для отправки импульсов телефонному коммутатору. При импульсном наборе слышны щелчки. При использовании тонального набора (более распространенного) слышны тональные звуковые сигналы. Дисковый импульсный набор требует настройки определенных параметров.



Назад



Предыдущая



Следующая

НАЧАЛО

1

2

3

4

5

6

7

8

9

Документ

Лист бумаги, содержащий данные, которые требуется передать или получить из аппарата.

Дополнительный телефонный аппарат

Подключенный к данному аппарату телефонный аппарат, используемый вместо телефонной трубки. Можно использовать добавочный телефонный аппарат для ручного переключения на прием входящих документов.

И**Идентификатор удаленного приема**

Двузначный код, позволяющий с помощью внешнего телефонного аппарата вручную включить прием факса.

Импульс

См. Импульсный набор.

Интерфейс

Сопряжение между двумя устройствами, обеспечивающее обмен данными между ними. Данный аппарат оснащен интерфейсом USB, что делает его совместимым с персональными компьютерами IBM и им подобными.

Интерфейсный кабель

Кабель, обеспечивающий создание интерфейса между принтером и компьютером.

Интерфейсный порт

Аппарат оснащен портом USB, расположенным на задней панели аппарата. Кабель, соединяющий компьютер и аппарат, подключается к этому порту.

К**Клавиши ускоренного набора одним касанием**

Пронумерованные клавиши на панели управления, которые можно зарегистрировать для одного получателя или группы получателей. После регистрации номера или группы, набрать целиком номер или группу номеров можно нажатием одной клавиши.

Коды ускоренного кодированного набора

Способ указания получателя, зарегистрированного в адресной книге. Нажмите клавишу [Кодированный набор] и введите двузначный код с помощью цифровых клавиш.

Курсор

Символ подчеркивания, который отображается на ЖК-дисплее при регистрации номеров и имен в аппарате.

Н**Настройка тонального/импульсного набора**

Возможность настройки аппарата в соответствии с системой набора телефонных номеров, используемой данной телефонной линией: тональная или импульсная.

О**Объем буфера**

Размер области данных, или буфера, совместно используемого устройствами или программами, работающими с разной скоростью или с разными приоритетами. Буфер служит для предотвращения замедления работы одного устройства или процесса другим. Для достижения этой цели буфер необходимо правильно настроить.



Назад



Предыдущая



Следующая

НАЧАЛО

1

Обычный набор номера

Нажатие отдельных цифровых клавиш для набора факсимильного или телефонного номера.

2

Отправка

Передача документов также определяется как ПЕР. или Отправка. Аппарат может сканировать и отправлять документы по факсу.

3

Отчет

Документ, распечатываемый аппаратом и содержащий информацию о принятых или полученных документах.

4

5

Отчет о работе

Журнал операций аппарата: как операций передачи, так и приема.

6

П**Пауза**

Ввод времени, необходимого для регистрации международных номеров и для набора через некоторые телефонные системы или коммутаторы. Нажатие клавиши [Повторный набор/Пауза] вставляет паузу между цифрами телефонного номера.

7

8

ПЕРЕДАЧА

См. Отправка.

9

Передача

См. Отправка.

Переключение ФАКС/ТЕЛ

Эта функция позволяет настроить аппарат для автоматического определения вызова как факсимильного или телефонного. Если вызов исходит от другого факсимильного аппарата, передача будет совершена автоматически. При телефонном вызове аппарат подаст сигнал вызова, сообщая о том, что необходимо поднять трубку. С помощью этой функции одна телефонная линия может быть разделена между телефонным и факсимильным аппаратом.

Повторный набор в автоматическом режиме

См. Автоматический повторный набор

Подача бумаги

Означает направление листа бумаги при прохождении бумаги через аппарат.

Получение

См. Прием.

ПРИЕМ

См. Прием.

Прием

Прием передаваемых данных или документов, также определяется как RX или получение. Аппарат может быть настроен для получения факсов несколькими способами.

Прием вручную

Способ приема факсов, при котором все вызовы принимаются с использованием дополнительной телефонной трубки или внешнего телефонного аппарата. Если слышен характерный звуковой сигнал, это означает, что с другого аппарата передается факсимильное сообщение. Просто нажмите клавишу [Пуск] для приема входящего факса.

Р**Разрешение**

Плотность точек для любого заданного устройства вывода. Измеряется в количестве точек на дюйм (dpi). Низкое разрешение проявляется в неровных символах шрифтов и графики. Высокое разрешение обеспечивает сглаживание кривых и углов и лучшее соответствие традиционному рисунку шрифта. Значение разрешения задается горизонтальными и вертикальными данными, например, 600 x 600 точек на дюйм.

Рассылка

Передает документ более чем одному адресату (через память аппарата).



Назад



Предыдущая



Следующая

НАЧАЛО

1

2

3

4

5

6

7

8

9

Растр

Растровая графика описывает изображение в виде матрицы точек, в отличие от векторной графики, представляющей изображение в виде геометрической формулы. Каждая строка цветных точек в мозаичной матрице цветных точек составляет один растровый графический элемент. В принтере растровая графика используется в качестве эталонного изображения, с которого печатается страница, поскольку изображение может быть перенесено на бумагу путем печати по одному растру за проход.

Регистрация

Процесс занесения информации о получателе (например, имени, факсимильного номера) в память аппарата для экономии времени при указании часто вызываемых получателей.

Режим ожидания

Режим, в котором аппарат включен и готов к использованию.

С**Скорость отправки**

Скорость, с которой факсимильные сообщения передаются по телефонной линии. См. также бит/с (бит в секунду).

Субадрес

Субадрес — это всемирный телекоммуникационный стандарт, установленный комитетом ITU-T. Если удаленный аппарат поддерживает этот стандарт, то при предварительном добавлении субадреса и пароля становятся возможными конфиденциальная связь и ретрансляция.

Т**Тон**

Клавиша, позволяющая временно переключиться в режим тонального набора из режима импульсного набора. В некоторых странах интерактивные информационные службы могут требовать использования тонального набора.

Тонер

Черный порошок с полимерным покрытием, содержащийся в картридже с тоном. Аппарат переносит тонер на поверхность фоточувствительного барабана, находящегося внутри аппарата, используя электрографический механизм.

У**Удаленный прием**

Переключение на прием факса с внешнего телефонного аппарата, расположенного на удалении от аппарата. Необходимо набрать идентификационный номер удаленного приема для начала дистанционного приема.

Устройство автоматической подачи документов (АПД)

Предусмотренное в аппарате устройство, подающее документ, который необходимо отправить, скопировать или отсканировать в аппарат.

Устройство подачи бумаги

Устройство аппарата, подающее материалы для записи в аппарат для печати скопированных или переданных документов.



Назад



Предыдущая



Следующая

НАЧАЛО

1

2

3

4

5

6

7

8

9

Ф

Файл «cookie»

Файл, остающийся в компьютере пользователя после посещения веб-сайта. С помощью файла «cookie» веб-сайт распознает пользователя при последующих посещениях. Файлы «cookie» дают пользователю возможность автоматически заходить на определенные веб-сайты и настраивать предлагаемые ими функции в соответствии со своими потребностями.

ФОТО

Параметр документа, используемый при передаче или копировании документов с полутонами, например фотографий.

Ц

Цифровые клавиши

Круглые клавиши на панели управления с нанесенными на них цифрами, маркированные как стандартная клавиатура телефонного аппарата.

Используйте их для обычного набора. С помощью этих клавиш можно также вводить символы и цифры в процессе регистрации, а также коды ускоренного кодированного набора.

Э

Экономия тонера

Возможность увеличивать срок службы картриджа, сокращая расход тонера за счет незначительного ухудшения качества печати.



Назад



Предыдущая



Следующая

НАЧАЛО

1

2

3

4

5

6

7

8

9

Указатель

A-Z

USB-порт 1-5

A

Адресная книга

Сохранение и редактирование 3-7

Факсимильные номера 3-7

Б

Бумага

Загрузка 2-8

Замытие 8-5

Область печати 2-7

Требования 2-5

Формат и тип 2-11

В

Валик термозакрепления 7-6

Выемка 1-3

Г

Глоссарий 9-26

Гнездо внешнего устройства 1-5

Гнездо для подключения телефонной линии 1-5

Гнездо питания 1-5

Гнездо телефонной трубки 1-5

Групповой набор

Добавление получателей 3-11

Изменение имени 3-12

Использование 3-15

Регистрация группы 3-10

Удаление группы 3-13

Групповой набор

Удаление получателей 3-12

Д

Документ

Загрузка 2-4

Замытия 8-3

Копирование 4-2

Область сканирования 2-3

Отправка 3-1

Печать 5-2

Прием 3-1

Требования 2-2

Документы и бумага 2-1

Документы, хранящиеся в памяти

Проверка 3-35

Удаление 3-35

Дополнительные функции печати 5-3

Доступ к меню параметров 9-3

Е

Если произошел сбой питания 8-36

Если устранить неполадку не удастся 8-37

Ж

ЖК-дисплей 1-6

Режим ожидания 1-9

Сообщения 8-10

З

Загрузка

Бумага 2-8

Документ 2-4

Загрузка конвертов 2-8

Задание копирования

Отмена 4-5

Задание печати

Проверка 5-4

Удаление 5-4

Замена картриджа с тонером 7-8

Замытие

Бумага 8-5

Замытия

Документ 8-3

И

Идентификатор удаленного приема 3-27

Импульсный набор 3-19

Индикатор работы/обработки данных 1-7

Использование

Групповой набор 3-15

Клавиша [Адресная книга] 3-15

Клавиши ускоренного набора одним касанием 3-14

Ускоренный кодированный набор 3-14



Назад



Предыдущая



Следующая

НАЧАЛО

1

К

- Картридж с тонером 1-11
 - Замена 7-12
 - Перераспределение 7-8
 - Эксплуатация 1-12
- Качество изображения
 - Копирование 4-3
 - Факсимильные сообщения 3-6
- Клавиша [Add. Mode] (Доп. режим.) 1-7
- Клавиша [C] (Стереть) 1-7
- Клавиша [Copy] (Копирование) 1-7
- Клавиша [Image Quality] (Качество изображения) 1-8
- Клавиша [Menu] (Меню) 1-7
- Клавиша [OK] 1-6
- Клавиша [R] (Повторный набор) 1-8
- Клавиша [System Monitor] (Системный монитор) 1-8
- Клавиша [Tone] (Тон) 1-7
- Клавиша [Адресная книга] 1-8
- Клавиша [Кодированный набор] 1-8
- Клавиша [Плотность] 1-7
- Клавиша [Повторный набор/Пауза] 1-8
- Клавиша [Пуск] 1-7
- Клавиша [Стоп/Сброс] 1-7
- Клавиша [Тон] 3-19
- Клавиша [Трубка] 1-8, 3-17
- Клавиша [Энергосбережение] 1-6
- Клавиша кодированного набора 3-14

2

3

4

5

6

7

8

9

Клавиши ускоренного набора одним касанием 1-6

- Использование 3-14
- Регистрация 3-7
- Редактирование 3-9
- Сохранение/Редактирование 3-7
- Удаление 3-10

Коды ошибок 8-16

Коды ускоренного кодированного набора

- Использование 3-14
- Регистрация 3-7
- Редактирование 3-9
- Сохранение/Редактирование 3-7
- Удаление 3-10

Компоненты 1-3

Компоненты аппарата 1-3

Копирование 4-1

Крышка отсека для картриджа с тонером 1-3

Крышка отсека для стопки бумаги 1-4

Л

Летнее время 1-15

Лоток вывода бумаги 1-3

Лоток вывода документов 1-4

Лоток устройства подачи документов 1-3

М

Меню

- Доступ 9-3
- Параметр 9-5

Меню настройки

ПАРАМЕТРЫ ФАКСА 9-7

Меню параметров

- ОБЩИЕ ПАРАМЕТРЫ 9-6
- ПАРАМ. ПРИНТЕРА 9-12
- ПАРАМЕТРЫ АДР.КН. 9-11
- ПАРАМЕТРЫ БУМАГИ 9-5
- ПАРАМЕТРЫ КОПИР. 9-6
- ПАРАМЕТРЫ ОТЧЕТА 9-14
- ПАРАМЕТРЫ СИСТЕМЫ 9-16
- ПАРАМЕТРЫ ТАЙМЕРА 9-13
- РЕГУЛИР. ГРОМК. 9-5
- международного номера 3-21

Н

Направляющие документа 1-4

О

ОБЩИЕ ПАРАМЕТРЫ 9-3, 9-6

Область печати 2-7

Область сканирования 2-3

Ограничение доступа к адресатам

- Подтверждение введенных факсимильных номеров 6-3

Основной способ отправки 3-5

Основной способ приема 3-23

ОТЧЕТ О ПЕРЕДАЧЕ

- Автоматическая распечатка 9-19

ОТЧЕТ О ПРИЕМЕ

- Автоматическая распечатка 9-20

ОТЧЕТ О РАБОТЕ

- Автоматическая распечатка 9-21

Отмена

- Задание копирования 4-5
- Задание передачи/приема 3-34



Назад



Предыдущая



Следующая

НАЧАЛО

1

Отправка в ручном режиме 3-17

2

Отправка документов

Адресная книга 3-7

Основной способ отправки 3-5

Отправка в ручном режиме 3-17

Параметры сканирования 3-6

Расширенные функции 3-30

Указание адресатов 3-14

Функции набора факсимильного номера 3-18

5

Отправка и прием 3-1

Отчеты и списки 9-18

6

П

ПАРАМ. ПРИНТЕРА 9-3, 9-12

ПАРАМЕТРЫ АДР.КН. 9-3, 9-11

ПАРАМЕТРЫ БУМАГИ 9-3, 9-5

ПАРАМЕТРЫ КОПИР. 9-3, 9-6

ПАРАМЕТРЫ ОТЧЕТА 9-3, 9-14

ПАРАМЕТРЫ СИСТЕМЫ 9-3, 9-16

ПАРАМЕТРЫ ТАЙМЕРА 9-3, 9-13

ПАРАМЕТРЫ ФАКСА 9-3, 9-7

Панель управления 1-3, 1-6

Параметры администратора системы 6-1

Параметры аппарата 9-3

Параметры сканирования

Копирование 4-3

Отправка 3-6

Параметры таймера 1-14

Перед началом использования аппарата 1-1

Перераспределение тонера 7-8

Печать 5-1

СПИС. ДАН.ПОЛЬЗ. 9-3

Печать с сортировкой 5-3

Плотность

Копирование 4-3

Отправка 3-6

Прием в память 3-25

Прием вручную 3-25

Прием документов

Основной способ приема 3-23

Функции приема 3-24

Прием с блокировкой памяти 3-26

Проверка

Документы, хранящиеся в памяти 3-35

Задание печати 5-4

Результат передачи 3-35

Результаты приема 3-35

Проверка линии 3-21

Р

Распечатка отчетов

ОТЧЕТ О ПЕРЕДАЧЕ 9-19

ОТЧЕТ О ПРИЕМЕ 9-20

ОТЧЕТ О РАБОТЕ 9-21

Рассылка 3-30

Расширенные функции 3-30

РЕГУЛИР. ГРОМК. 9-3, 9-5

РЕГУЛИР./ЧИСТКА 9-3, 9-14

Режим копирования 1-9

Режим ожидания

Копирование 1-9

Факс 1-9

Режим приема

Вручную 3-25

Рж.отв. 3-23

Тлк.фкс 3-23

ФАКС/ТЕЛ 3-24

Режим факса 1-9

Рычаг высвобождения документа 1-4

С

Сбой питания 8-36

Системный монитор 3-35, 5-4

Сохранение и редактирование

Адресная книга 3-7

Групповой набор 3-10

Сохранение/Редактирование

Клавиши ускоренного набора одним касанием 3-7

Ускоренный кодированный набор 3-7

СПИС. ДАН.ПОЛЬЗ. 9-3

Спящий режим 1-14

сообщение ЗАМЯТИЕ БУМАГИ 8-5

сообщение ПРОВЕРЬТЕ ДОКУМЕНТ 8-3

Т

Техническое обслуживание 7-1

Тоновый набор 3-19

Транспортировка аппарата 7-17

Требования к бумаге 2-5

Требования к документам 2-2



Назад



Предыдущая



Следующая

НАЧАЛО

1

У

Удаление

Документы, хранящиеся в памяти 3-35

Задание печати 5-4

Удаленный прием 3-27

Удлинитель лотка вывода бумаги 1-3

Удлинитель лотка устройства подачи документов 1-3

Указание адресатов 3-14

Уменьшение принятого изображения 3-29

Установка типа и формата бумаги 2-11

Устранение замятий бумаги 8-3

Замятия документа 8-3

Устранение замятия бумаги

Замятие бумаги 8-5

Устранение неполадок

Если произошел сбой питания 8-36

Если устранить неполадку не удается 8-37

Коды ошибок 8-16

Копирование 8-30

Общие 8-19

Отправка и прием 8-21

Печать 8-32

Подача бумаги 8-20

Сообщения на ЖК-дисплее 8-10

Телефонная связь 8-35

Устранение замятий бумаги 8-3

Устройство АПД 1-4

Ф

ФАКС/ТЕЛ 3-24

Факсимильные номера

Регистрация в адресной книге 3-7

Фиксатор провода телефонной трубки 1-5

Функции набора факсимильных номеров 3-18

Функции приема 3-24

Ц

Цифровые клавиши 1-8

Ч

Чистка аппарата

Внутренние компоненты 7-2

Корпус 7-2

Область сканирования 7-6

Э

Эксплуатация картриджа с тонером 1-12



Назад



Предыдущая



Следующая

НАЧАЛО

1

2

3

4

5

6

7

8

9

Canon

CANON INC.

30-2, Shimomaruko 3-chome, Ohta-ku, Tokyo 146-8501, Japan

Europe, Africa and Middle East

CANON EUROPA N.V.

Bovenkerkerweg 59-61, 1185 XB Amstelveen, The Netherlands

Telephone +31 20 5458545

Fax +31 20 5458222

Website: www.support.canon-europe.com

Представительство Canon North-East Oy в Москве

Космодамианская наб., 52, стр. 3, этаж 5

115054, Москва, Россия

Тел.: +7 (495) 258 5600

Факс: +7 (495) 258 5601

Эл.адрес: info@canon.ru

www.canon.ru

Представительство Canon North-East Oy в Санкт-Петербурге

Бизнес-центр «Северная столица»

Волынский переулок, 3А, литер А

191186, Санкт-Петербург, Россия

Тел.: +7 (812) 449 5500

Факс: +7 (812) 449 5511

Эл.адрес: spb.info@canon.ru

www.canon.ru