

## Основное руководство по работе

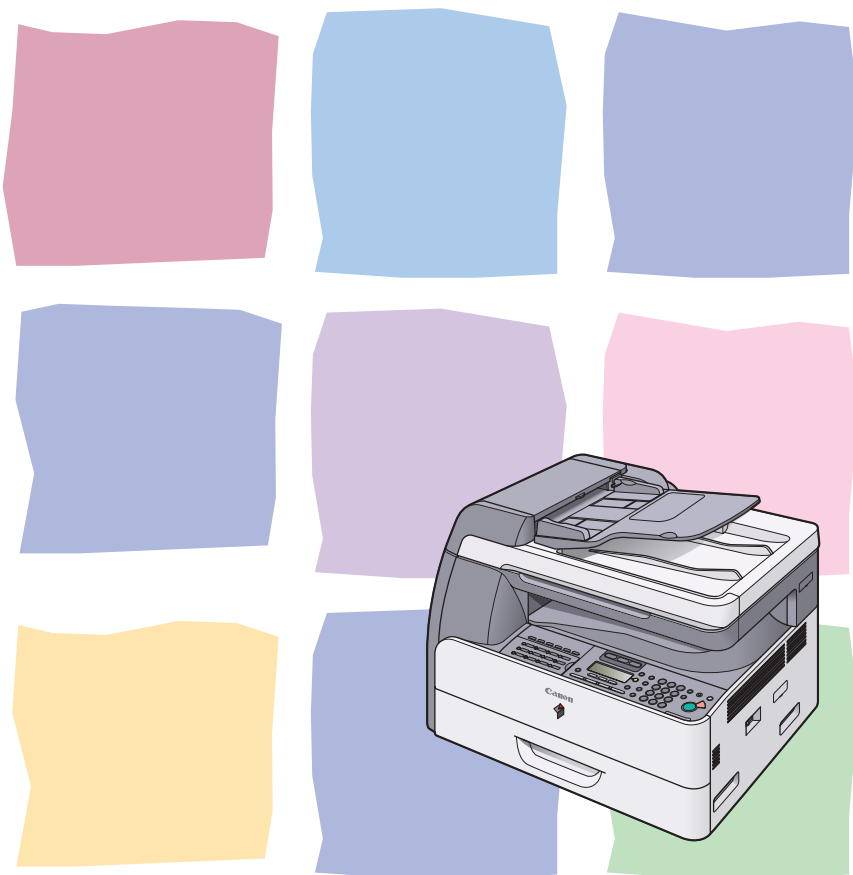

- Возможности данного устройства
- Перед использованием устройства
- Работа с документами
- Материал для печати
- Передача документов
- Прием факсимильных документов/  
документов I-Fax
- Копирование
- Печать
- Сканирование
- Передача факса с компьютера
- Удаленный интерфейс  
пользователя
- Параметры администратора  
системы
- Техническое обслуживание
- Устранение неполадок
- Настройки устройства
- Приложение
- Алфавитный указатель

# Руководства к устройству

- Установка устройства
- Установка программного обеспечения
- Основные функции
- Техническое обслуживание

**Краткое руководство  
по началу работы**

- Основные функции
- Техническое обслуживание
- Настройки устройства
- Технические характеристики

**Основное  
руководство по  
эксплуатации  
(данный документ)**



- Расширенные функции
- Сетевой интерфейс и интерфейс удаленного пользователя
- Системный монитор
- Отчеты и списки

**Полное руководство  
по эксплуатации**



- Функции сканирования

**Руководство по  
драйверу сканера**



(Данное руководство не доступно  
для iR1018J.)



Обозначает, что руководство поставляется в формате PDF на прилагаемом компакт-диске.

- Для просмотра руководств в формате PDF необходима программа Adobe Reader/Acrobat Reader/Acrobat. Если на компьютер не установлена программа Adobe Reader/Acrobat Reader/Acrobat, загрузите ее с веб-узла Adobe Systems Incorporated (<http://www.adobe.com>).
- При разработке руководств для данного устройства были приложены значительные усилия для исключения неточностей и упущений. Тем не менее, наши продукты постоянно обновляются. В случае необходимости получения точной информации обращайтесь в корпорацию Canon.
- Изображение устройства на обложке может незначительно отличаться от вида вашего устройства.

# Доступные функции

**В данном руководстве описываются операции iR1022iF. В зависимости от конфигурации системы и приобретенного устройства не некоторые описываемые в руководствах функции могут быть недоступны. В таблице ниже указанные доступные функции для всех устройств.**

✓ : доступно  
 – : недоступно  
 доп. : дополнительно

	COPY (Копирование)	PRINT (Печать) (UFRII LT)	PRINT (Печать) (PCL)	SCAN (Сканирование)	FAX (Факс)	IFAX/ E-MAIL/ FTP/SMB (I-Fax/ электронная почта/ FTP/SMB)	RUI (сетевая плата)	АПД
iR1018J	✓	–	–	–	–	–	–	–
iR1018	✓	✓	доп.	✓	–	–	доп.	–
iR1022A	✓	✓	доп.	✓	–	–	доп.	✓
iR1022F	✓	✓	доп.	✓	✓	–	доп.	✓
iR1022i	✓	✓	✓	✓	–	✓	✓	✓
iR1022iF	✓	✓	✓	✓	✓	✓	✓	✓

- Для моделей iR1018J/iR1018/iR1022A/iR1022F/iR1022i/iR1022iF доступны дополнительное устройство чтения карт E1 и модуль подачи кассеты N1.
- Дополнительная телефонная трубка недоступна в Великобритании.



# Возможности данного устройства

## Функции отправки

### Отправка документов различными способами

По факсу, электронной почте, I-Fax и с помощью файлового сервера

→ Глава 4

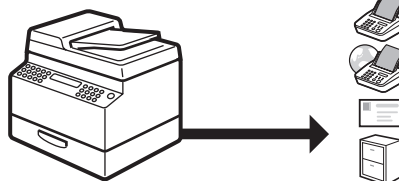

### Отправка документов различных форматов файлов

Параметры передачи

→ стр. 4-7

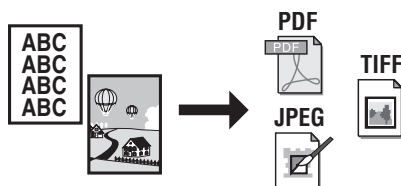

### Задание адресата одной клавишей

Передача с помощью клавиш быстрого набора

→ стр. 4-15

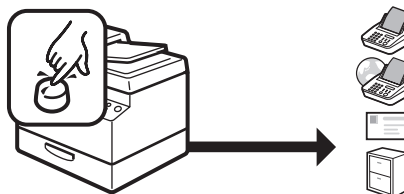

### Задание адресата трехзначным кодом

Передача с помощью кодов кодированного набора

→ стр. 4-17

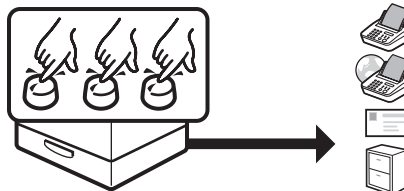

## Задание нескольких адресатов как группы

Передача на групповые адреса

→ стр. 4-19

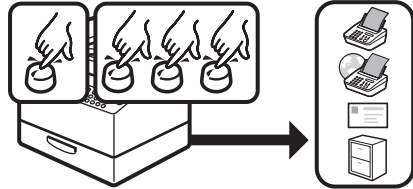

## Поиск определенного адресата

Поиск по адресной книге

→ стр. 4-21

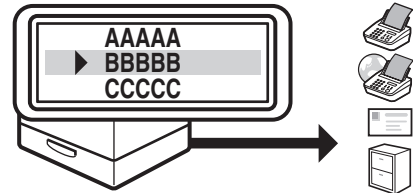

## Задание адресата с параметрами сканирования/передачи

Клавиши избранного

→ стр. 4-25

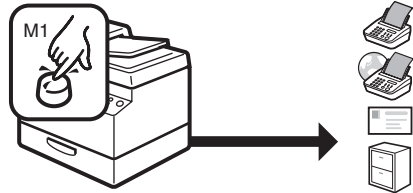

## Автоматическая повторная передача документов

Автоматический повтор

→ Полное руководство по эксплуатации

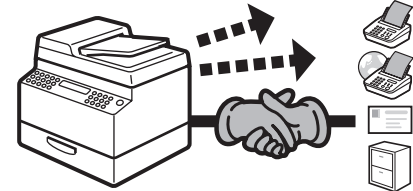

## Передача документов нескольким адресатам

**Циркулярная рассылка**  
→ Полное руководство по эксплуатации

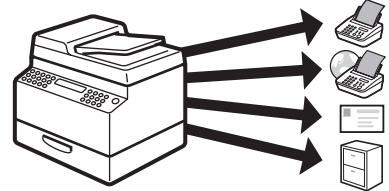

## Передача документов в определенное время

**Передача по расписанию**  
→ Полное руководство по эксплуатации

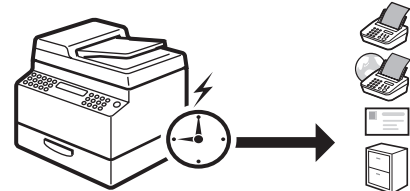

## Прием факсимильный сообщений/ сообщений I-fax в память

**Прием в память**  
→ Полное руководство по эксплуатации

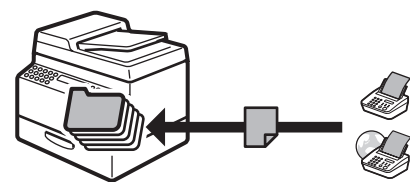

## Повторный вызов трех последних заданий на передачу

**Повторный вызов задания**  
→ Полное руководство по эксплуатации

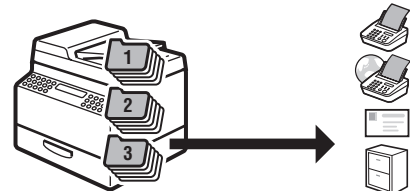

## Пересылка полученных факсимильных документов/ документов I-fax

**Пересылка документов**  
→ Полное руководство по эксплуатации

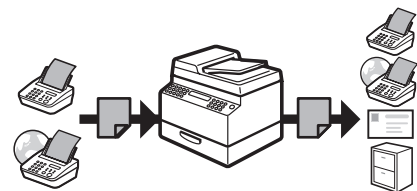

# Функции факса

## Задание адресата одной клавишей

Быстрый однокнопочный набор

→ стр. 4-15

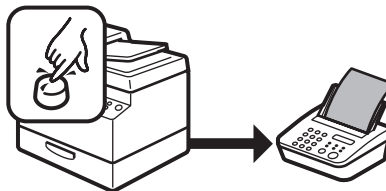

## Задание адресата трехзначным кодом

Быстрый кодированный набор

→ стр. 4-17

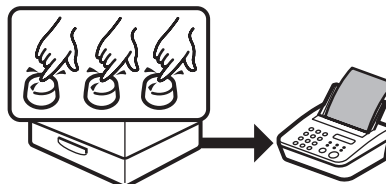

## Задание нескольких адресатов как группы

Групповой набор

→ стр. 4-19

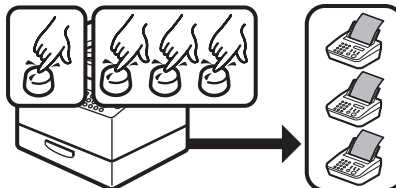

## Поиск определенного адресата

Набор по адресной книге

→ стр. 4-21

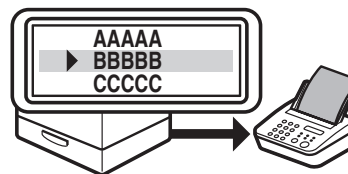



## Повторный набор при занятой линии

Автоматический повторный набор

→ Полное руководство по эксплуатации

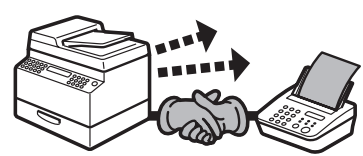

## Отправка факсимильного сообщения нескольким абонентам

Циркулярная рассылка

→ Полное руководство по эксплуатации

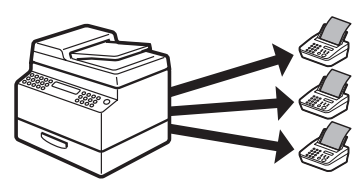

## Отправка факсимильного сообщения в заданное время

Передача по расписанию

→ Полное руководство по эксплуатации

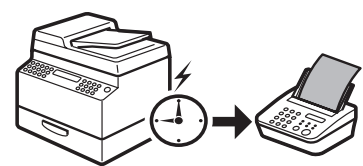

## Получение факсимильных сообщений в память без их распечатки

Прием в память

→ Полное руководство по эксплуатации



## Пересылка полученных факсимильных документов

Пересылка документов

→ Полное руководство по эксплуатации

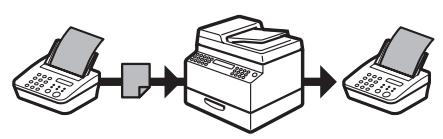

# Функции копирования

## Выбор режима сканирования в зависимости от типа изображения

Качество изображения

→ стр. 6-3

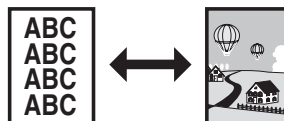

## Настройка уровня плотности сканируемых изображений

Плотность

→ стр. 6-4

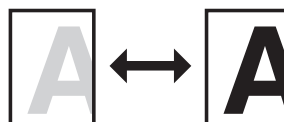

## Увеличение или уменьшение копируемых изображений

Коэффициент масштабирования

→ стр. 6-6

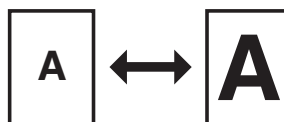

## Сортировка копий по порядку страниц

Копирование с сортировкой

→ Полное руководство по эксплуатации

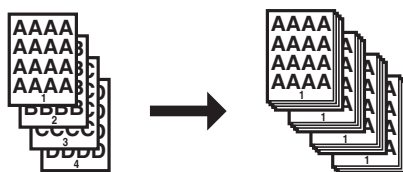

## Копирование на две стороны

### Двустороннее копирование

→ Полное руководство по эксплуатации

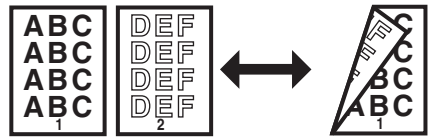

## Стирание теней и линий на копиях

### Копирование со стиранием рамки

→ Полное руководство по эксплуатации

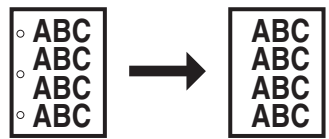

## Копирование двух документов на один лист

### Печать 2 на 1

→ Полное руководство по эксплуатации

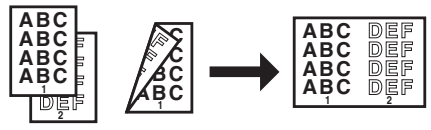

# Параметры администратора системы

## Ограничение использования устройства по идентификатору отдела

Управление идентификатором отдела

→ Полное руководство по эксплуатации

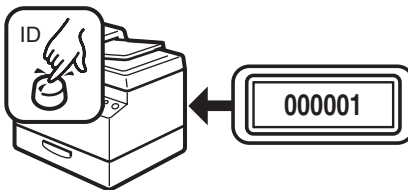

## Функции принтера

### Печать документа с компьютера

Печать

→ Интерактивная справка

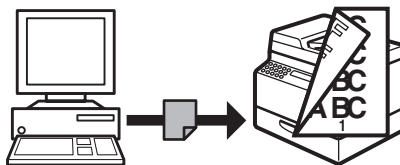

## Функции сканера

### Задание подробных параметров сканирования, подходящих для различных изображений

Сканирование

→ Руководство по драйверу сканера

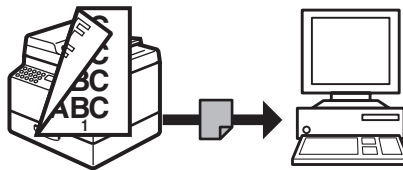

# Функции факса компьютера

## Передача факса с компьютера

Передача факса с компьютера

→ Интерактивная справка

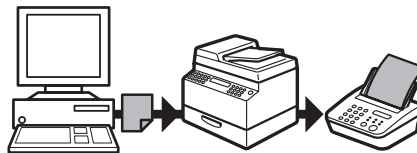

# Функции удаленного интерфейса пользователя

## Доступ к устройству и управление им с компьютера

Удаленный интерфейс пользователя

→ Полное руководство по эксплуатации



# Содержание

<b>Руководства к устройству.....</b>	<b>i</b>
<b>Доступные функции.....</b>	<b>ii</b>
<b>Возможности данного устройства.....</b>	<b>iv</b>
Функции отправки .....	iv
Функции факса .....	vii
Функции копирования .....	ix
Параметры администратора системы.....	xi
Функции принтера .....	xi
Функции сканера .....	xi
Функции факса компьютера.....	xii
Функции удаленного интерфейса пользователя .....	xii
<b>Содержание .....</b>	<b>xiii</b>
<b>Как пользоваться данным Руководством .....</b>	<b>xix</b>
Символы, используемые в данном Руководстве .....	xix
Иллюстрации, используемые в данном Руководстве .....	xx
<b>Юридическая информация.....</b>	<b>xxi</b>
Товарные знаки .....	xxi
Авторские права.....	xxi
Ограничение ответственности.....	xxi
<b>1 Перед использованием устройства.....</b>	<b>1-1</b>
<b>Компоненты устройства .....</b>	<b>1-1</b>
<b>Панель управления.....</b>	<b>1-3</b>
Основная панель управления .....	1-3
Панель управления отправкой.....	1-7



<b>ЖК-дисплей (ждущий режим)</b> .....	<b>1-9</b>
Режим копирования .....	1-9
Режим отправки .....	1-9
Режим сканирования .....	1-9
<b>Дополнительно приобретаемая телефонная трубка</b> .....	<b>1-10</b>
Техническое обслуживание телефонной трубки .....	1-10
<b>Картридж с тонером</b> .....	<b>1-11</b>
Техническое обслуживание картриджа с тонером .....	1-11
<b>Параметры таймера</b> .....	<b>1-12</b>
Задание спящего режима .....	1-12
Задание времени автоочистки.....	1-14
Настройка часового пояса.....	1-16
Настройка летнего времени.....	1-17
 <b>2 Работа с документами</b> .....	 <b>2-1</b>
<b>Требования к документам</b> .....	<b>2-1</b>
<b>Область сканирования</b> .....	<b>2-3</b>
<b>Загрузка документов</b> .....	<b>2-4</b>
На стекло экспонирования .....	2-4
В устройство АПД.....	2-6

<b>3</b>	<b>Материал для печати</b> .....	<b>3-1</b>
	Требования к бумаге .....	3-1
	Область печати .....	3-3
	Рекомендации по выбору бумаги .....	3-4
	Загрузка бумаги .....	3-5
	В лотке ручной подачи (например, конверты) .....	3-5
	Установка типа и формата бумаги .....	3-8
	Для кассеты для бумаги .....	3-8
	Для лотка ручной подачи .....	3-11
<b>4</b>	<b>Передача документов</b> .....	<b>4-1</b>
	Настройки сканирования .....	4-3
	Качество изображения .....	4-3
	Плотность .....	4-5
	Двусторонняя .....	4-6
	Параметры передачи .....	4-7
	Задание адресатов .....	4-11
	Использование цифровых клавиш .....	4-12
	Использование клавиш однокнопочного набора .....	4-15
	Использование кодов кодированного набора .....	4-17
	Использование адресов групп .....	4-19
	Использование клавиши [Address Book] (Адресная книга) .....	4-21
	Использование кнопок избранного .....	4-25
	Сохранение/редактирование адресной книги .....	4-27
	Сохранение/редактирование клавиш однокнопочного набора/кодов кодированного набора .....	4-27
	Сохранение/редактирование адресов групп .....	4-40
	Передача в ручном режиме .....	4-51
	Прямая передача .....	4-54





<b>5 Прием факсимильных документов/документов I-Fax ...</b>	<b>5-1</b>
<b>6 Копирование .....</b>	<b>6-1</b>
<b>Настройки сканирования.....</b>	<b>6-3</b>
Качество изображения .....	6-3
Плотность.....	6-4
Коэффициент масштабирования .....	6-6
<b>7 Печать .....</b>	<b>7-1</b>
<b>8 Сканирование .....</b>	<b>8-1</b>
<b>9 Передача факса с компьютера .....</b>	<b>9-1</b>
<b>10 Удаленный интерфейс пользователя.....</b>	<b>10-1</b>
<b>11 Параметры администратора системы.....</b>	<b>11-1</b>
<b>Управление идентификаторами отделов.....</b>	<b>11-1</b>
Перед использованием устройства .....	11-1
После использования устройства.....	11-2
<b>Дополнительное устройство чтения карт.....</b>	<b>11-3</b>
Перед использованием устройства .....	11-3
После использования устройства.....	11-3
<b>12 Техническое обслуживание .....</b>	<b>12-1</b>
<b>Очистка устройства .....</b>	<b>12-1</b>
Корпус.....	12-1
Валик термозакрепления .....	12-2
Область сканирования.....	12-3
Автоматическая очистка устройства АПД.....	12-7
Валик переноса .....	12-8
Блок барабана .....	12-9
<b>Замена картриджа с тонером.....</b>	<b>12-10</b>
<b>Замена блока барабана .....</b>	<b>12-13</b>
<b>Транспортировка устройства .....</b>	<b>12-15</b>

<b>13 Устранение неполадок</b> .....	<b>13-1</b>
<b>Устранение замятия бумаги</b> .....	<b>13-1</b>
Замятие документа .....	13-1
Замятие бумаги.....	13-3
<b>Сообщения на дисплее</b> .....	<b>13-6</b>
<b>Коды ошибок</b> .....	<b>13-13</b>
<b>Сбой питания</b> .....	<b>13-20</b>
<b>Сообщение о необходимости сервисного обслуживания</b> .....	<b>13-21</b>
Обращение к местному уполномоченному дилеру Canon .....	13-21
<b>14 Настройки устройства</b> .....	<b>14-1</b>
<b>Настройки устройства</b> .....	<b>14-1</b>
Печать списка USER'S DATA LIST (Список данных пользователя) .....	14-1
Доступ к меню настроек .....	14-3
<b>Меню настроек</b> .....	<b>14-5</b>
COMMON SETTINGS (Общие параметры) .....	14-5
COPY SETTINGS (Параметры копирования) .....	14-10
TX/RX SETTINGS (Настройки передачи/приема) .....	14-12
ADDRESS BOOK SET. (Параметры адресной книги) .....	14-21
PRINTER SETTINGS (Параметры принтера) .....	14-30
TIMER SETTINGS (Параметры таймера) .....	14-34
ADJUST./CLEANING (Регулировка/Очистка) .....	14-35
REPORT SETTINGS (Параметры отчета) .....	14-37
SYSTEM SETTINGS (Параметры системы) .....	14-38





<b>15 Приложение.....</b>	<b>15-1</b>
<b>Технические характеристики.....</b>	<b>15-1</b>
Общие .....	15-1
Копировальный аппарат .....	15-3
Принтер .....	15-3
Факсимильный аппарат .....	15-4
Телефон .....	15-5
Функции передачи .....	15-6
Модуль подачи кассеты N1 (дополнительный) .....	15-7
Устройство чтения карт E1 (дополнительное) .....	15-7
<b>Алфавитный указатель.....</b>	<b>15-8</b>

# Как пользоваться данным Руководством

## Символы, используемые в данном Руководстве

Перечисленные ниже символы использованы во всем тексте руководств по использованию устройства и обозначают указания, предупреждения и примечания, которые необходимо иметь в виду при эксплуатации устройства.

-  **ОСТОРОЖНО** Предупреждение, при несоблюдении которого возможен летальный исход или серьезная травма.
-  **ВНИМАНИЕ** Указание о мерах предотвращения травм или повреждений устройства.
-  **ПРИМЕЧАНИЕ** Примечание об ограничении эксплуатации и мерах по избежанию незначительных затруднений.

Кроме того, в данном руководстве для указания клавиш и сообщений на дисплее используются специальные обозначения:

- Названия клавиш, которые необходимо нажать, указаны в квадратных скобках: [Stop] (Стоп).
- Информация, отображаемая на ЖК-дисплее, указана в угловых скобках: <STOP KEY PRESSED> (Нажата клавиша Stop).

Номера, которыми отмечены клавиши на схеме панели управления, отвечают порядку действий при выполнении операции.

## Иллюстрации, используемые в данном Руководстве

Если не оговорено иное, на иллюстрациях в данном Руководстве показано устройство iR1022iF без дополнительного оборудования.



В данном Руководстве для иллюстрации использована модель iR1022iF. Сведения о стандартных функциях и доступных вариантах для всех моделей см. в см. "Доступные функции" на стр. ii.

## Товарные знаки

Canon, логотип Canon и iR являются торговыми марками компании Canon Inc. Microsoft и Windows являются зарегистрированными товарными знаками корпорации Microsoft Corporation.

Все прочие наименования компаний и изделий являются зарегистрированными товарными знаками, товарными знаками или сервисными знаками соответствующих компаний.

## Авторские права

Copyright © 2006 г., Canon Inc. Все права защищены. Никакая часть данной публикации не может воспроизводиться, передаваться, транслироваться и храниться в поисковой системе, а также не может переводиться на естественные или компьютерные языки в любом виде или любыми средствами: электронными, механическими, магнитными, оптическими, химическими, вручную или какими-либо иными, без предварительного письменного разрешения корпорации Canon.

## Ограничение ответственности

Информация в настоящем документе может быть изменена без уведомления. КОРПОРАЦИЯ CANON INC. НЕ ДАЕТ НИКАКИХ ГАРАНТИЙ, ВЫРАЖЕННЫХ ИЛИ ПОДРАЗУМЕВАЕМЫХ, В ОТНОШЕНИИ ДАННОГО ПРОДУКТА ЗА ИСКЛЮЧЕНИЕМ ИЗЛОЖЕННЫХ В НАСТОЯЩЕМ ДОКУМЕНТЕ, ВКЛЮЧАЯ, БЕЗ ИСКЛЮЧЕНИЯ, ГАРАНТИИ РЫНОЧНОЙ И КОММЕРЧЕСКОЙ ПРИГОДНОСТИ, СООТВЕТСТВИЯ ОПРЕДЕЛЕННЫМ ЦЕЛЯМ ИСПОЛЬЗОВАНИЯ ИЛИ В СЛУЧАЕ НАРУШЕНИЯ УСЛОВИЙ КАКИХ-ЛИБО ЛИЦЕНЗИЙ. КОРПОРАЦИЯ CANON INC. НЕ НЕСЕТ НИКАКОЙ ОТВЕТСТВЕННОСТИ ЗА КАКОЙ-ЛИБО ПРЯМОЙ, СЛУЧАЙНЫЙ ИЛИ КОСВЕННЫЙ УЩЕРБ ЛЮБОГО ПРОИСХОЖДЕНИЯ ИЛИ ЗА УБЫТКИ И РАСХОДЫ, ПОНЕСЕННЫЕ В СВЯЗИ С ИСПОЛЬЗОВАНИЕМ ДАННОГО ПРОДУКТА.

# 1

# Перед использованием устройства

## Компоненты устройства

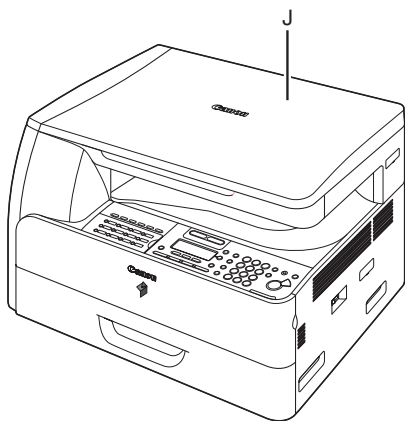
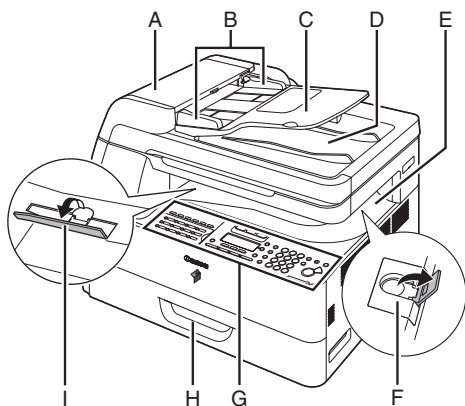

- A** АПД (устройство автоматической подачи документов)  
Служит для установки документов и их автоматической подачи в область сканирования.
- B** Скользящие направляющие  
Служат для настройки на ширину документа.
- C** Лоток подачи документов  
Для удержания документов.
- D** Лоток вывода документов  
Служит для вывода документов.
- E** Лоток вывода бумаги  
Служит для вывода копий, распечаток и факсов.
- F** Стопор для бумаги  
Предотвращает падение листов с лотка вывода бумаги.  
Откройте стопор из исходного положения для бумаги формата А4.
- G** Панель управления  
Панель управления устройства.
- H** Кассета для бумаги  
Служит в качестве источника бумаги.
- I** Поддержка укладки  
Предотвращает скручивание бумаги на выводном лотке.  
При использовании скрученной бумаги откройте полностью.
- J** Крышка стекла экспонирования  
Откройте эту крышку при установке документа на стекло экспонирования.

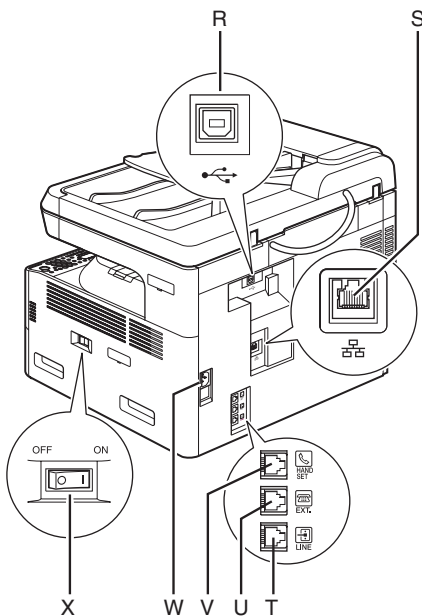
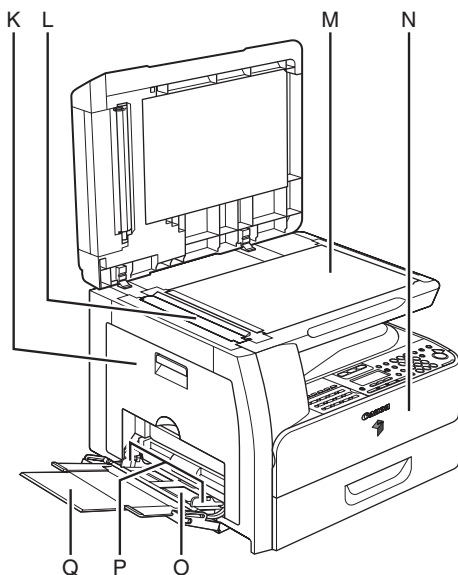

- K** Левая крышка  
Откройте эту крышку для замены блока барабана или устранения замятия бумаги.
- L** Область сканирования  
Служит для сканирования документов, подаваемых из устройства АПД.
- M** Стекло экспонирования  
Служит для установки документов.
- N** Передняя крышка  
Откройте эту крышку для замены емкости с тонером.
- O** Лоток ручной подачи  
Служит для подачи бумаги нестандартного формата или плотной/тонкой бумаги.
- P** Скользящие направляющие лотка ручной подачи  
Служат для настройки на ширину бумаги.
- Q** Удлинитель лотка ручной подачи  
Выдвиньте для загрузки пачки бумаги.
- R** Порт USB  
Служит для подключения кабеля USB (универсальная последовательная шина).
- S** Порт Ethernet  
Служит для подключения кабеля компьютерной сети.
- T** Гнездо телефонной линии  
Служит для подключения внешнего телефонного кабеля.
- U** Гнездо внешнего устройства  
Служит для подключения внешнего устройства.
- V** Гнездо телефонной трубки  
Служит для подключения дополнительно приобретаемой телефонной трубки.
- W** Гнездо питания  
Для подключения шнура питания.
- X** Выключатель питания  
Служит для включения и выключения питания.

Компоненты устройства различаются в зависимости от приобретенной модели. Сведения о стандартных функциях и доступных вариантах для всех моделей см. в разделе см. "Доступные функции" на стр. ii.



# Панель управления

## Основная панель управления

### ● iR1022iF

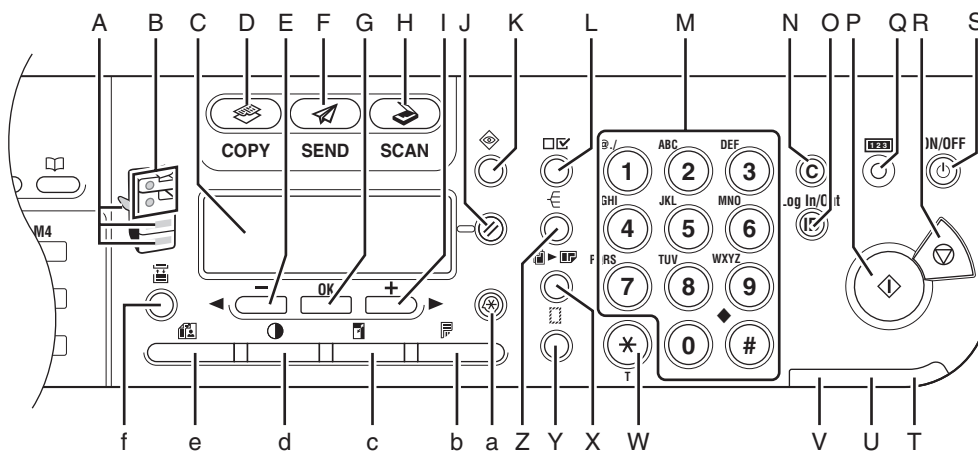

- A** Индикатор выбора бумаги  
Указывает выбранный источник бумаги.  
\* Количество источников бумаги различается в зависимости от используемой модели.
- B** Индикатор места замятия  
Указывает место, в котором произошло замятие бумаги.
- C** ЖК-дисплей  
Отображает сообщения и подсказки во время работы. При настройке параметров служит для отображения выбранных вариантов, текста и чисел.
- D** Клавиша [COPY] (Копирование)  
Служит для переключения в режим копирования.
- E** клавиша ←←  
Служит для уменьшения значений различных параметров. Также служит для перехода к предыдущему пункту меню.
- F** Клавиша [SEND] (Отправка)  
Служит для переключения в режим отправки.
- G** Клавиша [OK]  
Служит для подтверждения задаваемого или регистрируемого значения.
- H** Клавиша [SCAN] (Сканирование)  
Служит для переключения в режим сканирования.
- I** клавиша +▶  
Служит для увеличения значений различных параметров. Также служит для перехода к следующему пункту меню.

- J** Клавиша [Reset] (Сброс)  
Служит для возврата устройства в режим ожидания.
- K** Клавиша [System Monitor] (Системный монитор)  
Служит для контроля информации о передаче факсимильных сообщений, печати, копировании или выводе отчетов.
- L** Клавиша [View Settings] (Просмотр параметров)  
Служит для проверки параметров функции копирования.
- M** Цифровые клавиши  
Служит для ввода букв и цифр.
- N** Клавиша [C] (Стереть)  
Служит для стирания введенных букв и цифр.
- O** Клавиша [Log In/Out] (Вход/Выход)  
Нажмите для управления устройством при включенном управлении идентификатором отдела. Также нажмите для включения управления идентификатором отдела по завершении использования устройства.
- P** Клавиша [Start] (Пуск)  
Служит для запуска копирования, сканирования или передачи факсов.
- Q** Клавиша [Counter Check] (Проверка счетчика)  
Служит для отображения состояния счетчика. (Повторное нажатие скрывает состояние счетчика.)
- R** Клавиша [Stop] (Стоп)  
Служит для отмены выполнения операций устройством.
- S** Клавиша [ON/OFF] (Вкл./Выкл.) (выключатель панели управления)  
Служит для включения или выключения панели управления. Также служит для перехода в спящий режим или ручного перехода в обычный режим из спящего режима.
- T** Индикатор питания  
Загорается при включении питания устройства.
- U** Индикатор ошибки  
Мигает или горит в случае ошибки.
- V** Индикатор обработки/данных  
Мигает во время работы устройства. Горит, если в устройстве имеются ожидающие задания.
- W** Клавиша [Tone] (Тон)  
Служит для переключения с импульсного на тональный набор.
- X** Клавиша [2 на 1]  
Служит для задания копирования в режиме 2 на 1.
- Y** Клавиша [Frame Erase] (Стирание рамки)  
Служит для задания стирания рамки при копировании.
- Z** Клавиша [Collate] (Сортировка)  
Служит для задания копирования с сортировкой.
- a** клавиша Дополнительные функции  
Служит для выбора или отмены режимов в меню Дополнительные функции.
- b** Клавиша [Two-Sided] (Двусторонняя)  
Служит для задания двустороннего копирования или отправки документов.
- c** Клавиша [Copy Ratio] (Коэффициент масштабирования)  
Служит для увеличения или уменьшения масштаба копии.
- d** Клавиша [Density] (Плотность)  
Служит для осветления или затемнения копий или отправляемых документов.
- e** Клавиша [Image Quality] (Качество изображения)  
Служит для выбора качества изображения при копировании и отправке документов.
- f** Клавиша [Paper Select] (Выбор бумаги)  
Служит для выбора источника бумаги (ящик для бумаги или лоток ручной подачи).

● iR1022i

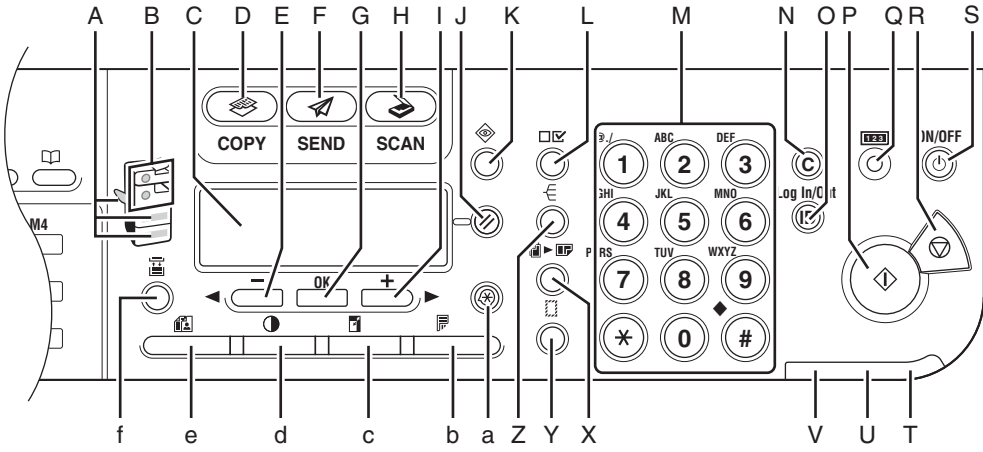

● iR1022F

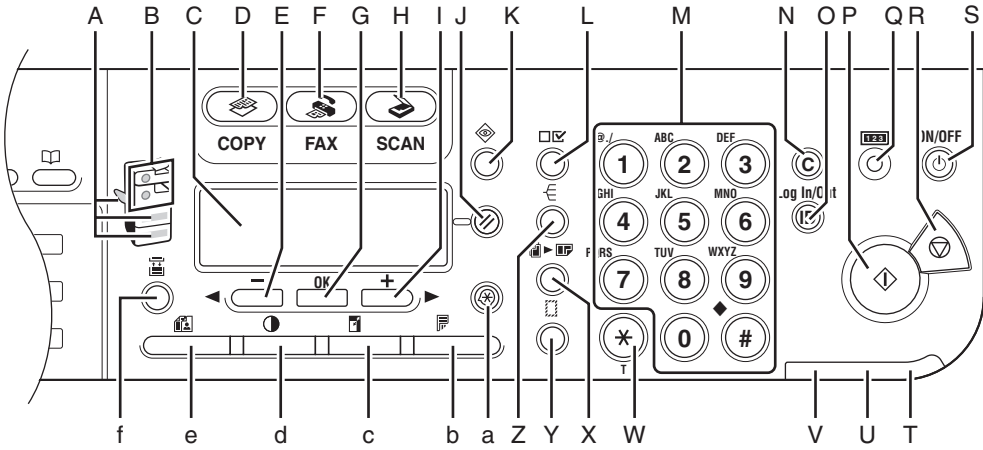

● iR1022A

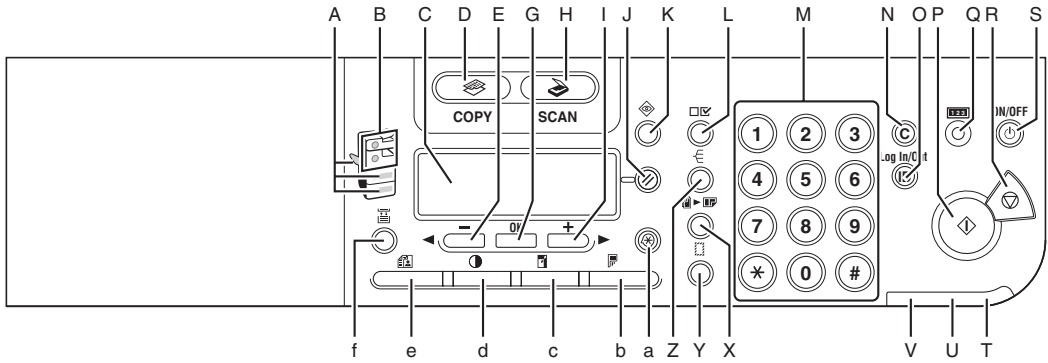

● iR1018

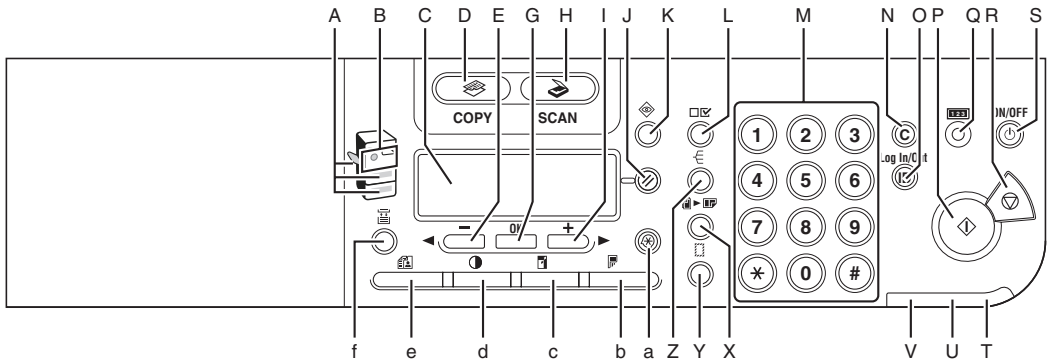

● iR1018J

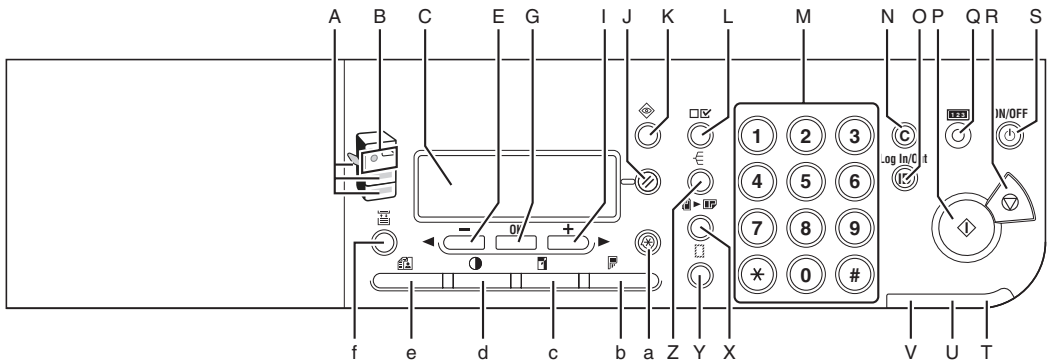

# Панель управления отправкой

## ● iR1022iF

### Открытая панель

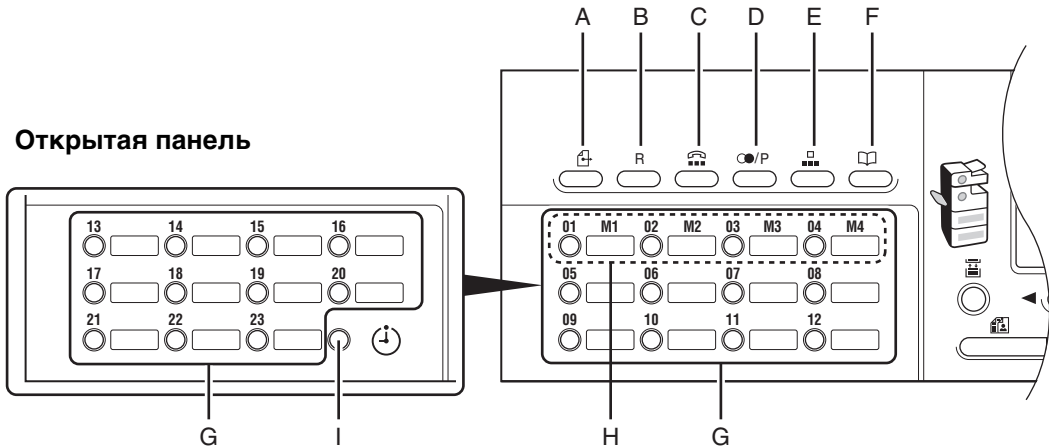

**A** Клавиша [Direct TX] (Прямая передача)  
Нажмите для выполнения прямой отправки.

**B** Клавиша [R]  
Служит для набора кода выхода на внешнюю линию или добавочного номера, если устройство подключено через коммутатор (УАТС).

**C** Клавиша [Hook] (Трубка)  
Служит для набора номера без поднятия дополнительно приобретаемой телефонной трубки или телефонной трубки внешнего телефонного аппарата.

**D** Клавиша [Recall/Pause] (Повтор/Пауза) (только для модели iR1022iF)  
Служит для повтора ранее установленных заданий передачи, включая адресатов, настройки сканирования и отправки.  
Служит для ввода паузы между цифрами или после телефонного/факсимильного номера при наборе или регистрации номеров.

Клавиша [Recall] (Повтор) (только для модели iR1022i)  
Служит для повтора ранее установленных заданий передачи, включая адресатов, настройки сканирования и отправки.

Клавиша [Redial/Pause] (Повтор/Пауза) (только для модели iR1022F)  
Служит для повторного набора последнего набранного номера, когда факсимильный аппарат находится в режиме ожидания.  
Служит для ввода паузы между цифрами или после телефонного/факсимильного номера при наборе или регистрации номеров.

**E** Клавиша [Coded Dial] (Кодированный набор)  
Служит для задания адресатов, зарегистрированных для кодов кодированного набора.

**F** Клавиша [Address Book] (Адресная книга)  
Служит для поиска адресатов, заранее зарегистрированных для клавиш однокнопочного набора или кодов кодированного набора, по имени, номеру или адресу.

**G** Клавиши однокнопочного набора  
Служат для задания адресатов, зарегистрированных для клавиш однокнопочного набора.

**H** Кнопки избранного  
Служат для задания адресатов, зарегистрированных для кнопок избранного.

**I** Клавиша [Delayed TX] (Передача по расписанию)  
Служит для задания передачи по расписанию.

● iR1022i

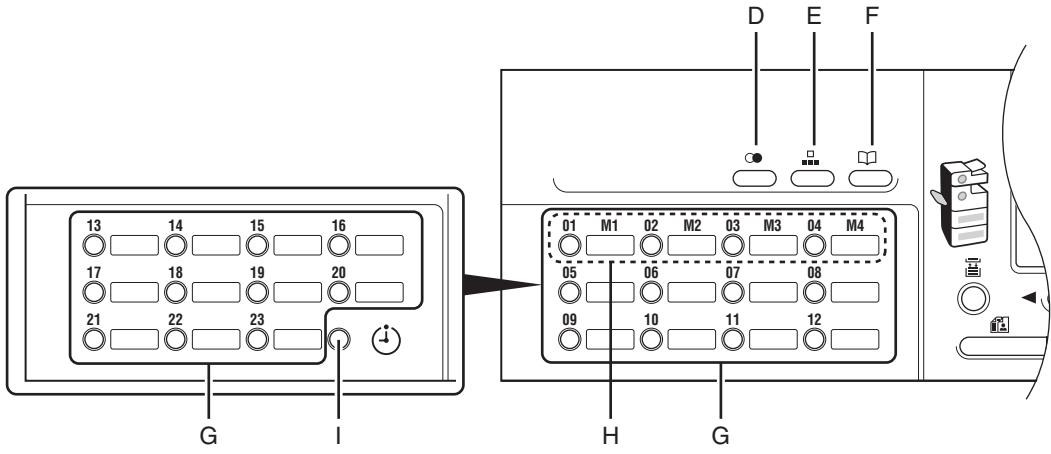

● iR1022F

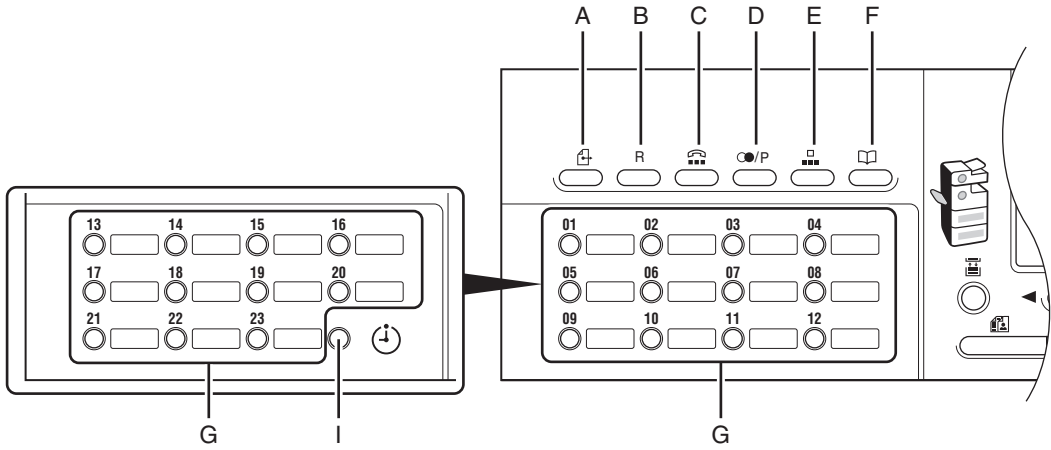

# ЖК-дисплей (ждуший режим)

## Режим копирования

### ● Без дополнительного ящика для бумаги

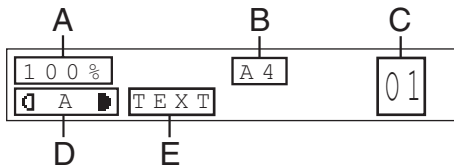

- A Коэффициент масштабирования
- B Формат бумаги
- C Количество
- D Плотность
- E Качество изображения

### ● С дополнительным ящиком для бумаги

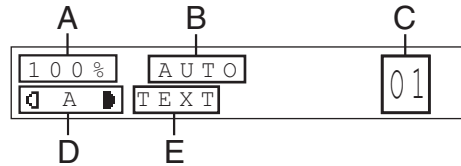

- D Плотность
- E Качество изображения

## Режим отправки

### ● iR1022iF



### ● iR1022i



### ● iR1022F

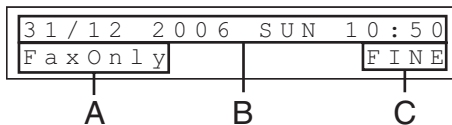

- A Режим приема
- B Дата и время
- C Качество изображения

## Режим сканирования



## Дополнительно приобретаемая телефонная трубка

При необходимости использования устройства в качестве телефона и факсимильного устройства или при необходимости ручного приема факсов следует предварительно установить дополнительную телефонную трубку. За дополнительной информацией о возможности приобретения дополнительной телефонной трубки обращайтесь к местному уполномоченному дилеру Canon.

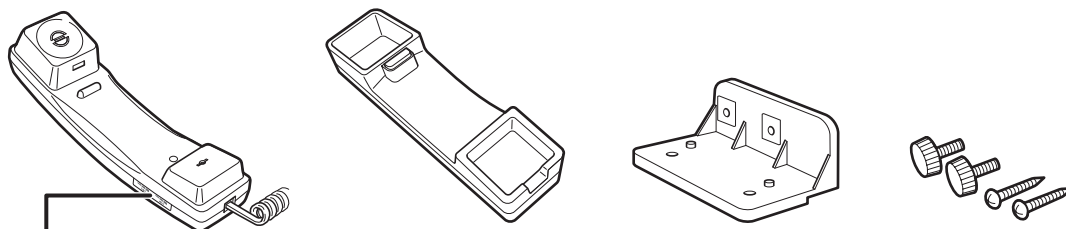

Используйте заостренный предмет (например, ручку) для выбора громкости звонка на телефонной трубке.

### ПРИМЕЧАНИЕ

- Сведения об установке телефонной трубки см. в разделе "Настройка устройства" Краткого руководства по началу работы.
- Дополнительная телефонная трубка в Великобритании не предусмотрена.

## Техническое обслуживание телефонной трубки

- Не оставляйте телефонную трубку на солнце.
- Не подвергайте телефонную трубку воздействию повышенной температуры и влажности.
- Не распыляйте полировочные жидкости на трубку, поскольку это может стать причиной неисправности.
- Для чистки трубки пользуйтесь влажной тканью.



# Картридж с тонером

При появлении на ЖК-дисплее сообщения о необходимости замены картриджа с тонером замените картридж новым.

Используйте только картриджи с тонером, рекомендованные для использования с данным устройством.

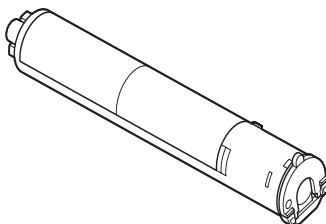

## **⚠ ОСТОРОЖНО**

- Запрещается помещать картриджи с тонером в огонь или мусоросжигатель, так как это может привести к взрыву.
- Запрещается размещать картриджи с тонером в местах, подверженных открытому огню, так как воспламенение тонера может привести к ожогам и пожару.

## **⚠ ВНИМАНИЕ**

- Тонер и другие расходные материалы необходимо хранить в месте, недоступном для детей. В случае проглатывания этих предметов необходимо немедленно обратиться к врачу.
- Необходимо осторожно извлекать картридж с тонером, чтобы предотвратить рассыпание тонера и его попадание в глаза или рот. В случае попадания тонера в глаза или рот немедленно промойте их холодной водой и обратитесь к врачу.
- Картриджи с тонером необходимо выбрасывать в контейнерах, чтобы предотвратить рассыпание оставшегося в них тонера; картриджи должны размещаться в месте, не подверженном открытому огню.

## **Техническое обслуживание картриджа с тонером**

- Картридж с тонером необходимо хранить в прохладном месте, не подверженному прямому солнечному свету.
  - Рекомендуемые условия хранения: температура не более 30°C, влажность не более 80%.
- Запрещается хранить картриджи в вертикальном положении.

# Параметры таймера

## Задание спящего режима

Если устройство не используется в течение определенного времени, оно автоматически переходит в спящий режим.

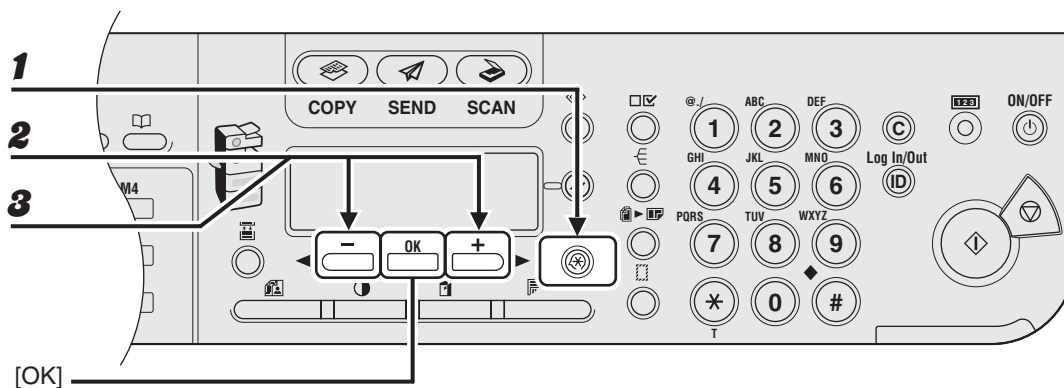

- 1** Нажмите клавишу **Дополнительные функции**.
- 2** С помощью клавиш [**←**] и [**+**] выберите **<TIMER SETTINGS>** (Параметры таймера) и нажмите клавишу [**OK**].
- 3** С помощью клавиш [**←**] и [**+**] выберите **<AUTO SLEEP TIME>** (Время автоматического перевода в спящий режим) и нажмите клавишу [**OK**].



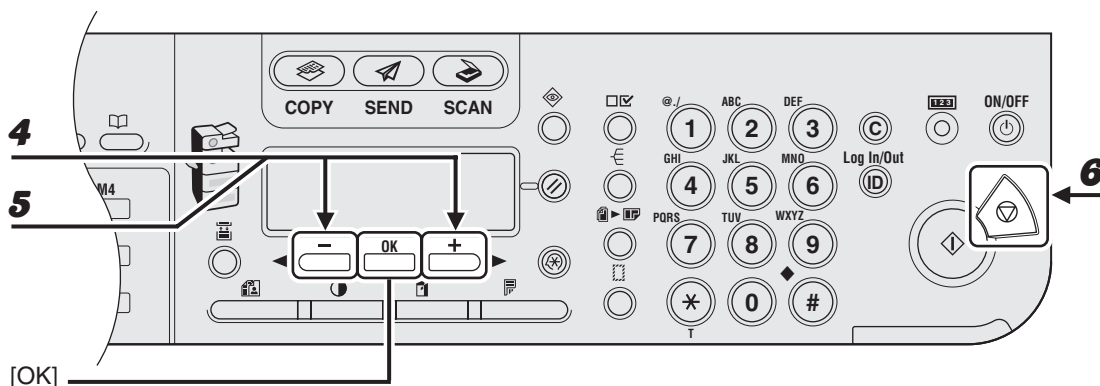

**4** Убедитесь, что отображается значение <ON> (Вкл.) и нажмите клавишу [OK].

**5** С помощью клавиш [◀] и [▶] выберите требуемый интервал и нажмите клавишу [OK].

Можно задать интервал от 3 до 30 мин (с шагом 1 мин).  
Также можно ввести значение с помощью цифровых клавиш.

**6** Нажмите клавишу [Stop] (Стоп) для возврата в ждущий режим.

**ПРИМЕЧАНИЕ**

- Для возврата в обычный режим из спящего режима нажмите клавишу [ON/OFF] (Вкл./Выкл.) на панели управления.
- Для ручного перехода в спящий режим нажмите клавишу [ON/OFF] (Вкл./Выкл.) на панели управления.
- Устройство не переходит в спящий режим в следующих случаях:
  - идет работа устройства;
  - произошла ошибка в системе;
  - снята дополнительно приобретаемая телефонная трубка или телефонная трубка внешнего телефонного аппарата\*.
- Устройство выходит из спящего режима в следующих случаях:
  - нажата кнопка [ON/OFF] (Вкл./Выкл.) на панели управления;
  - компьютер выполняется сканирование с использованием устройства.

## Задание времени автоочистки

При простое устройства в течении некоторого времени дисплей возвращается в ждущий режим (функция автоочистки).

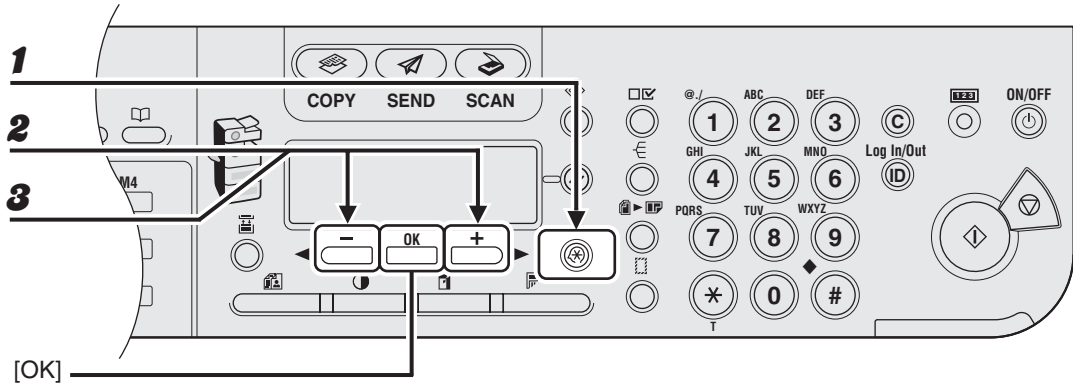

- 1** Нажмите клавишу **Дополнительные функции**.
- 2** С помощью клавиш [**←**] и [**+**] выберите **<TIMER SETTINGS>** (Параметры таймера) и нажмите клавишу [**OK**].
- 3** С помощью клавиш [**←**] и [**+**] выберите **<AUTO CLEAR TIME>** (Время автоочистки) и нажмите клавишу [**OK**].

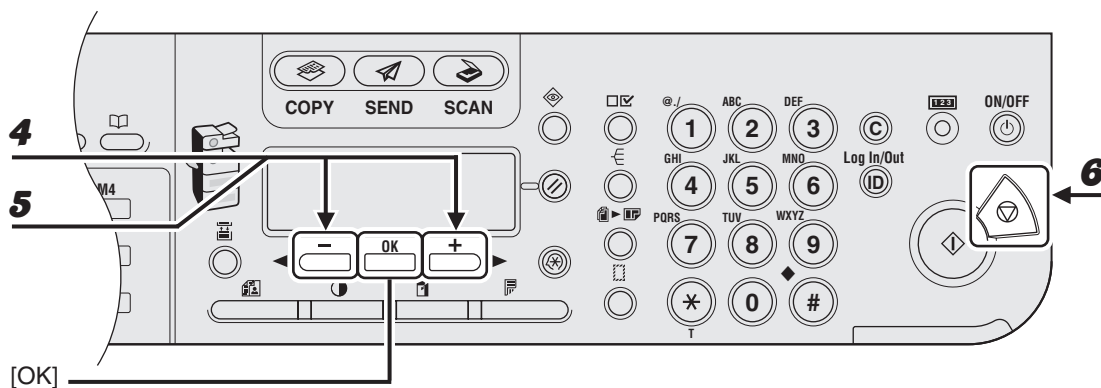

- 4** Убедитесь, что отображается значение <ON> (Вкл.) и нажмите клавишу [OK].
  
- 5** С помощью клавиш [◀] и [▶] выберите требуемый интервал и нажмите клавишу [OK].  
 Можно задать интервал от 1 до 9 мин (с шагом 1 мин).  
 Также можно ввести значение с помощью цифровых клавиш.
  
- 6** Нажмите клавишу [Stop] (Стоп) для возврата в ждущий режим.

## Настройка часового пояса

Стандартные мировые часовые пояса выражаются в соответствии с разницей в часах ( $\pm$  до 12 часов), начиная со среднего времени по Гринвичу (0 часов).  
Часовой пояс – это географический регион с одинаковой разницей во времени.

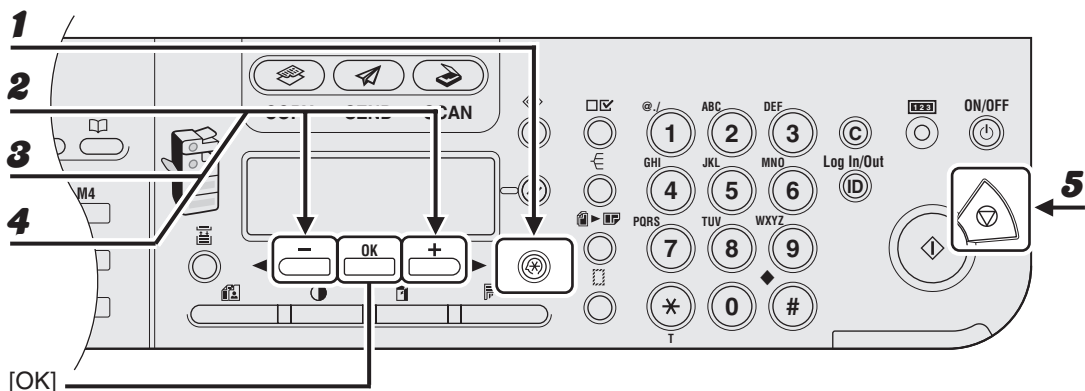

- 1** Нажмите клавишу **Дополнительные функции**.
- 2** С помощью клавиш [**←**] и [**→**] выберите **<TIMER SETTINGS>** (Параметры таймера) и нажмите клавишу [**OK**].
- 3** С помощью клавиш [**←**] и [**→**] выберите **<TIME ZONE SETTING>** (Настройка часового пояса) и нажмите клавишу [**OK**].
- 4** С помощью клавиш [**←**] и [**→**] выберите часовой пояс и нажмите клавишу [**OK**].
- 5** Нажмите клавишу [**Stop**] (Стоп) для возврата в ждущий режим.

## Настройка летнего времени

В некоторых странах и регионах в летнее время часы переводятся вперед. Это называется "летнее время".

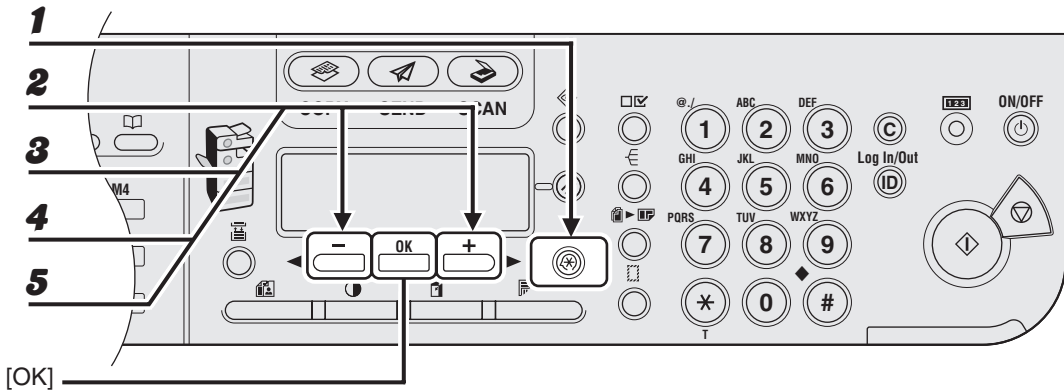

- 1** Нажмите клавишу **Дополнительные функции**.
- 2** С помощью клавиш [**←**] и [**→**] выберите **<TIMER SETTINGS>** (Параметры таймера) и нажмите клавишу [**OK**].
- 3** С помощью клавиш [**←**] и [**→**] выберите **<DAYLIGHT SV.TIME>** (Летнее время) и нажмите клавишу [**OK**].
- 4** С помощью клавиш [**←**] и [**→**] выберите **<ON>** и нажмите клавишу [**OK**].
- 5** Убедитесь, что отображается пункт **<BEGIN DATE/TIME>** (Дата/время начала) и нажмите клавишу [**OK**].

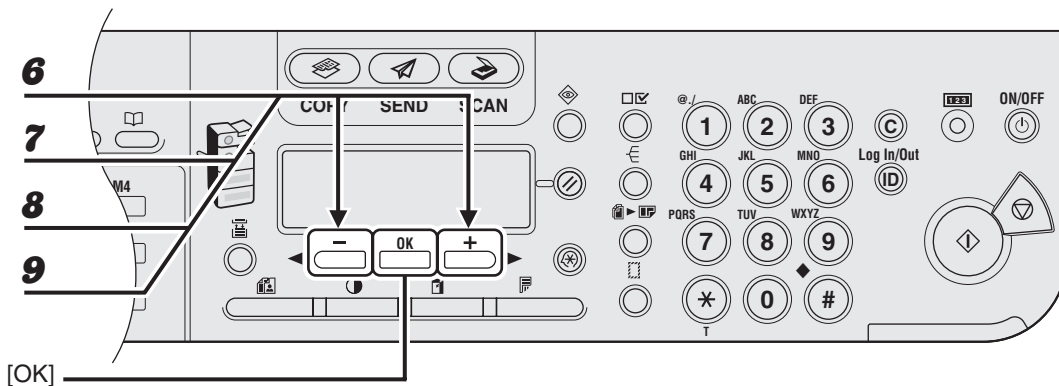

- 6** Убедитесь, что отображается значение <MONTH> (Месяц) и нажмите клавишу [OK].
- 7** С помощью клавиш [◀] и [▶] выберите требуемый месяц и нажмите клавишу [OK].
- 8** Убедитесь, что отображается значение <WEEK> (Неделя) и нажмите клавишу [OK].
- 9** С помощью клавиш [◀] и [▶] выберите требуемую неделю и нажмите клавишу [OK].





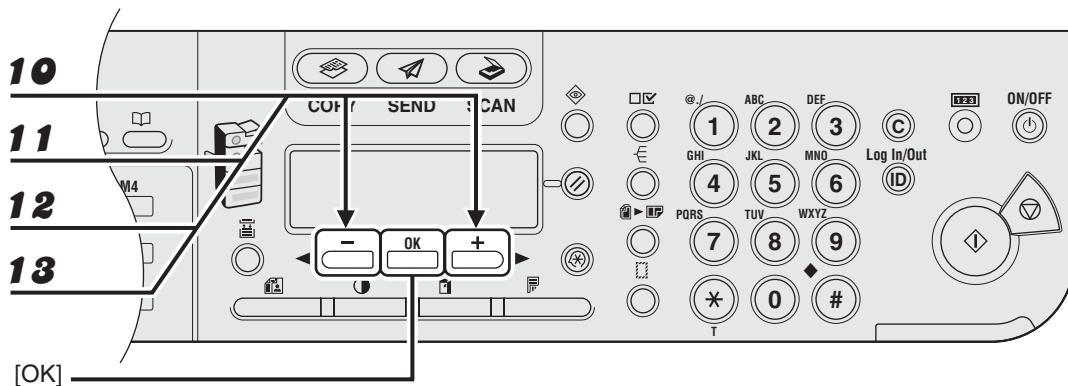

- 10** Убедитесь, что отображается значение <DAY> (День) и нажмите клавишу [OK].
- 11** С помощью клавиш [←] и [→] выберите требуемый день и нажмите клавишу [OK].
- 12** Убедитесь, что отображается пункт <END DATE/TIME> (Дата/время конца) и нажмите клавишу [OK].
- 13** Убедитесь, что отображается значение <MONTH> (Месяц) и нажмите клавишу [OK].

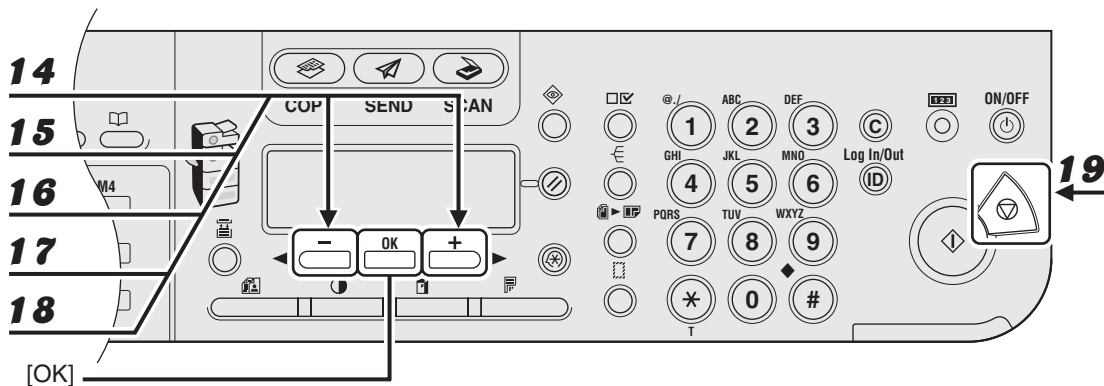

- 14** С помощью клавиш [◀] и [▶] выберите требуемый месяц и нажмите клавишу [OK].
- 15** Убедитесь, что отображается значение <WEEK> (Неделя) и нажмите клавишу [OK].
- 16** С помощью клавиш [◀] и [▶] выберите требуемую неделю и нажмите клавишу [OK].
- 17** Убедитесь, что отображается значение <DAY> (День) и нажмите клавишу [OK].
- 18** С помощью клавиш [◀] и [▶] выберите требуемый день и нажмите клавишу [OK].
- 19** Нажмите клавишу [Stop] (Стоп) для возврата в ждущий режим.

# 2

## Работа с документами

### Требования к документам

	Стекло экспонирования	АПД
Тип	<ul style="list-style-type: none"><li>– Обычная бумага</li><li>– Документы на плотной бумаге</li><li>– Фотографии</li><li>– Документы небольшого формата (например, каталожные карточки)</li><li>– Специальные типы бумаги (например, калька*<sup>1</sup>, прозрачные пленки*<sup>1</sup> и т.п.)</li><li>– Книга (высота: макс. 20 мм)</li></ul>	Обычная бумага (многостраничные документы со страницами одного формата, толщины и плотности или односторонние документы).
Формат (Ш x Д)	Макс. 216 x 356 мм	Макс. 216 x 356 мм Мин. 139,7 x 128 мм
Вес	Макс. 2 кг	одностороннее сканирование: 50 – 128 г/м <sup>2</sup> двухстороннее сканирование: 50 – 105 г/м <sup>2</sup>
Количество	1 лист	Макс. 50 листов* <sup>2</sup>

\*<sup>1</sup> При копировании прозрачного документа (например, кальки или прозрачной пленки) положите его лицевой стороной вниз на стекло экспонирования и закройте листом обычной белой бумаги.

\*<sup>2</sup> 80 г/м<sup>2</sup> бумага

- Не устанавливайте документ на стекло экспонирования и не загружайте его в устройство АПД до полного высыхания клея, чернил или корректирующей жидкости, нанесенной на документ.
- Перед загрузкой в устройство АПД удалите с документа все крепления (скрепки, клипсы для бумаги и т.п.).
- Ниже перечислены типы документов, которые нельзя загружать в устройство АПД во избежание их замятия:
  - мятую бумагу или бумагу с изломами;
  - документы на копировальной бумаге или бумаге с копирующей стороной
  - скрученную или рулонную бумагу;
  - бумагу с покрытием;
  - рваную бумагу;
  - документы на папиросной или очень тонкой бумаге
  - Документы, напечатанные на термопринтере
  - Прозрачные пленки

# Область сканирования

Убедитесь, что текст и рисунки документа попадают в показанную на следующей схеме заштрихованную область. Заметьте, что указанная ширина кромки приблизительно и в действительности может немного отличаться.

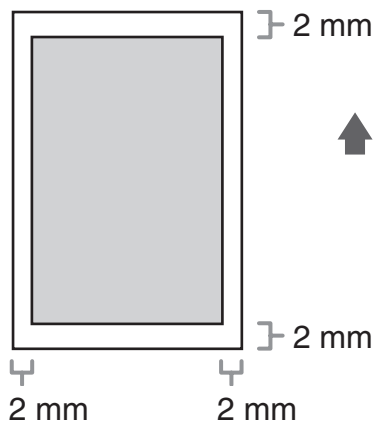

# Загрузка документов

## На стекло экспонирования

- 1** Поднимите крышку АПД/стекла экспонирования.

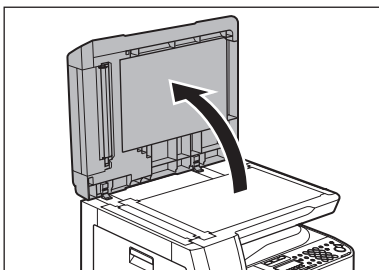

- 2** Установите документ лицевой стороной вниз.

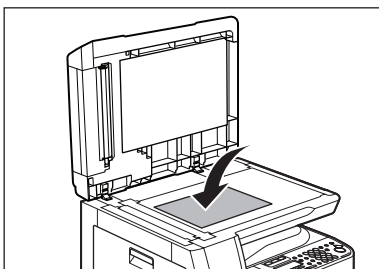

### 3 Выровняйте документ по соответствующим меткам формата бумаги.

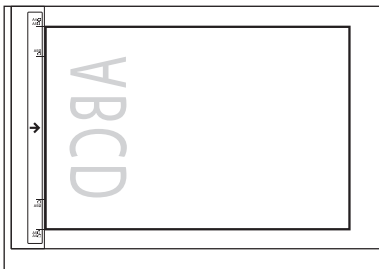

Если документ не соответствует ни одной из меток формата бумаги, выровняйте центр документа по стрелке.

### 4 Аккуратно опустите крышку АПД/стекла экспонирования.

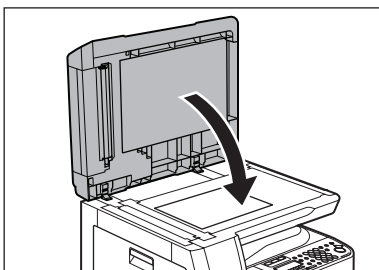

Документ готов для сканирования.

#### ВНИМАНИЕ

- Закрывая крышку АПД/стекла экспонирования, соблюдайте осторожность, чтобы не прищемить пальцы и не получить травму.
- Не нажимайте на крышку АПД/стекла экспонирования с силой, так как при этом можно повредить стекло экспонирования и получить травму.

#### ПРИМЕЧАНИЕ

После завершения сканирования уберите документ со стекла экспонирования.

## В устройство АПД

- 1** Пролитайте пачку документов и выровняйте ее края.

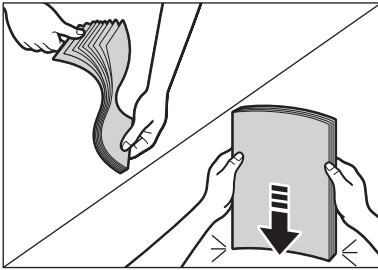

- 2** Настройте скользящие направляющие в соответствии с шириной документов.

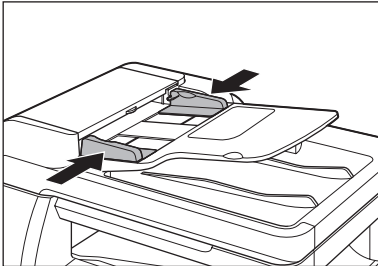



### 3 Аккуратно уложите документы в лоток подачи документов лицевой стороной вверх.

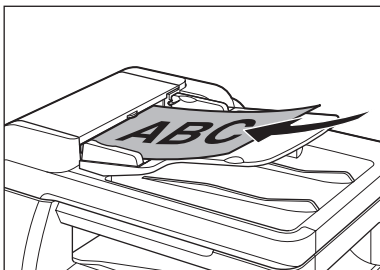

Документ готов для сканирования.

#### ПРИМЕЧАНИЕ

- Во время сканирования не добавляйте и не убирайте документы.
- После завершения сканирования во избежание замятия бумаги уберите документы из лотка вывода документов.
- Старайтесь не сканировать один и тот же документ с помощью устройства АПД более 30 раз. При многократном сканировании документы могут помяться или порваться, что может стать причиной замятия бумаги.
- Если в результате сканирования документов, написанных карандашом, валики подачи загрязнились, очистите их. (См. "Очистка устройства" на стр. 12-1.)



# 3 Материал для печати

## Требования к бумаге

	Кассета для бумаги	Лоток ручной подачи
Формат (Ш x Д)	A4, LTR, LGL	76 x 127 – 216 x 356 мм
Вес	64 – 90 г/м <sup>2</sup>	56 – 128 г/м <sup>2</sup>
Количество	Макс. 500 листов *1	Макс. 100 листов *1
Тип		
Обычная *2	○	○
Цветная *2	○	○
Восстановленная *2	○	○
Плотная 1 *3	○	○
Плотная 2 *4	–	○
Плотная 3 *5	–	○
Документная *6	○	○
ОНР-пленка *7	–	○
Этикетки	–	○
Конверты	–	○

(○: доступно –: недоступно)

\*1 80 г/м<sup>2</sup> бумага

\*2 64 – 80 г/м<sup>2</sup>

\*3 81 – 90 г/м<sup>2</sup>

\*4 91 – 105 г/м<sup>2</sup>

\*5 106 – 128 г/м<sup>2</sup>

\*6 75 г/м<sup>2</sup>

\*7 Используйте только прозрачные пленки формата А4, предназначенные специально для этого устройства.



#### **ПРИМЕЧАНИЕ**

Формат бумаги по умолчанию А4. При использовании бумаги другого формата необходимо изменить параметры формата бумаги. (См. "Установка типа и формата бумаги" на стр. 3-8.)

# Область печати

Заштрихованная на рисунке область, показывает приблизительную область печати бумаги формата А4.

Заметьте, что указанная ширина кромки приближена и в действительности может немного отличаться.



## Рекомендации по выбору бумаги

- Во избежание замятия, не загружайте бумагу следующих видов:
  - мятую бумагу или бумагу с изломами;
  - скрученную или рулонную бумагу;
  - бумагу с покрытием;
  - рваную бумагу;
  - влажную бумагу;
  - очень тонкую бумагу;
  - бумагу, на которую уже была выполнена печать с помощью термопринтера (не выполняйте копирование на обратную сторону).
- Не рекомендуется использовать для печати бумагу следующих типов:
  - текстурную бумагу;
  - очень гладкую бумагу;
  - глянцевую бумагу.
- Убедитесь в том, что на бумаге нет пыли, ворсинок и жирных пятен.
- Обязательно проверьте бумагу прежде, чем заказывать большую партию.
- Храните бумагу в упаковке на ровной поверхности. Открытые пачки следует хранить в заводской упаковке в прохладном и сухом месте.
- Храните бумагу при температуре 18°C–24°C и относительной влажности 40%–60%.
- Используйте только прозрачные пленки, разработанные для лазерных принтеров. Компания Canon рекомендует использовать с данным аппаратом прозрачные пленки Canon.

# Загрузка бумаги

Сведения о загрузке бумаги в кассету для бумаги см. в разделе "Настройка устройства" в Кратком руководстве по началу работы.

## В лотке ручной подачи (например, конверты)

При печати на прозрачных пленках, этикетках, бумаге нестандартного формата или конвертах загружайте их в лоток ручной подачи.

- Используйте стандартные конверты с диагональными швами и клапанами.
- Во избежание замятия не загружайте конверты следующих типов:
  - Конверты с окнами, отверстиями, перфорацией, фигурными вырезами и двойными клапанами
  - Конверты, изготовленные из бумаги со специальным покрытием или из бумаги с глубоким рельефом
  - Конверты с клейкими полосами, закрытыми отрывной лентой
  - Конверты с вложенными письмами
- Убедитесь, что в драйвере принтера правильно задан размер конверта. (См. интерактивную справку.)

### **1** Откройте лоток ручной подачи

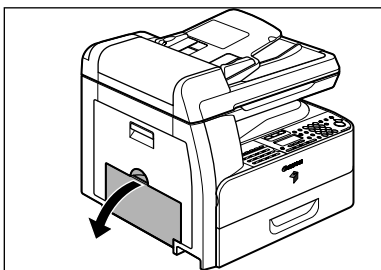

- 2** Выдвиньте удлинитель лотка ручной подачи до щелчка, затем откройте его.

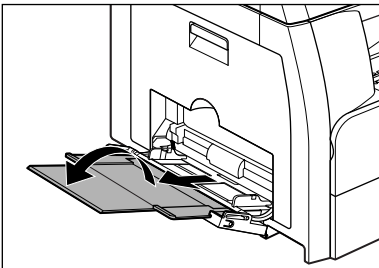

**ПРИМЕЧАНИЕ**

Не загружайте бумагу без удлинителя лотка ручной подачи.

- 3** Аккуратно загрузите стопку конвертов стороной с адресами вверх и клапаном влево. Обязательно вставляйте конверты до упора.

При загрузке конвертов сначала положите стопку на твердую чистую поверхность и с усилием прогладьте края, чтобы сгибы были четкими.

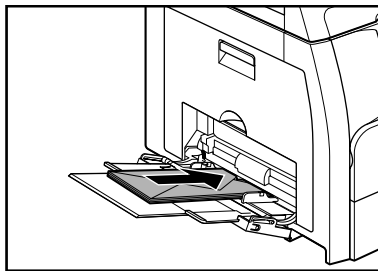
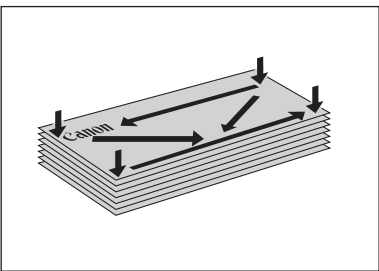



## 4 Настройте скользящие направляющие в соответствии с шириной стопки бумаги.

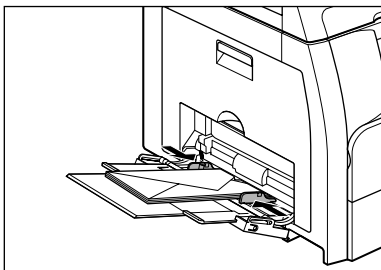

### ПРИМЕЧАНИЕ

- Убедитесь, что высота стопки бумаги не превышает ограничителя на направляющей.
- Бумага некоторых типов может подаваться в лоток ручной подачи неправильно. Для обеспечения высокого качества копий обязательно используйте бумагу и прозрачные пленки, рекомендуемые компанией Canon.
- При копировании документов малого формата или напечатанных на плотной бумаге и т. д. скорость копирования может быть несколько меньше, чем обычно.

# Установка типа и формата бумаги

## Для кассеты для бумаги

По умолчанию установлены значения < PLAIN PAPER > (Обычная бумага) и < A4 >. При загрузке бумаги другого типа и/или формата измените настройки в соответствии со следующими инструкциями.

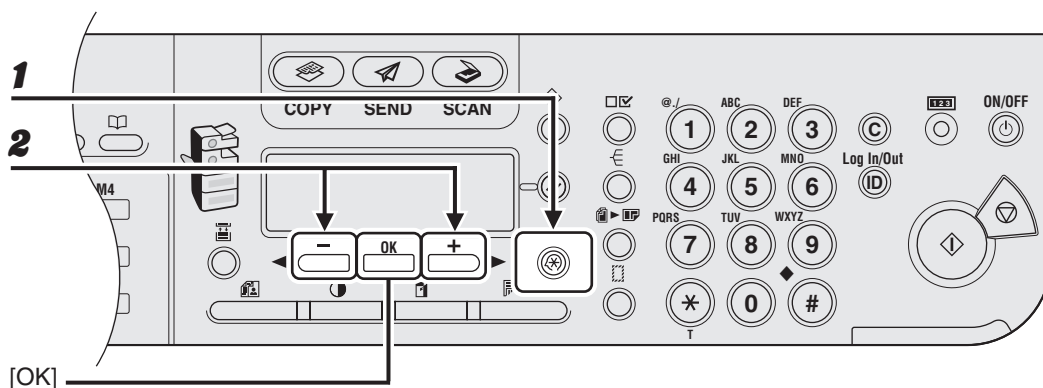

- 1** Нажмите клавишу **Дополнительные функции**.
- 2** Убедитесь, что отображается значение **< COMMON SETTINGS >** (Общие параметры), и нажмите клавишу **[OK]**.



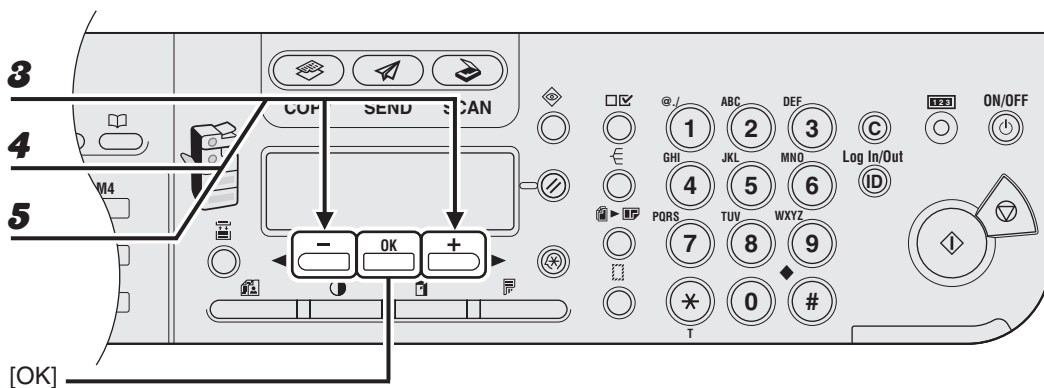

[OK]

**3** Клавишей [**←**] или [**→**] выберите **< SELECT PAPER TYPE >** (Выберите тип бумаги) и нажмите клавишу [OK].

**4** Убедитесь, что отображается значение **< DRAWER 1 >** (Ящик), и нажмите клавишу [OK].

**5** Клавишей [**←**] или [**→**] выберите тип бумаги, затем нажмите клавишу [OK].

<PLAIN PAPER> (Обычная бумага), <COLOR> (Цветная), <RECYCLED> (Восстановленная), < HEAVY PAPER 1 > (Плотная бумага 1), <BOND> (Документная)

При использовании дополнительной кассеты для бумаги убедитесь, что отображается пункт <DRAWER 2> (Ящик 2), затем нажмите клавишу [OK]. Затем повторите этот шаг для задания типа бумаги для кассеты <DRAWER 2> (Ящик 2).

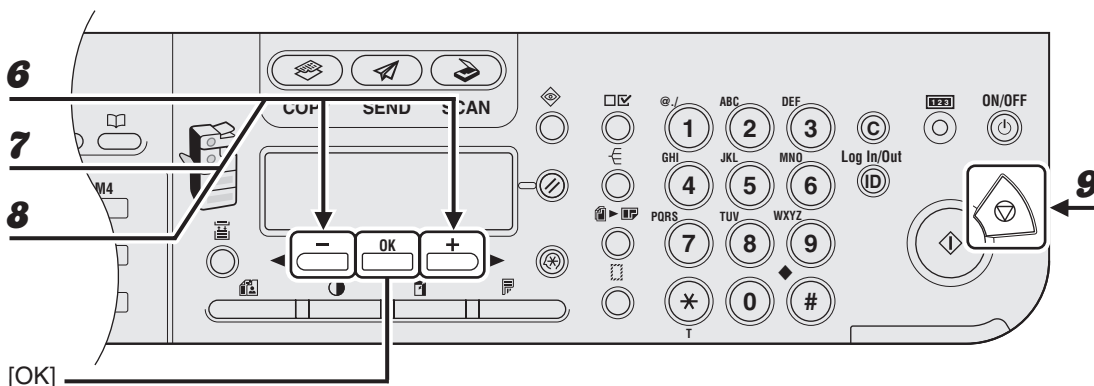

- 6** Убедитесь, что отображается пункт **<REG. PAPER SIZE>** (Зарегистрированный формат бумаги), затем нажмите клавишу **[OK]**.
  - 7** Убедитесь, что отображается значение **<DRAWER (Ящик)>**, и нажмите клавишу **[OK]**.
  - 8** Клавишей **[◀ —]** или **[+ ▶]** выберите формат бумаги, затем нажмите клавишу **[OK]**.  
 <A4>, <LTR>, <LGL>
- При использовании дополнительной кассеты для бумаги убедитесь, что отображается пункт **<DRAWER 2>** (Ящик 2), затем нажмите клавишу **[OK]**. Затем повторите этот шаг для задания формата бумаги для кассеты **<DRAWER 2>** (Ящик 2).
- 9** Нажмите клавишу **[Stop]** (Стоп) для возврата в режим ожидания.

## Для лотка ручной подачи

Для печати с помощью удлинителя лотка ручной подачи укажите формат и тип бумаги в соответствии со следующими инструкциями.

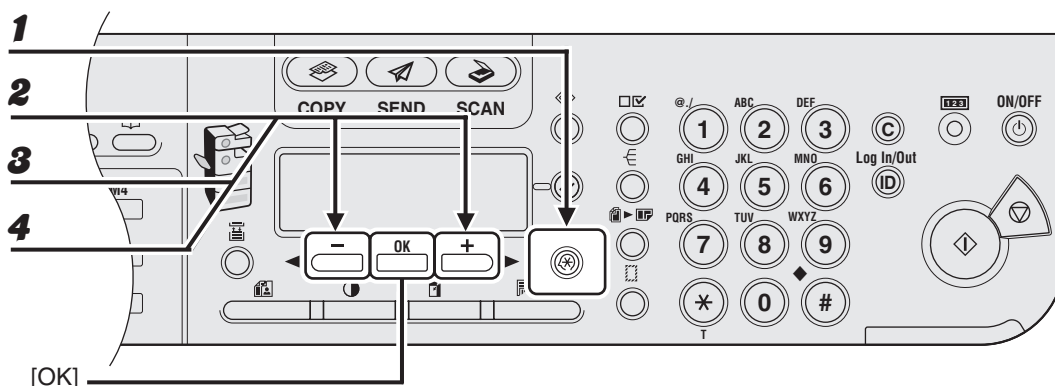

- 1** Нажмите клавишу **Дополнительные функции**.
- 2** Убедитесь, что отображается значение **<COMMON SETTINGS>** (Общие параметры), и нажмите клавишу **[OK]**.
- 3** Клавишей **[←]** или **[+▶]** выберите **<BYPASS STD SET.>** и нажмите клавишу **[OK]**.
- 4** Клавишей **[←]** или **[+▶]** выберите **<ВКЛ.>**, затем нажмите клавишу **[OK]**.

### ПРИМЕЧАНИЕ

Если выбран пункт **<OFF>** (Выкл.), формат и тип бумаги необходимо указывать при каждой загрузке бумаги в лоток ручной подачи. При появлении запроса на задание формата бумаги для лотка ручной подачи клавишей **[←]** или **[+▶]** выберите формат бумаги, затем нажмите клавишу **[OK]**. Последовательно нажимайте клавишу **[←]** или **[+▶]**, чтобы выбрать тип бумаги, затем нажмите клавишу **[OK]**.

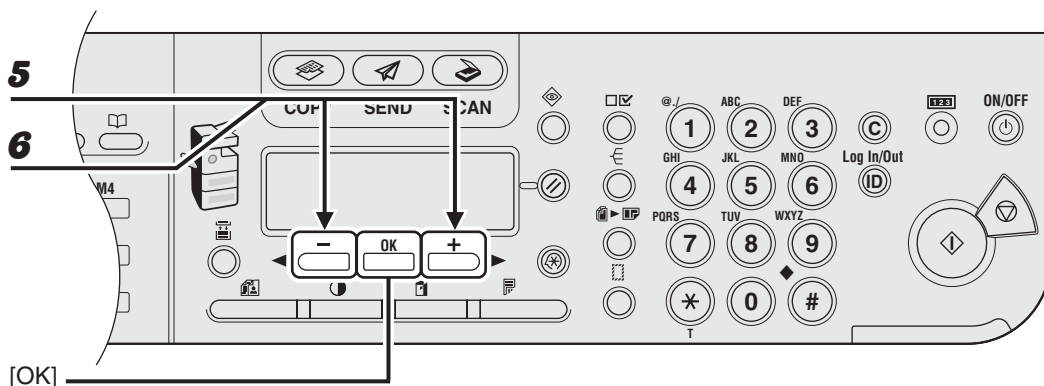

**5** Убедитесь, что отображается значение **<PAPER SIZE>** (Формат бумаги), и нажмите клавишу [OK].

**6** Клавишей [**←**] или [**+▶**] выберите формат бумаги, затем нажмите клавишу [OK].

<A4>, <B5>, <A5R>, <LGL>, <LTR>, <STMTR>, <EXECUTIV>, <OFICIO>, <B-OFI>, <M-OFI>, <FOLIO>, <G-LTR>, <G-LGL>, <FLSP>, <COM10>\*1, <MONARCH>\*1, <DL>\*1, <ISO-C5>\*1, <ISO-B5>\*1, <ПРОИЗ.Ф.>\*2

\*1 Для конвертов.

При выборе этого формата для типа бумаги автоматически выбирается <ENVELOPE> (Конверт), запрос на выбор типа бумаги не появляется. Переходите к шагу 9.

\*2 Для нестандартного формата бумаги.

Если выбран этот формат, с помощью цифровых клавиш введите размер по вертикали в параметре <VERTICAL SIZE> (Размер по вертикали) (76 – 216 мм), затем нажмите клавишу [OK].

С помощью цифровых клавиш введите размер по горизонтали в параметр <HORIZONTAL SIZE> (Размер по горизонтали) (127 – 356 мм), затем нажмите клавишу [OK].

Также размер можно указать с помощью клавиши [**←**] или [**+▶**].

(<VERTICAL SIZE> (Размер по вертикали) означает длину бумаги, подаваемой в аппарат.)



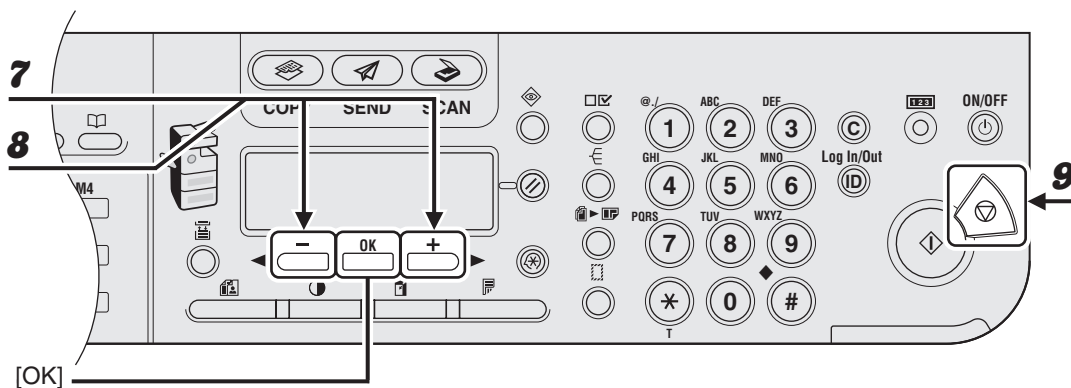

- 7** Убедитесь, что отображается пункт **<SELECT PAPER TYPE>** (Выберите тип бумаги), затем нажмите клавишу **[OK]**.
- 8** Клавишей **[◀ —]** или **[+ ▶]** выберите тип бумаги, затем нажмите клавишу **[OK]**.  
 <PLAIN PAPER> (Обычная бумага), <COLOR> (Цветная) <RECYCLED> (Восстановленная), <HEAVY PAPER 1> (Плотная бумага 1), <HEAVY PAPER 2> (Плотная бумага 2), <HEAVY PAPER 3> (Плотная бумага 3), <BOND> (Документная), <TRANSPARENCY> (Прозрачная пленка), <LABELS>, (Этикетки) <ENVELOPE> (Конверт)
- 9** Нажмите клавишу **[Stop]** (Стоп) для возврата в режим ожидания.





# 4

## Передача документов

Для отправки факсимильных сообщений, электронной почты и сообщений I-fax или для передачи документов на файловый сервер выполните перечисленные ниже операции. Сведения о подключении к компьютерной сети см. в разделе "Настройка аппарата для работы в сети" в Кратком руководстве по началу работы, информацию о расширенных функциях передачи см. в главе 1, "Расширенные функции передачи", руководства Advanced Operation Guide.

### 1 Установите документ

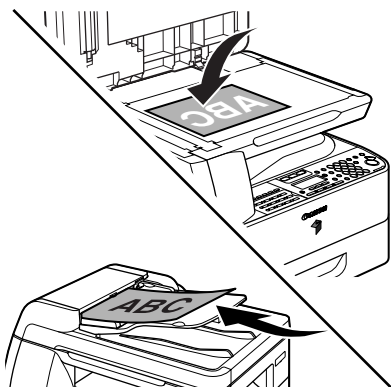

Установите документ на стекло экспонирования или загрузите его в устройство АПД.

Для получения информации о документах, которые можно передавать, см. "Требования к документам" на стр. 2-1.

### 2 Выберите способ передачи

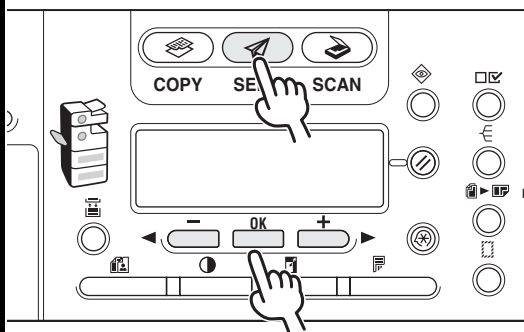

Нажмите клавишу [SEND]/[FAX] (Отправка/Факс), с помощью клавиш [◀] и [▶] выберите способ отправки и нажмите клавишу [OK]. (Для модели iR1022F нажмите клавишу [FAX] (Факс).)

Загорается индикатор SEND/FAX (Отправка/Факс), и аппарат переходит в ждущий режим передачи/факса.

#### Если...

- **Необходимо передать документ на файловый сервер:**

Адреса файлового сервера можно задать только с помощью клавиш однокнопочного набора, кодов быстрого кодированного набора или клавиши [Address Book] (Адресная книга). См. "Задание адресатов" на стр. 4-11.

### 3 Укажите адресата

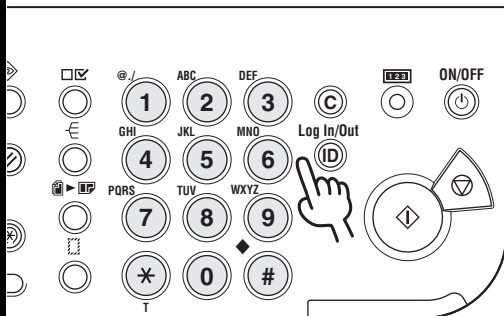

**Укажите номер факса или адрес электронной почты/I-fax с помощью цифровых клавиш.**

#### Если...

- **При задании номера факса был введен неправильный номер.**  
Вернитесь к ошибочной цифре с помощью клавиши [←].
- **При задании адресов электронной почты или I-fax был введен неправильный символ.**  
Вернитесь к ошибочному символу с помощью клавиши [←], затем нажмите клавишу [C] (Стереть). Или нажмите и удерживайте клавишу [C] (Стереть) для удаления всей записи.

### 4 Отправьте документ

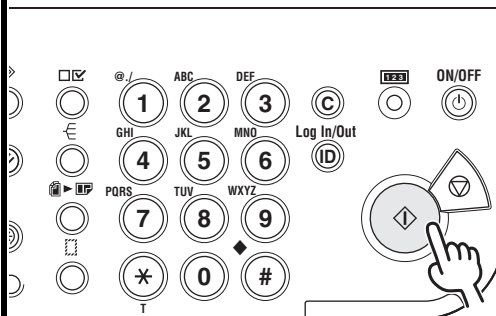

**Нажмите [Start] (Пуск).**

Если документы установлены на стекло экспонирования, с помощью клавиш [←] и [→] выберите формат документа и нажмите клавишу [Start] (Пуск) для каждого документа. После завершения сканирования нажмите клавишу [OK] для начала набора номера.

#### Если...

- **Для отмены передачи:**  
Нажмите клавишу [Stop] (Стоп) на панели управления.  
При появлении сообщения <STOP KEY PRESSED> (Нажата клавиша Стоп) нажмите клавишу [OK].  
При появлении сообщения <CANCEL DURING TX/RX?> (Отменить при приеме/передаче) выберите <YES> (Да) с помощью клавиши [←].

# Настройки сканирования

Для передаваемых документов можно настроить качество изображения и плотность. Чем выше установленное качество изображения, тем лучше качество распечатки, но тем больше времени занимает передача. Также можно сканировать двухсторонние документы. Настройте параметры сканирования в соответствии с типом передаваемого документа.

## Качество изображения

### ПРИМЕЧАНИЕ

При передаче документов по адресу электронной почты, I-fax или файлового сервера можно также указать разрешение (качество изображения), нажав клавишу [OK] после указания адресата. Инструкции см. "Параметры передачи" на стр. 4-7.

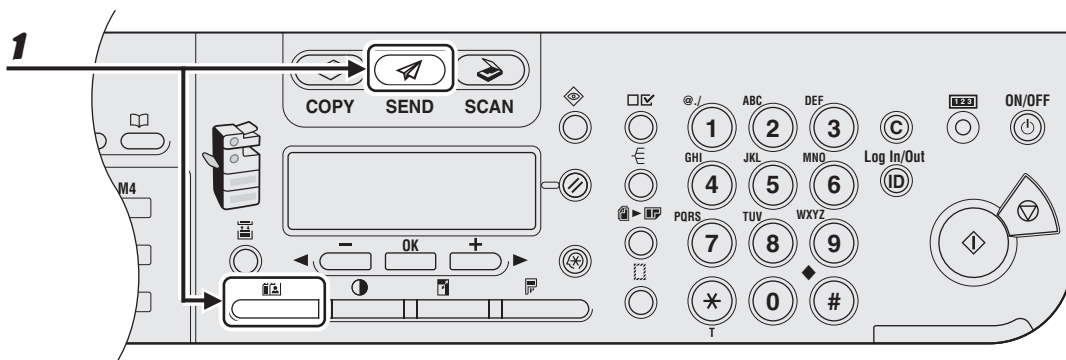

- 1 Нажав клавишу [SEND]/[FAX] (Отправка/Факс) и выбрав способ передачи или указав адресата, нажмите клавишу [Image Quality] (Качество изображения). (Для модели iR1022F нажмите клавишу [FAX] (Факс), а затем клавишу [Image Quality] (Качество изображения).)

Инструкции о выборе способов передачи и задании адресатов см. "Задание адресатов" на стр. 4-11.

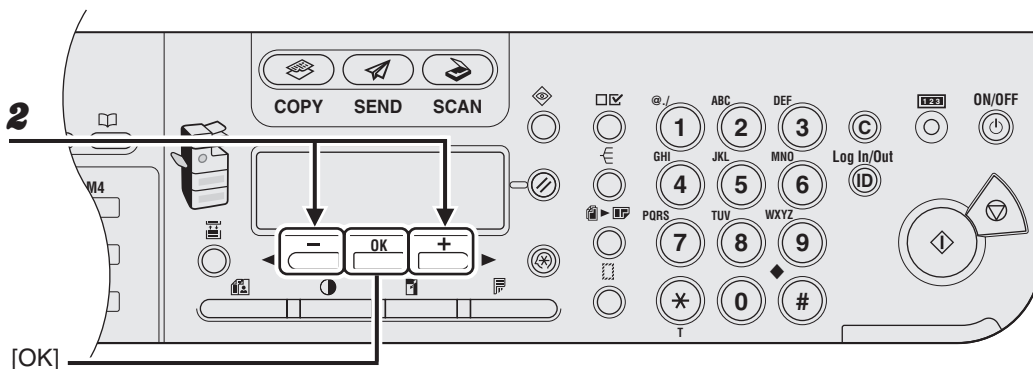

## 2 С помощью клавиш [◀] и [▶] выберите качество изображения и нажмите клавишу [OK].

Также качество изображения можно выбрать, нажав клавишу [Image Quality] (Качество изображения) требуемое число раз.

Электронная почта (Ч/Б): <200x200 точек на дюйм>, <300x300 точек на дюйм>, <400x400 точек на дюйм>, <600X600 точек на дюйм>, <150X150 точек на дюйм>, <200x100 точек на дюйм>

Электронная почта (цвет): <200x200 точек на дюйм>, <300x300 точек на дюйм>, <100X100 точек на дюйм>, <150X150 точек на дюйм>

I-fax: <200x200 точек на дюйм>, <200x100 точек на дюйм>

Файловый сервер (FTP и SMB): <200x200 точек на дюйм>, <300x300 точек на дюйм>, <400x400 точек на дюйм>, <600X600 точек на дюйм>, <150X150 точек на дюйм>, <200x100 точек на дюйм>

### ПРИМЕЧАНИЕ

- Если в качестве формата файла выбрано <PDF (COMPACT)> (PDF (Компактный)), для отправки цветных изображений, вложенных в сообщение электронной почты, можно выбрать только <300x300 точек на дюйм>.
- При выборе адреса электронной почты из адресной книги без указания способа передачи отображаются параметры, выбранные в <STANDARD SETTINGS> (Стандартные параметры) в <TX SETTINGS> (Параметры передачи) в <COMMON SETTINGS> (Общие параметры) в <TX/RX SETTINGS> (Настройки TX/RX).
- При необходимости отправки цветных изображений на файловый сервер или в качестве вложений к сообщению электронной почты выберите <E-MAIL (COLOR)> (Электронная почта (цвет)) в качестве способа отправки.

# Плотность

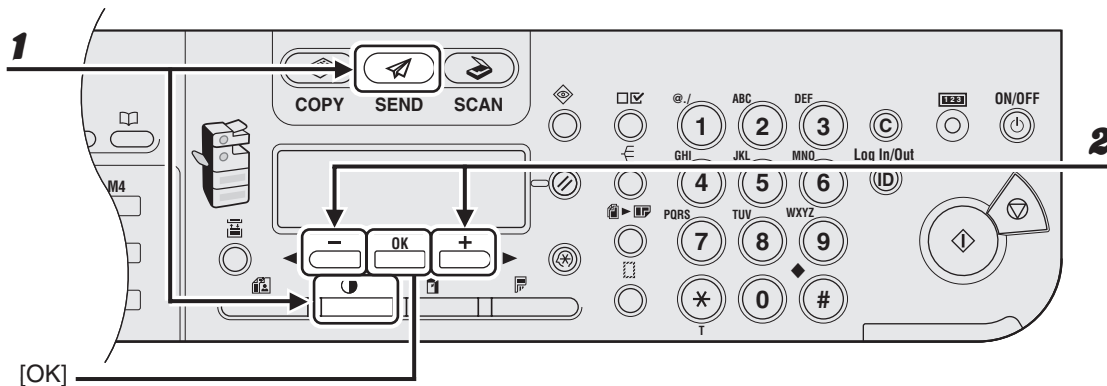

- 1** Нажав клавишу [SEND]/[FAX] (Отправка/Факс) и выбрав способ передачи или указав адресата, нажмите клавишу [Density] (Плотность). (Для модели iR1022F нажмите клавишу [FAX] (Факс), затем нажмите клавишу [Density] (Плотность).)

Инструкции о выборе способов передачи и задании адресатов см. "Задание адресатов" на стр. 4-11.

- 2** С помощью клавиш [←] и [→] настройте плотность и нажмите клавишу [OK].

[→]: чтобы сделать светлые документы темнее.

[←]: чтобы сделать документы светлее.

# Двусторонняя

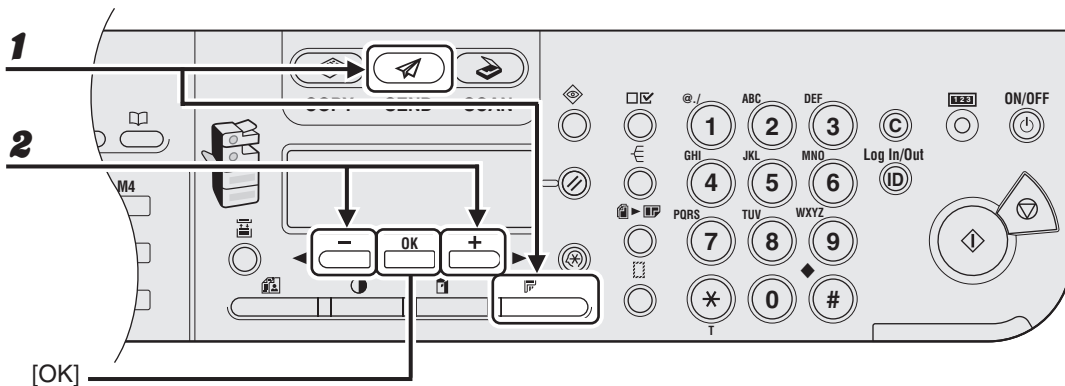

- 1** Нажав клавишу [SEND]/[FAX] (Отправка/Факс) и выбрав способ передачи или указав адресата, нажмите клавишу [Two-Sided] (Двусторонняя). (Для модели iR1022F нажмите клавишу [FAX] (Факс), затем нажмите клавишу [Two-Sided] (Двусторонняя).)

Инструкции о выборе способов передачи и задании адресатов см. "Задание адресатов" на стр. 4-11.

- 2** С помощью клавиш [←] и [→] выберите тип переплета и нажмите клавишу [OK].

<BOOK TYPE> (Тип книги): лицевая и обратная сторона документа имеют одинаковую ориентацию верх-низ.

<CALENDAR TYPE> (Тип календаря): лицевая и обратная сторона документа имеют противоположную ориентацию верх-низ.

# Параметры передачи

После указания адреса электронной почты, I-fax или файлового сервера можно дополнительно установить формат файла, способ отправки нескольких изображений в качестве одного или отдельных файлов, разрешение и тип оригинала

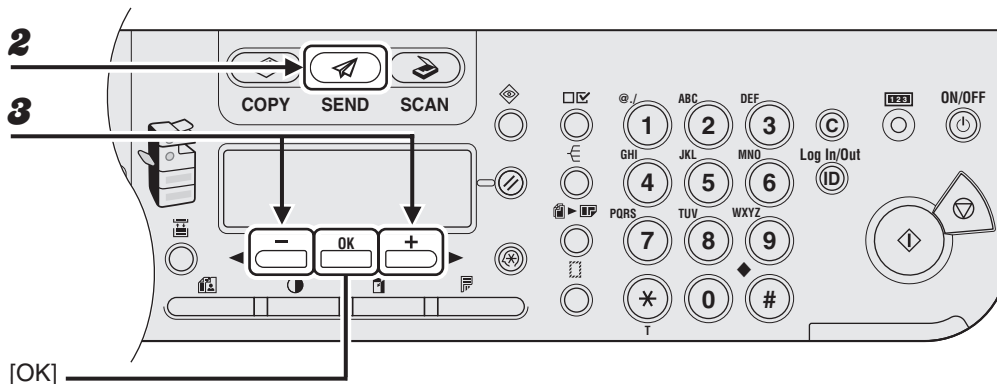

- 1** Установите документ на стекло экспонирования или загрузите его в устройство АПД.
  - 2** Нажмите клавишу [SEND] (Отправка).
  - 3** С помощью клавиш [◀] и [▶] выберите способ передачи и нажмите клавишу [OK].
- При указании адресата, зарегистрированного для клавиш однокнопочного набора или кодов кодированного набора, этот шаг можно пропустить.
- 4** Укажите адресата.

Инструкции об указании адресата см. "Задание адресатов" на стр. 4-11.

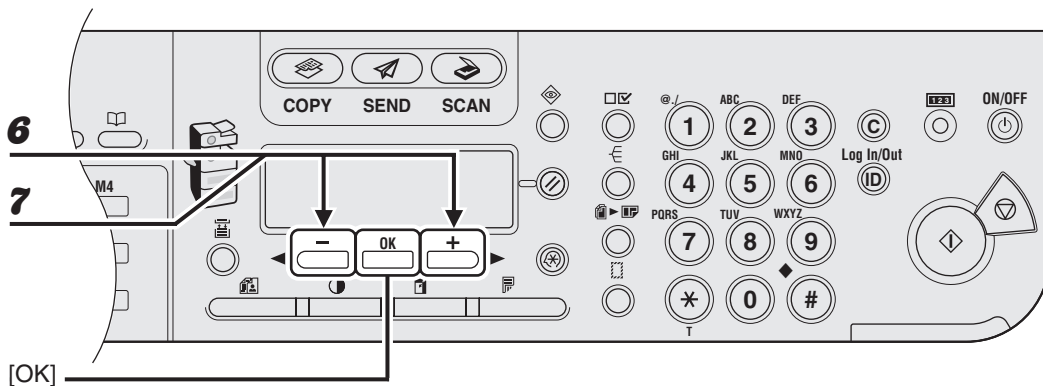

**5** Нажмите клавишу [OK].

**6** С помощью клавиш [◀] и [▶] выберите формат файла и нажмите клавишу [OK].

Если в шаге 3 указан адрес I-fax, этот параметр недоступен. При отправке сообщения I-fax для формата файла автоматически устанавливается значение <TIFF(B&W)> (Ч/б).

Электронная почта (Ч/б): <PDF>, <TIFF (B&W)> (Ч/б)

Электронная почта (Цвет): <JPEG>, <PDF (COMPACT)> (Компактный)

Файловый сервер (FTP и SMB): <PDF>, <TIFF (B&W)> (Ч/б)

**ПРИМЕЧАНИЕ**

- При выборе адреса электронной почты из адресной книги без указания способа передачи отображаются параметры, выбранные в <STANDARD SETTINGS> (Стандартные параметры) в <TX SETTINGS> (Параметры передачи) в <COMMON SETTINGS> (Общие параметры) в <TX/RX SETTINGS> (Настройки TX/RX).
- При необходимости отправки цветных изображений на файловый сервер или в качестве вложений к сообщению электронной почты выберите <E-MAIL (COLOR)> (Электронная почта (цвет)) в качестве способа отправки.

**7** С помощью клавиш [◀] и [▶] выберите <ON> (Вкл.) или <OFF> (Выкл.) для параметра <DIVIDE INTO PAGES> (Разделить на страницы) и нажмите клавишу [OK].

Если в шаге 6 выбрано значение <JPEG>, этот параметр недоступен.

При отправке документов в формате JPEG для параметра <DIVIDE INTO PAGES> (Разделить на страницы) автоматически устанавливается значение <ON> (Вкл.).

<OFF> (Выкл.): отправка нескольких изображений единым файлом, без разделения.

<ON> (Вкл.): разделение изображений и отправка их отдельными файлами.





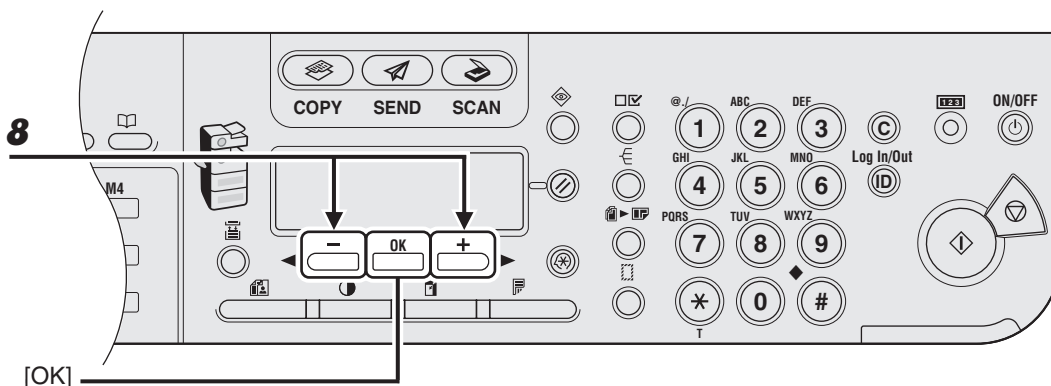

## 8 С помощью клавиш [←] и [→] выберите разрешение и нажмите клавишу [OK].

Электронная почта (Ч/Б): <200x200 точек на дюйм>, <300x300 точек на дюйм>, <400x400 точек на дюйм>, <600x600 точек на дюйм>, <150x150 точек на дюйм>, <200x100 точек на дюйм>

Электронная почта (Цвет): <200x200 точек на дюйм>, <300x300 точек на дюйм>, <100x100 точек на дюйм>, <150x150 точек на дюйм>

I-fax: <200x200 точек на дюйм>, <200x100 точек на дюйм>

Файловый сервер (FTP и SMB): <200x200 точек на дюйм>, <300x300 точек на дюйм>, <400x400 точек на дюйм>, <600x600 точек на дюйм>, <150x150 точек на дюйм>, <200x100 точек на дюйм>

### ПРИМЕЧАНИЕ

- Если в качестве формата файла выбрано <PDF (COMPACT)> (Компактный), для отправки цветных изображений, вложенных в сообщение электронной почты, можно выбрать только <300x300 точек на дюйм>.
- При необходимости отправки цветных изображений на файловый сервер или в качестве вложений к сообщению электронной почты выберите <E-MAIL (COLOR)> (Электронная почта (цвет)) в качестве способа отправки.

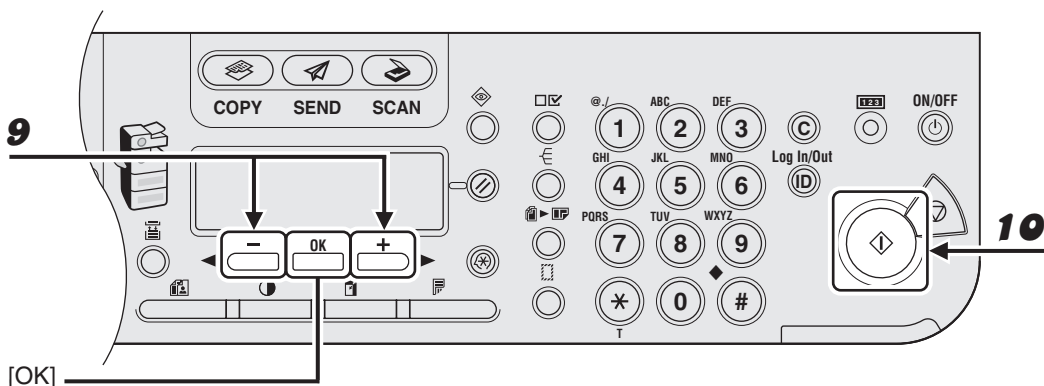

## 9 С помощью клавиш [←] и [→] выберите тип оригинала и нажмите клавишу [OK].

<TEXT/PHOTO> (Текст/Фото), <TEXT> (Текст), <PHOTO> (Фото)

Если в шаге 6 в качестве формата файла выбрано <PDF (COMPACT)> (Компактный), для типа оригинала автоматически устанавливается значение <TEXT/PHOTO> (Текст/Фото).  
Переходите к шагу 10.

## 10 Нажмите [Start] (Пуск).

Если документы установлены на стекло экспонирования, с помощью клавиш [←] и [→] выберите формат документа и нажмите клавишу [Start] (Пуск) для каждого документа. После завершения сканирования нажмите клавишу [OK] для начала передачи.

### ПРИМЕЧАНИЕ

- Если для параметра <TIME OUT> (Тайм-аут) установлено значение <ON> (Вкл.) в <TX SETTINGS> (Параметры передачи) в <FAX SETTINGS> (Параметры факса) в <TX/RX SETTINGS> (Настройки TX/RX) и адресат задан не с помощью цифровых клавиш, сканирование начнется автоматически, без нажатия кнопки [Start] (Пуск), после истечения заданного для этого параметра времени. Функция тайм-аута доступна только для моделей iR1022F и iR1022iF.
- Для всех заданий отправки можно задать общее название документа, тему, основной текст сообщения, обратный адрес и приоритет электронной почты. Инструкции см. в главе 1, "Расширенные функции передачи", в руководстве Advanced Operation Guide.

# Задание адресатов

**В данном устройстве предусмотрено несколько способов задания адресатов:**

- С помощью цифровых клавиш (стр. 4-12)
  - Задать номер факса, адрес электронной почты или I-fax можно с помощью цифровых клавиш.
- С помощью клавиш однокнопочного набора (стр. 4-15)
  - Можно задать одного или нескольких адресатов с помощью клавиш однокнопочного набора. Можно зарегистрировать до 23 клавиш однокнопочного набора, включая адреса групп и кнопки избранного.
- С помощью кодов кодированного набора (стр. 4-17)
  - Можно задать одного или нескольких адресатов, нажав [Coded Dial] (Кодированный набор) и трехзначный код. Можно зарегистрировать до 177 кодов кодированного набора, включая адреса групп.
- С помощью адресов групп (стр. 4-19)
  - Можно задать одну или несколько групп адресатов, зарегистрированных для клавиш однокнопочного набора или кодов кодированного набора. В группе можно зарегистрировать до 199 адресатов.
- С помощью клавиши [Address Book] (Адресная книга) (стр. 4-21)
  - Адресатов можно задать, нажав клавишу [Address Book] (Адресная книга) и выбрав адресата из адресной книги.
- С помощью кнопок избранного (стр. 4-25)
  - Адресатов можно задать вместе с параметрами сканирования и передачи, используя клавиши однокнопочного набора, назначенные для кнопок избранного. Можно зарегистрировать четыре клавиши избранного.

## ПРИМЕЧАНИЕ

Для удобства распечатайте список абонентов, зарегистрированных для клавиш однокнопочного набора или кодов кодированного набора. (См. "REPORT SETTINGS (Параметры отчета)" на стр. 14-37.)

# Использование цифровых клавиш

## ПРИМЕЧАНИЕ

- С помощью цифровых клавиш одновременное задание нескольких адресатов невозможно.
- С помощью цифровых клавиш нельзя задать файловый сервер.

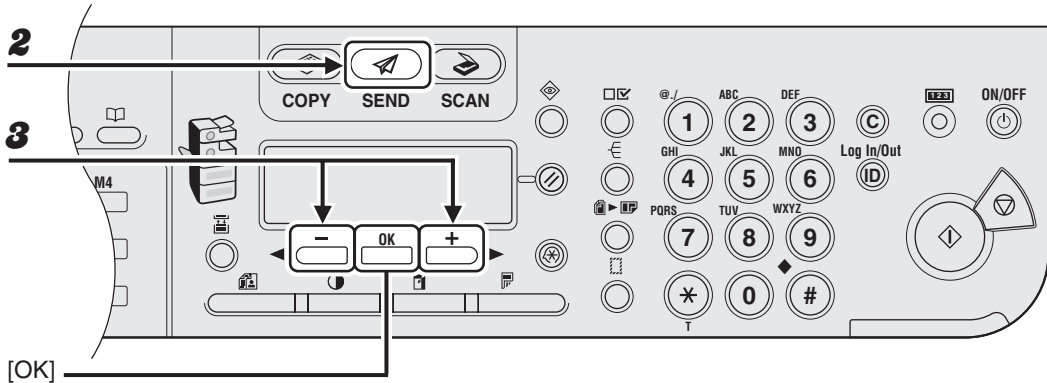

- 1** Установите документ на стекло экспонирования или загрузите его в устройство АПД.
- 2** Нажмите клавишу [SEND]/[FAX] (Отправка/Факс).
- 3** С помощью клавиш [←] и [→] выберите способ передачи и нажмите клавишу [OK].

Пропустите этот шаг для модели iR1022F.

iR1022i: <E-MAIL:B&W> (Электронная почта: ч/б), <E-MAIL:COLOR> (Электронная почта: цвет), <I-FAX>

iR1022iF: <FAX> (Факс), <E-MAIL:B&W> (Электронная почта: ч/б), <E-MAIL:COLOR> (Электронная почта: цвет), <I-FAX>



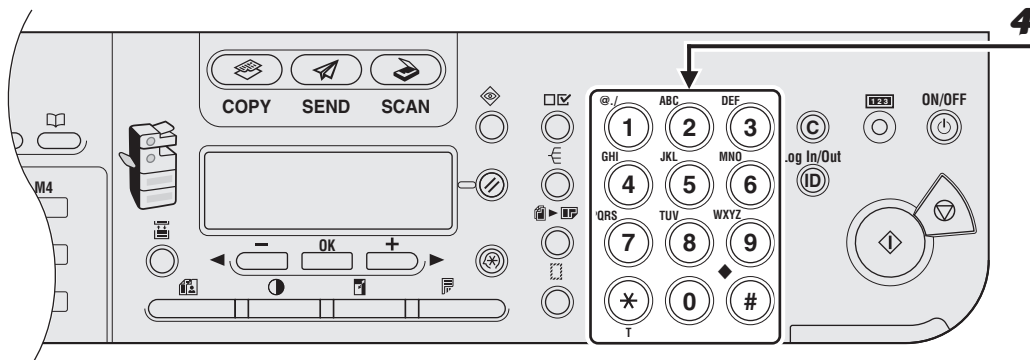

## 4 С помощью цифровых клавиш введите факсимильный номер или адрес электронной почты/I-fax.

Если при задании номера факса был введен неправильный номер, вернитесь к неправильной цифре с помощью клавиши [←].

Если при задании адреса электронной почты или I-fax был введен неправильный символ, с помощью клавиши [←] вернитесь к части, которую необходимо изменить, и нажмите клавишу [C] (Стереть). Можно удалить всю запись, нажав и удерживая клавишу [C] (Стереть).

При задании адресов электронной почты или I-fax можно ввести дополнительные параметры, нажав клавишу [OK]. (См. "Параметры передачи" на стр. 4-7.)

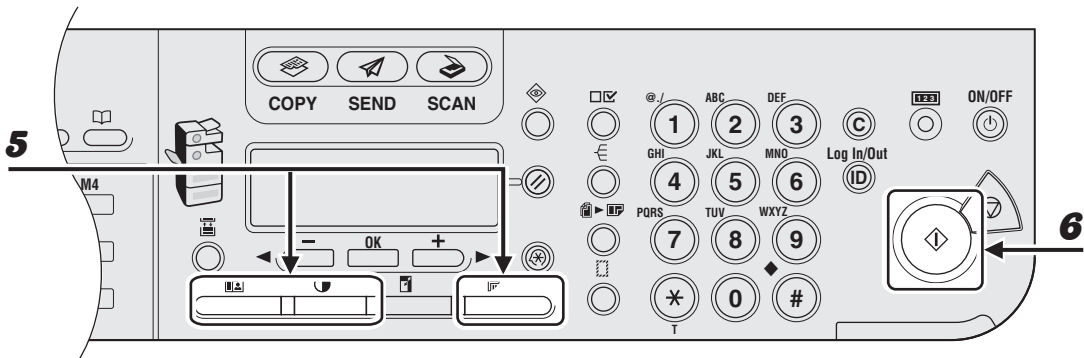

## 5 Установите необходимые настройки для документа.

Подробнее см. "Настройки сканирования" на стр. 4-3.

## 6 Нажмите [Start] (Пуск).

Если документы установлены на стекло экспонирования, с помощью клавиш [←] и [→] выберите формат документа и нажмите клавишу [Start] (Пуск) для каждого документа. После завершения сканирования нажмите клавишу [OK] для начала передачи.

# Использование клавиш однокнопочного набора

С помощью клавиш однокнопочного набора можно задать до 23 адресатов.

## ПРИМЕЧАНИЕ

- Для использования этой функции необходимо предварительно зарегистрировать адресатов для клавиш однокнопочного набора. (См. "Сохранение/редактирование адресной книги" на стр. 4-27.)
- Одновременно можно задать до 201 адресатов. (Один номер или адрес из 201 можно задать цифровыми клавишами.) При задании группы, состоящей из нескольких адресатов, каждый адресат группы считается одним адресом.

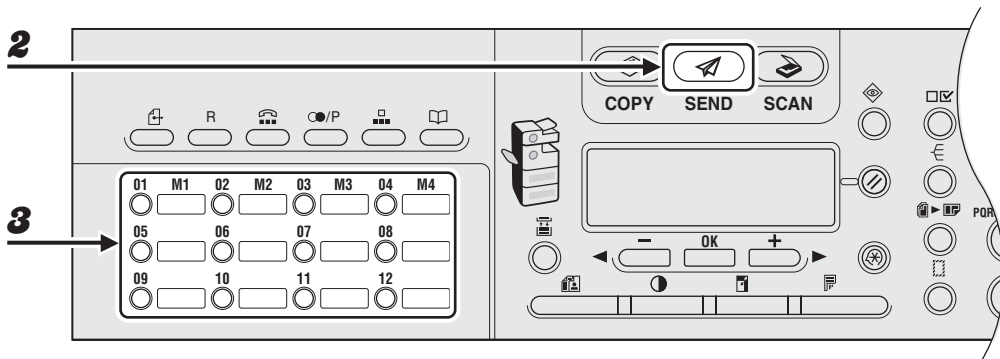

**1** Установите документ на стекло экспонирования или загрузите его в устройство АПД.

**2** Нажмите клавишу [SEND]/[FAX] (Отправка/Факс).

**3** Нажмите необходимую клавишу однокнопочного набора (01 – 23).

Если нажата неправильная клавиша, нажмите клавишу [C] (Стереть) и попробуйте еще раз.

При задании адресов электронной почты, I-fax или файлового сервера можно ввести дополнительные параметры, нажав клавишу [OK]. (См. "Параметры передачи" на стр. 4-7.)

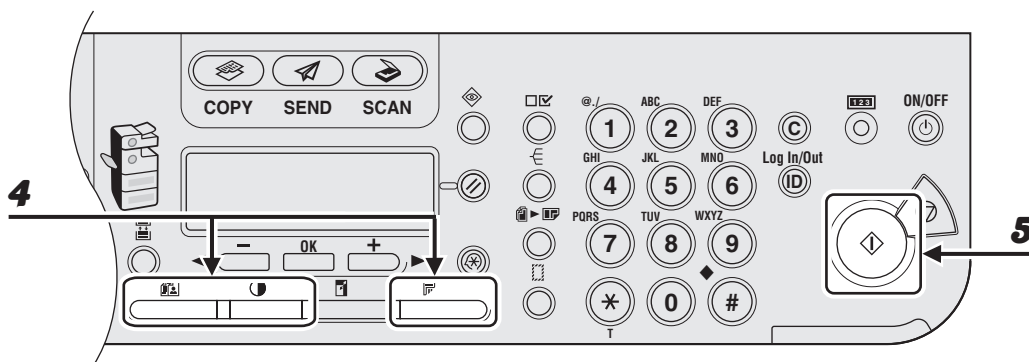

#### **4 Установите необходимые настройки для документа.**

Подробнее см. "Настройки сканирования" на стр. 4-3.

#### **5 Нажмите [Start] (Пуск).**

Если документы установлены на стекло экспонирования, с помощью клавиш [◀] и [▶] выберите формат документа и нажмите клавишу [Start] (Пуск) для каждого документа. После завершения сканирования нажмите клавишу [OK] для начала передачи.

#### **ПРИМЕЧАНИЕ**

Если для параметра <TIME OUT> (Тайм-аут) установлено значение <ON> (Вкл.) в <TX SETTINGS> (Параметры передачи) в <FAX SETTINGS> (Параметры факса) в <TX/RX SETTINGS> (Настройки TX/RX) и адресат указан не с помощью цифровых клавиш, сканирование будет автоматически начато без нажатия клавиши [Start] (Пуск) по прошествии времени, заданного этим параметром. Функция тайм-аута доступна только для моделей iR1022F и iR1022iF.



## Использование кодов кодированного набора

С помощью кодов кодированного набора можно задать до 177 адресатов.

### ПРИМЕЧАНИЕ

- Для использования этой функции необходимо предварительно зарегистрировать адресатов для кодов кодированного набора. (См. "Сохранение/редактирование адресной книги" на стр. 4-27.)
- Одновременно можно задать до 201 адресатов. (Один номер или адрес из 201 можно задать цифровыми клавишами.) При задании группы, состоящей из нескольких адресатов, каждый адресат группы считается одним адресом.

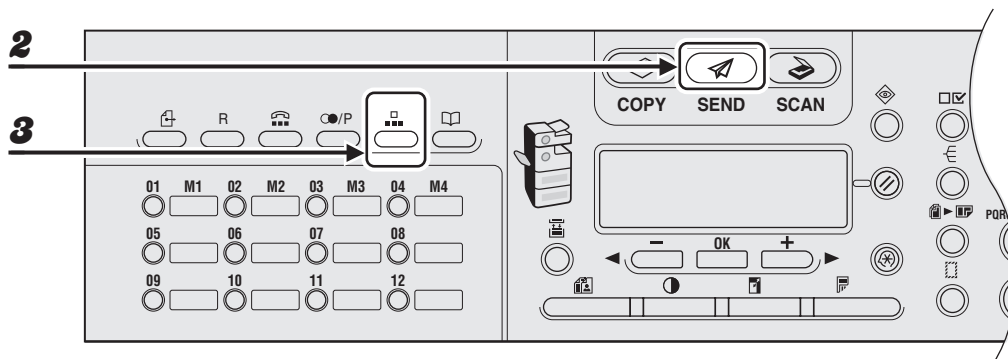

- 1** Установите документ на стекло экспонирования или загрузите его в устройство АПД.
- 2** Нажмите клавишу [SEND]/[FAX] (Отправка/Факс).
- 3** Нажмите клавишу [Coded Dial] (Кодированный набор).

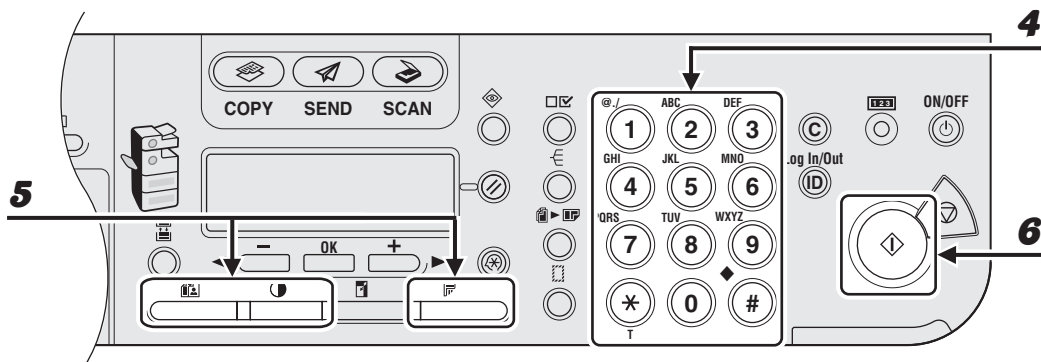

#### **4 С помощью цифровых клавиш введите требуемый трехзначный код (000 – 176).**

Если введен неправильный код, нажмите клавишу [C] (Стереть), затем повторите операцию с шага 3.

При задании адресов электронной почты, I-fax или файлового сервера можно ввести дополнительные параметры, нажав клавишу [OK]. (См. "Параметры передачи" на стр. 4-7.)

#### **5 Установите необходимые настройки для документа.**

Подробнее см. "Настройки сканирования" на стр. 4-3.

#### **6 Нажмите [Start] (Пуск).**

Если документы установлены на стекло экспонирования, с помощью клавиш [◀] и [▶] выберите формат документа и нажмите клавишу [Start] (Пуск) для каждого документа. После завершения сканирования нажмите клавишу [OK] для начала передачи.

#### **ПРИМЕЧАНИЕ**

Если для параметра <TIME OUT> (Тайм-аут) установлено значение <ON> (Вкл.) в <TX SETTINGS> (Параметры передачи) в <FAX SETTINGS> (Параметры факса) в <TX/RX SETTINGS> (Настройки TX/RX) и адресат указан не с помощью цифровых клавиш, сканирование будет начато автоматически, без нажатия клавиши [Start] (Пуск), по прошествии времени, заданного в этом параметре. Функция тайм-аута доступна только для моделей iR1022F и iR1022iF.

# Использование адресов групп

## ПРИМЕЧАНИЕ

- Для использования этой функции необходимо предварительно зарегистрировать адрес группы. (См. "Сохранение/редактирование адресной книги" на стр. 4-27.)
- Одновременно можно задать до 201 адресатов. (Один номер или адрес из 201 можно задать цифровыми клавишами.) При задании группы, состоящей из нескольких адресатов, каждый адресат группы считается одним адресом.

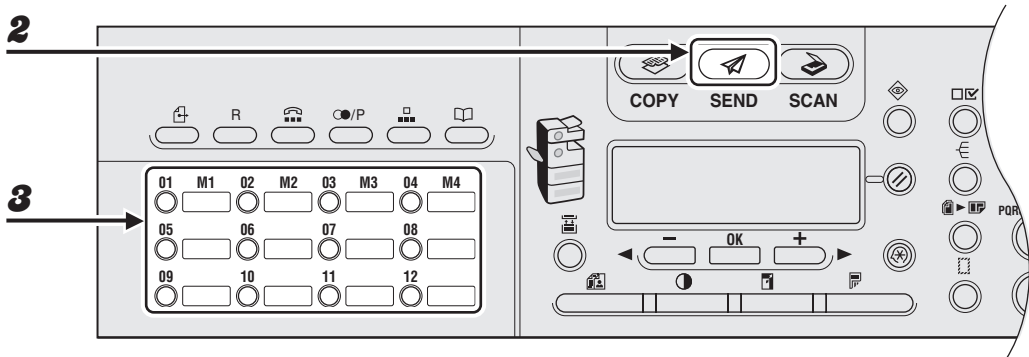

- 1** Установите документ на стекло экспонирования или загрузите его в устройство АПД.
- 2** Нажмите клавишу [SEND]/[FAX] (Отправка/факс).
- 3** Нажмите клавишу однокнопочного набора или клавишу [Coded Dial] (Кодированный набор) и трехзначный код, для которого зарегистрирована необходимая группа адресов.

Если была нажата неправильная клавиша или код, нажмите клавишу [C] (Стереть) и еще раз выполните действия шага 3.

При задании адресов группы с адресами электронной почты, I-fax или файлового сервера можно ввести дополнительные параметры, нажав клавишу [OK]. (См. "Параметры передачи" на стр. 4-7.)

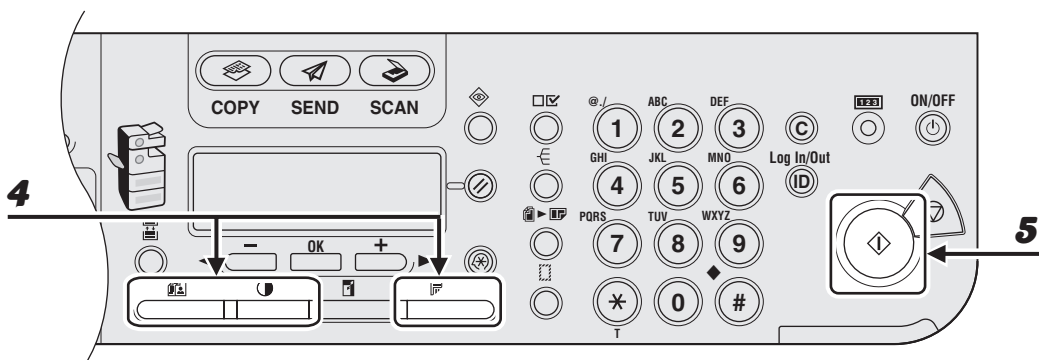

## 4 Установите необходимые настройки для документа.

Подробнее см. "Настройки сканирования" на стр. 4-3.

## 5 Нажмите [Start] (Пуск).

Если документы установлены на стекло экспонирования, с помощью клавиш [◀] и [▶] выберите формат документа и нажмите клавишу [Start] (Пуск) для каждого документа. После завершения сканирования нажмите клавишу [OK] для начала передачи.

### ПРИМЕЧАНИЕ

Если для параметра <TIME OUT> (Тайм-аут) установлено значение <ON> (Вкл.) в <TX SETTINGS> (Параметры передачи) в <FAX SETTINGS> (Параметры факса) в <TX/RX SETTINGS> (Настройки TX/RX) и адресат указан не с помощью цифровых клавиш, сканирование будет начато автоматически, без нажатия клавиши [Start] (Пуск), по прошествии времени, заданного в этом параметре. Функция тайм-аута доступна только для моделей iR1022F и iR1022iF.

## Использование клавиши [Address Book] (Адресная книга)

Поиск с помощью клавиши [Address Book] (Адресная книга) позволяет производить поиск конкретного абонента, зарегистрированного в устройстве. Это удобно, если вы забыли, под какой клавишей однокнопочного набора или под каким кодом кодированного набора зарегистрирован требуемый абонент.

### ПРИМЕЧАНИЕ

- Поиск адресатов, зарегистрированных для кнопок избранного, с помощью клавиши [Address Book] (Адресная книга) невозможен.
- Для использования этой функции необходимо предварительно зарегистрировать адресатов в адресной книге. (См. "Сохранение/редактирование адресной книги" на стр. 4-27.)
- Одновременно можно задать до 201 адресатов. (Один номер или адрес из 201 можно задать цифровыми клавишами.) При задании группы, состоящей из нескольких адресатов, каждый адресат группы считается одним адресом.

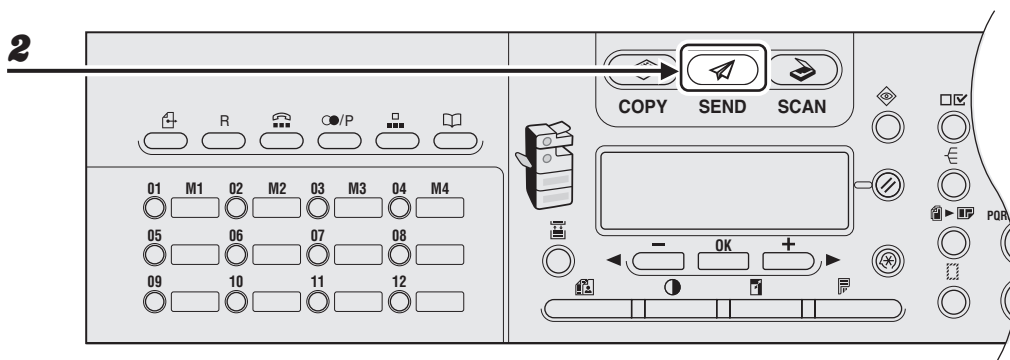

- 1** Установите документ на стекло экспонирования или загрузите его в устройство АПД.
- 2** Нажмите клавишу [SEND]/[FAX] (Отправка/факс).

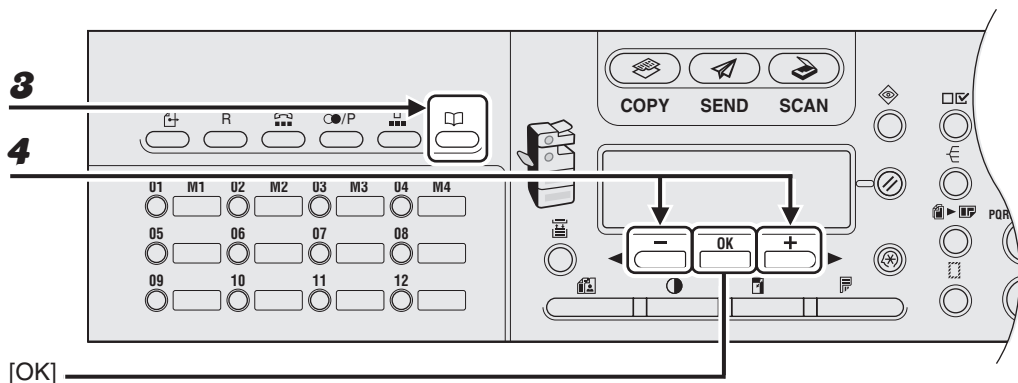

[OK]

### 3 Нажмите клавишу [Address Book] (Адресная книга).

Если адресат не зарегистрирован в адресной книге, отображается <NOT REGISTERED> (Не зарегистрирован).

### 4 С помощью клавиш [◀-] и [+▶] выберите <NAME SEARCH> (Поиск имени) или <ADD/TEL SEARCH> (Поиск по адресу/телефону) и нажмите клавишу [OK].

Пропустите этот шаг для модели iR1022F.

<NAME SEARCH> (Поиск имени): поиск адресата по имени

<ADD/TEL SEARCH> (Поиск по адресу/телефону): поиск адресата по адресу или факсимильному номеру



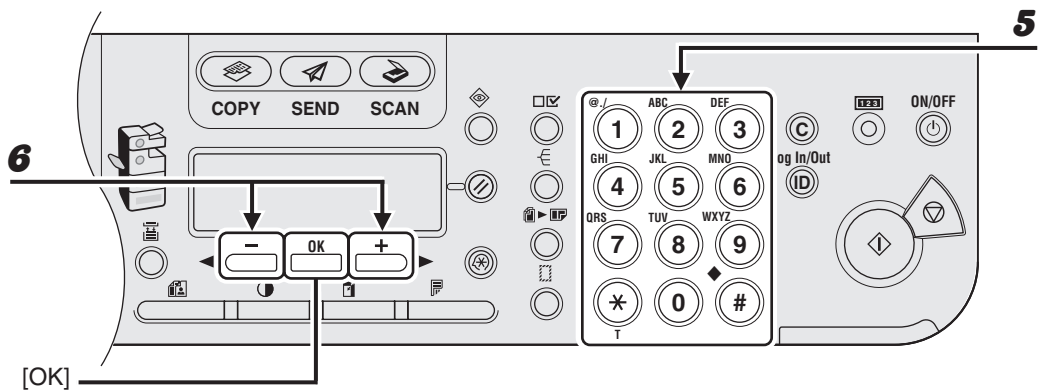

## 5 С помощью цифровых клавиш введите первую букву имени адресата или первую часть факсимильного номера/адреса.

Например, если требуется найти имя, начинающееся на букву "С", нажмите клавишу [2] (ABC).

Отображаются записи, начинающиеся на введенную букву (если имеются соответствующие зарегистрированные записи).

Переключение режима ввода производится клавишей [\*]:

[:A]: режим ввода букв

[:1]: режим ввода цифр

### ПРИМЕЧАНИЕ

Для модели iR1022F возможен только поиск адресата по имени.

## 6 С помощью клавиш [◀] и [▶] найдите требуемого абонента.

[▶]: отображение адресатов в алфавитном порядке.

[◀]: отображение адресатов в обратном порядке.

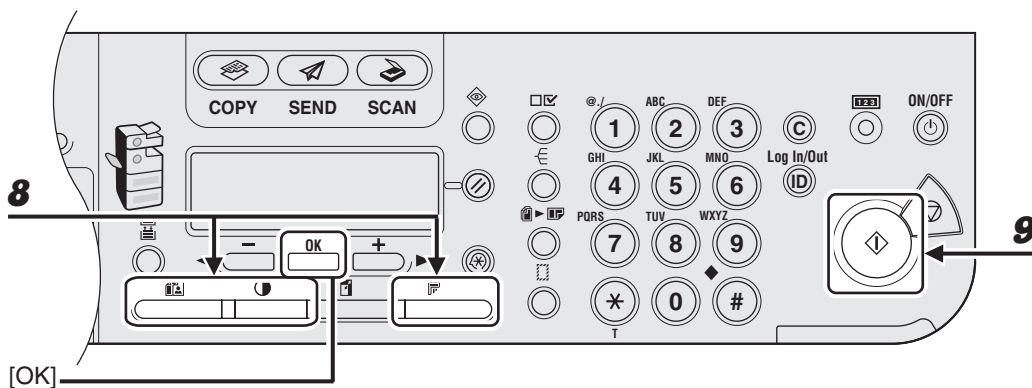

## 7 Когда на экране появится имя требуемого абонента, нажмите клавишу [OK].

При задании адресов электронной почты, I-fax или файлового сервера можно ввести дополнительные параметры, нажав клавишу [OK] еще раз. (См. "Параметры передачи" на стр. 4-7.)

## 8 Установите необходимые настройки для документа.

Подробнее см. "Настройки сканирования" на стр. 4-3.

## 9 Нажмите [Start] (Пуск).

Если документы установлены на стекло экспонирования, с помощью клавиш [◀] и [▶] выберите формат документа, затем нажмите клавишу [Start] (Пуск) для каждого документа. После завершения сканирования нажмите клавишу [OK] для начала передачи.

### ПРИМЕЧАНИЕ

Если для параметра <TIME OUT> (Тайм-аут) установлено значение <ON> (Вкл.) в <TX SETTINGS> (Параметры передачи) в <FAX SETTINGS> (Параметры факса) в <TX/RX SETTINGS> (Настройки TX/RX) и адресат указан не с помощью цифровых клавиш, сканирование будет начато автоматически, без нажатия клавиши [Start] (Пуск), по прошествии времени, заданного в этом параметре. Функция тайм-аута доступна только для моделей iR1022F и iR1022iF.



# Использование кнопок избранного

## ПРИМЕЧАНИЕ

Для использования этой функции необходимо предварительно зарегистрировать адресатов для кнопок избранного. (См. главу 1, "Расширенные функции передачи", в руководстве Advanced Operation Guide.)

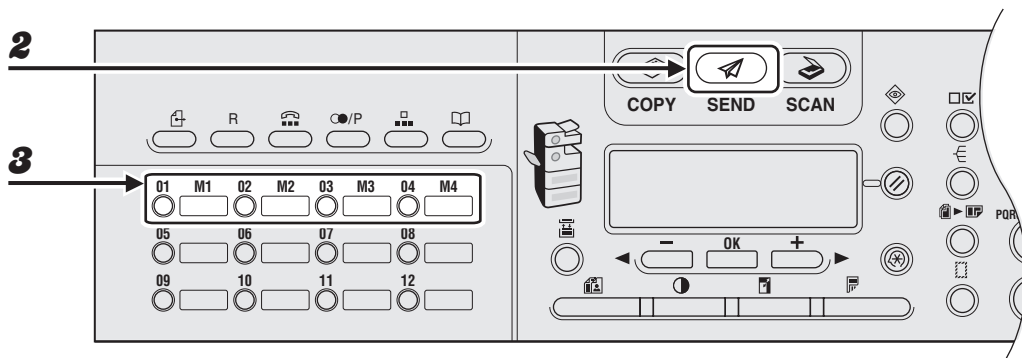

- 1** Установите документ на стекло экспонирования или загрузите его в устройство АПД.
- 2** Нажмите клавишу [SEND] (Отправка).
- 3** Нажмите нужную клавишу однокнопочного набора, зарегистрированную в качестве кнопки избранного (01 – 04).

Если нажата неправильная клавиша, нажмите клавишу [C] (Стереть) и попробуйте еще раз.

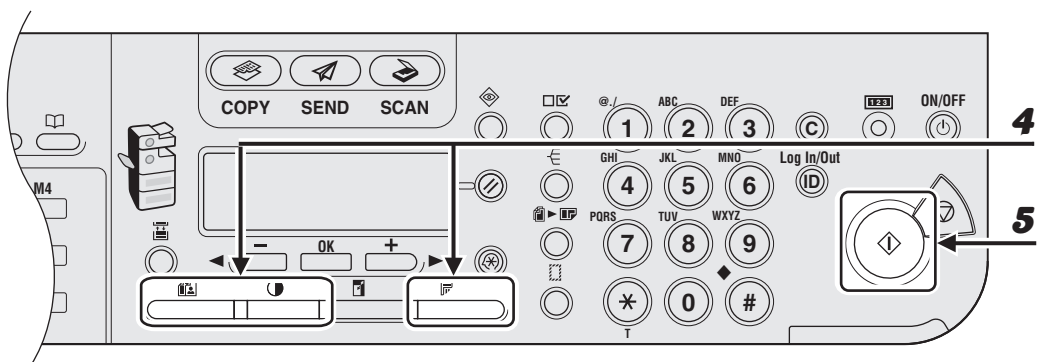

## 4 Установите необходимые настройки для документа.

Подробнее см. "Настройки сканирования" на стр. 4-3.

## 5 Нажмите [Start] (Пуск).

Если документы установлены на стекло экспонирования, с помощью клавиш [◀] и [▶] выберите формат документа и нажмите клавишу [Start] (Пуск) для каждого документа. После завершения сканирования нажмите клавишу [OK] для начала передачи.

### ПРИМЕЧАНИЕ

Если для параметра <TIME OUT> (Тайм-аут) установлено значение <ON> (Вкл.) в <TX SETTINGS> (Параметры передачи) в <FAX SETTINGS> (Параметры факса) в <TX/RX SETTINGS> (Настройки TX/RX) и адресат указан не с помощью цифровых клавиш, сканирование будет начато автоматически, без нажатия клавиши [Start] (Пуск), по прошествии времени, заданного в этом параметре. Функция тайм-аута доступна только для моделей iR1022F и iR1022iF.

# Сохранение/редактирование адресной книги

Адресная книга представляет собой функцию сохранения адресатов факсимильных сообщений, сообщений электронной почты и I-fax и адресов файловых серверов. Адресная книга разделена между клавишами однокнопочного набора и кодами кодированного набора. Можно сохранить до 23 адресатов на клавишах однокнопочного набора и 177 адресатов с помощью кодов кодированного набора, таким образом, всего в адресную книгу можно занести 200 адресов. Можно также регистрировать нескольких адресатов разного типа в адресе группы и назначать данной группе клавишу однокнопочного набора или код кодированного доступа. Регистрация адреса в адресной книге облегчает ввод этого адреса при отправке заданий.

## ПРИМЕЧАНИЕ

- Также можно задавать адресатов вместе со специфической комбинацией настроек сканирования и отправки на кнопках избранного. Для данной функции можно использовать клавиши однокнопочного набора 01-04. Инструкции о регистрации кнопок избранного см. в главе 1, "Расширенные функции передачи", в руководстве Advanced Operation Guide.
- Адреса, сохраненные в адресной книге, можно в виде файла перенести с устройства на компьютер, и наоборот. Подробнее об экспортировании адресной книги см. в главе 4, "Удаленный интерфейс пользователя", руководства Advanced Operation Guide.

## Сохранение/редактирование клавиш однокнопочного набора/кодов кодированного набора

### ПРИМЕЧАНИЕ

Также для клавиш однокнопочного набора и кодов кодированного набора можно зарегистрировать адреса файлового сервера. Инструкции см. в главе 1, "Расширенные функции передачи", в руководстве Advanced Operation Guide.

## ● Регистрация факсимильных номеров

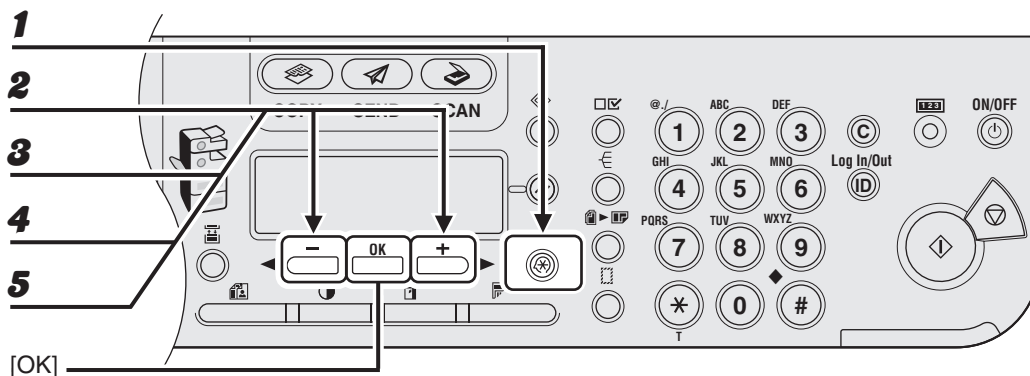

- 1** Нажмите клавишу **Дополнительные функции**.
- 2** Клавишей [**←**] или [**→**] выберите **<ADDRESS BOOK SET.>** (Параметры адресной книги) затем нажмите клавишу **[OK]**.
- 3** С помощью клавиш [**←**] и [**→**] выберите **<1-TOUCH SPD DIAL>** (Однокнопочный набор) или **<CODED SPD DIAL>** (Кодированный набор) и нажмите клавишу **[OK]**.
- 4** С помощью клавиш [**←**] и [**→**] выберите клавишу однокнопочного набора (01 – 23) или код кодированного набора (000 – 176), для которого необходимо зарегистрировать факсимильный номер, и нажмите клавишу **[OK]**.

Также клавишу однокнопочного набора или код кодированного набора можно выбрать нажатием соответствующей клавиши однокнопочного набора или нажатием клавиши [Coded Dial] (Кодированный набор) и вводом нужного трехзначного кода.
- 5** Убедитесь, что отображается пункт **<FAX>** (Факс), и нажмите клавишу **[OK]**.



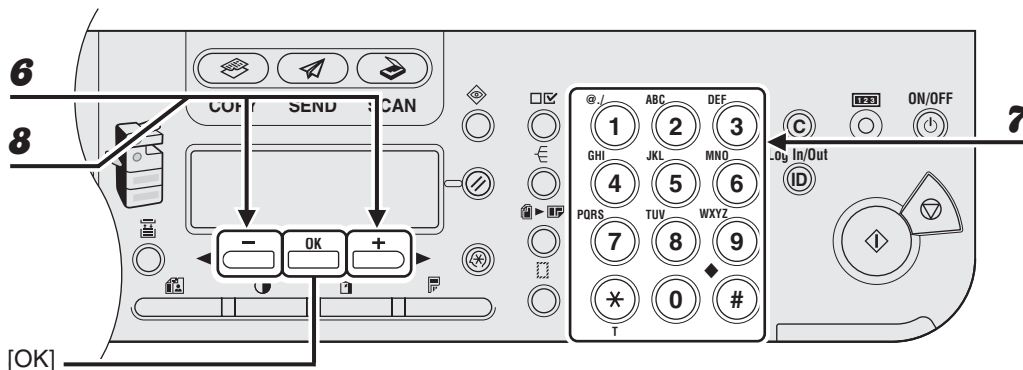

[OK]

**6** Убедитесь, что отображается пункт <NAME> (Имя), и нажмите клавишу [OK].

**7** С помощью цифровых клавиш введите имя адресата (макс.16 букв, включая пробелы) и нажмите клавишу [OK].

Ex.

N A M E	: a
C a n	

**8** Убедитесь, что отображается пункт <TEL NUMBER ENTRY> (Ввод номера телефона), и нажмите клавишу [OK].

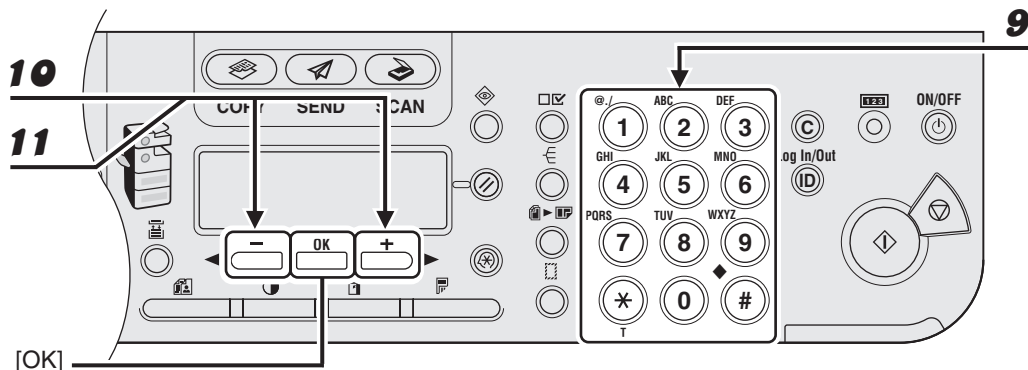

- 9** С помощью цифровых клавиш введите регистрируемый факсимильный номер (макс. 120 цифр, включая пробелы и паузы) и нажмите клавишу [OK].

При необходимости задания следующих дополнительных параметров (<ECM>, <TX SPEED> (Скорость передачи) и <INTERNATIONAL> (Международная)) для регистрируемого факсимильного номера перейдите к следующему шагу. Если эти параметры задавать не нужно, перейдите к шагу 18.

Ex.

```
TEL NUMBER ENTRY
0 1 2 X X X X X X X X _
```

- 10** Убедитесь, что отображается пункт <OPTIONAL SETTING> (Дополнительная установка), и нажмите клавишу [OK].
- 11** С помощью клавиш [◀] и [▶] выберите значение <ON> (Вкл.) и нажмите клавишу [OK].



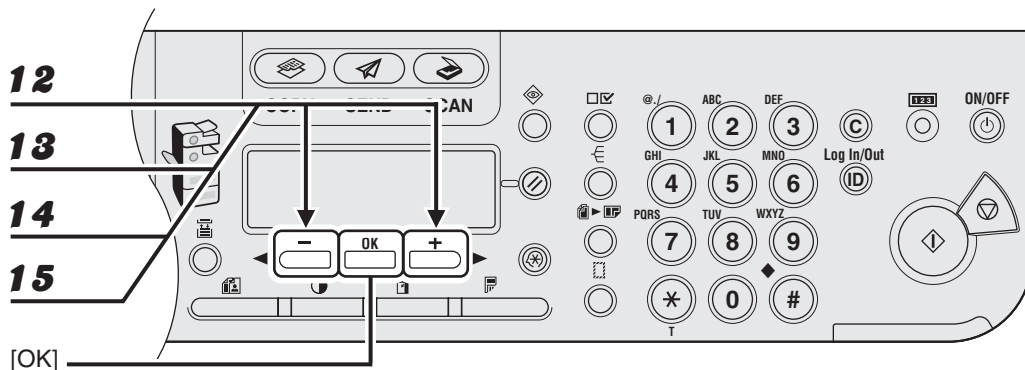

**12** Убедитесь, что отображается пункт <ECM>, и нажмите клавишу [OK].

**13** С помощью клавиш [◀] и [▶] выберите значение <ON> (Вкл.) для уменьшения количества системных ошибок и ошибок на линии при передаче на устройства, поддерживающие режим ECM, и при приеме с таких устройств, затем нажмите клавишу [OK].

**14** Убедитесь, что отображается пункт <TX SPEED> (Скорость передачи), и нажмите клавишу [OK].

**15** С помощью клавиш [◀] и [▶] выберите скорость передачи (33600 бит/с, 14400 бит/с, 9600 бит/с или 4800 бит/с) и нажмите клавишу [OK].

 **ПРИМЕЧАНИЕ**

Если часто возникают ошибки передачи, уменьшите эту скорость.

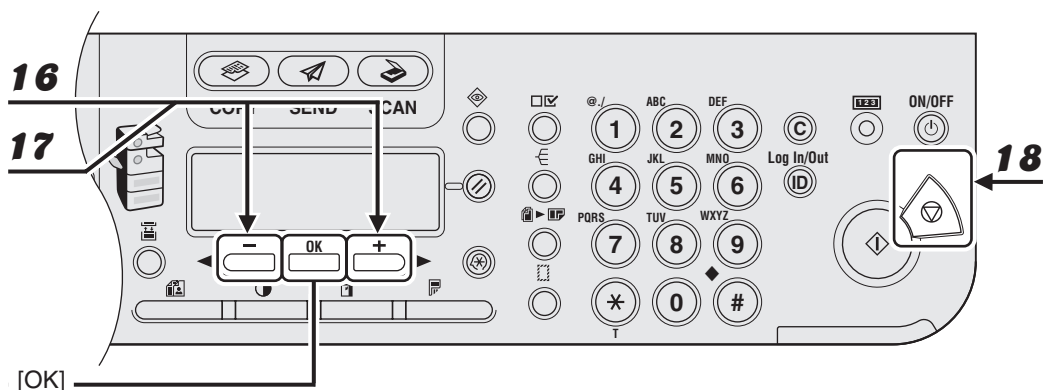

**16** Убедитесь, что отображается пункт **<INTERNATIONAL>** (Международная), и нажмите клавишу **[OK]**.

**17** С помощью клавиш **[←]** и **[→]** выберите наиболее эффективный вариант передачи и нажмите клавишу **[OK]**.

<DOMESTIC> (Локальная): Обычно следует выбирать этот вариант.

<LONG DISTANCE 1-3> (Междугородная 1-3): При совершении международного вызова выберите один из этих параметров. Если во время международных передач происходят ошибки, попробуйте задать параметры <LONG DISTANCE 1> (Междугородная 1) – <LONG DISTANCE 3> (Междугородная 3).

Для регистрации другой клавиши однокнопочного набора или кода кодированного набора повторите процедуру с шага 4.

**18** Нажмите клавишу **[Stop]** (Стоп) для возврата в ждущий режим.



## ● Регистрация адресов электронной почты/I-Fax

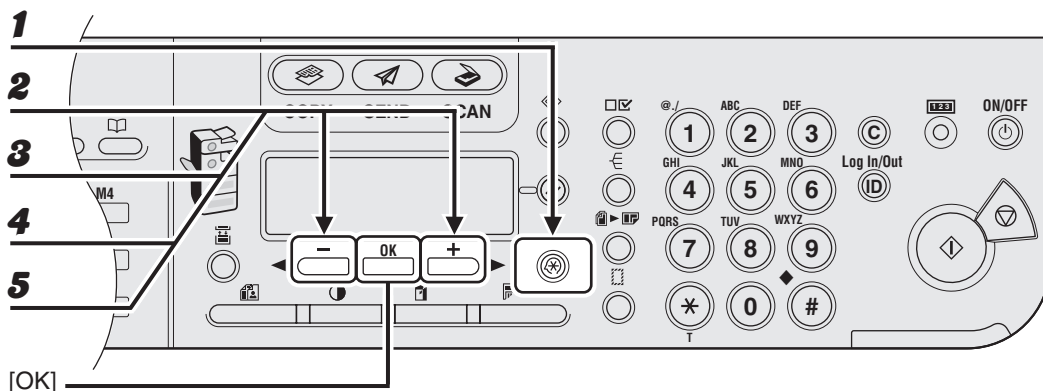

- 1** Нажмите клавишу **Дополнительные функции**.
- 2** С помощью клавиш [**←**] и [**→**] выберите **<ADDRESS BOOK SET.>** (Параметры адресной книги) и нажмите клавишу [**OK**].
- 3** С помощью клавиш [**←**] и [**→**] выберите **<1-TOUCH SPD DIAL>** (Однокнопочный набор) или **<CODED SPD DIAL>** (Кодированный набор) и нажмите клавишу [**OK**].
- 4** С помощью клавиш [**←**] и [**→**] выберите клавишу однокнопочного набора (01 – 23) или код кодированного набора (000 – 176), для которого необходимо зарегистрировать адрес, и нажмите клавишу [**OK**].

Также клавишу однокнопочного набора или код кодированного набора можно выбрать нажатием соответствующей клавиши однокнопочного набора или нажатием клавиши [Coded Dial] (Кодированный набор) и вводом нужного трехзначного кода.
- 5** С помощью клавиш [**←**] и [**→**] выберите **<E-MAIL>** (Электронная почта) или **<IFAX>** и нажмите клавишу [**OK**].

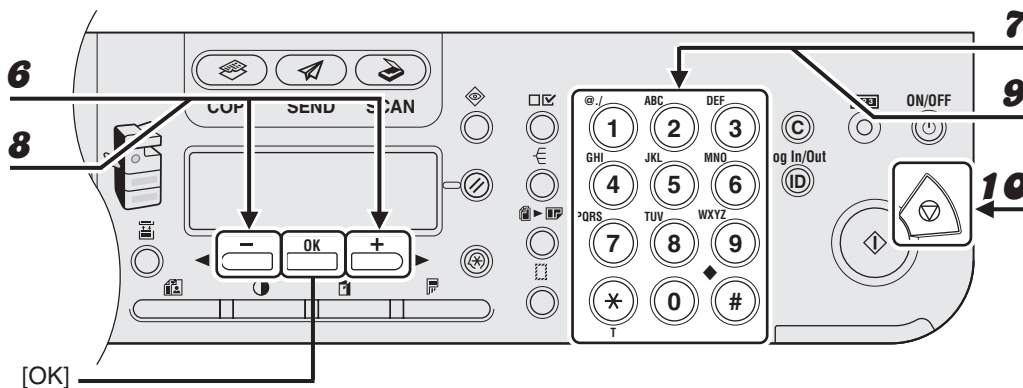

- 6** Убедитесь, что отображается пункт <NAME> (Имя), и нажмите клавишу [OK].
- 7** С помощью цифровых клавиш введите имя адресата (макс.16 букв, включая пробелы) и нажмите клавишу [OK].

Ex.

NAME	:	a
Can		

- 8** Убедитесь, что отображается <E-MAIL ADDRESS> (Адрес электронной почты) или <I-FAX ADDRESS> (Адрес I-Fax), и нажмите клавишу [OK].
- 9** С помощью цифровых клавиш введите регистрируемый адрес (макс. 120 цифр) и нажмите клавишу [OK].

Для регистрации другой клавиши однокнопочного набора или кода кодированного набора повторите процедуру с шага 4.

Ex.

E-MAIL ADDRESS	:	a
sales@XXX.com		

- 10** Нажмите клавишу [Stop] (Стоп) для возврата в режим ожидания.

## ● Редактирование клавиш однокнопочного набора/кодов кодированного набора

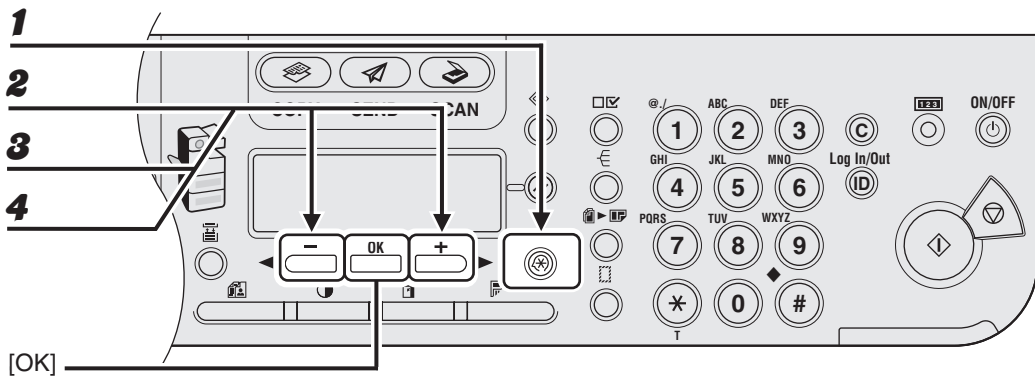

- 1** Нажмите клавишу **Дополнительные функции**.
- 2** С помощью клавиш [**←**] и [**→**] выберите **<ADDRESS BOOK SET.>** (Параметры адресной книги) и нажмите клавишу [**OK**].
- 3** С помощью клавиш [**←**] и [**→**] выберите **<1-TOUCH SPD DIAL>** (Однокнопочный набор) или **<CODED SPD DIAL>** (Кодированный набор) и нажмите клавишу [**OK**].
- 4** С помощью клавиш [**←**] и [**→**] выберите клавишу однокнопочного набора (01 – 23) или код кодированного набора (000 – 176), который необходимо изменить, и нажмите клавишу [**OK**].

Также клавишу однокнопочного набора или код кодированного набора можно выбрать нажатием соответствующей клавиши однокнопочного набора или нажатием клавиши [Coded Dial] (Кодированный набор) и вводом трехзначного кода.

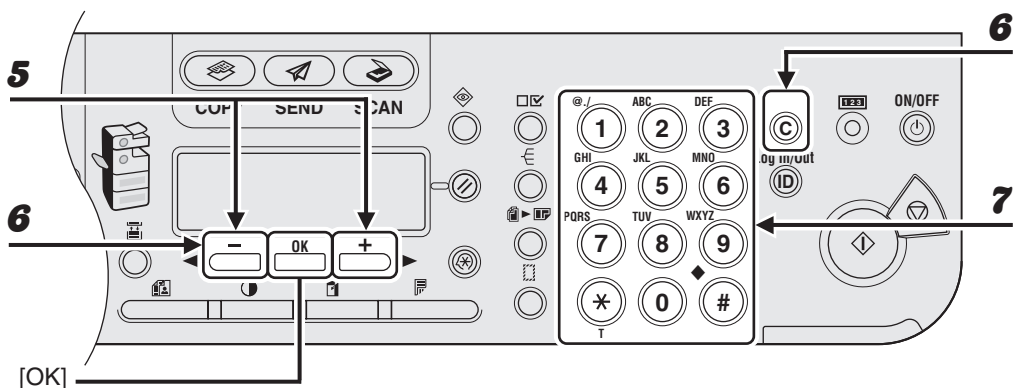

- 5** Убедитесь, что отображается значение <NAME> (Имя), и нажмите клавишу [OK].
- 6** Несколько раз нажмите клавишу [←] для возврата к символу, который необходимо изменить, затем нажмите клавишу [C] (Стереть).  
Для удаления всей записи нажмите и удерживайте клавишу [C] (Стереть).
- 7** Введите новую букву с помощью цифровых клавиш и нажмите клавишу [OK].

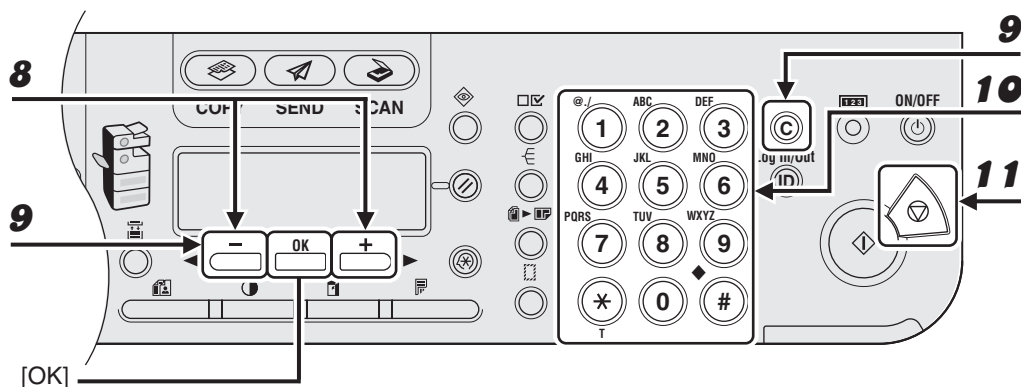

- 8** Убедитесь, что отображается <TEL NUMBER ENTRY> (Ввод номера телефона), <E-MAIL ADDRESS> (Адрес электронной почты) или <I-FAX ADDRESS> (Адрес I-Fax), и нажмите клавишу [OK].
- 9** Для изменения факсимильного номера можно вернуться к неправильной цифре с помощью клавиши [←]. При редактировании адреса электронной почты или I-fax, несколько раз нажмите клавишу [←] для возврата к неправильной цифре или символу, затем нажмите клавишу [C] (Стереть).

Для удаления всей записи нажмите и удерживайте клавишу [C] (Стереть).
- 10** Введите новую цифру или символ цифровыми клавишами и нажмите клавишу [OK].

При редактировании клавиши однокнопочного набора или кода кодированного набора, для которого зарегистрирован номер факса, также можно изменить дополнительные параметры. Инструкции см. "Регистрация факсимильных номеров" на стр. 4-28.
- 11** Нажмите клавишу [Stop] (Стоп) для возврата в режим ожидания.

## ● Удаление клавиш однокнопочного набора/кодов кодированного набора

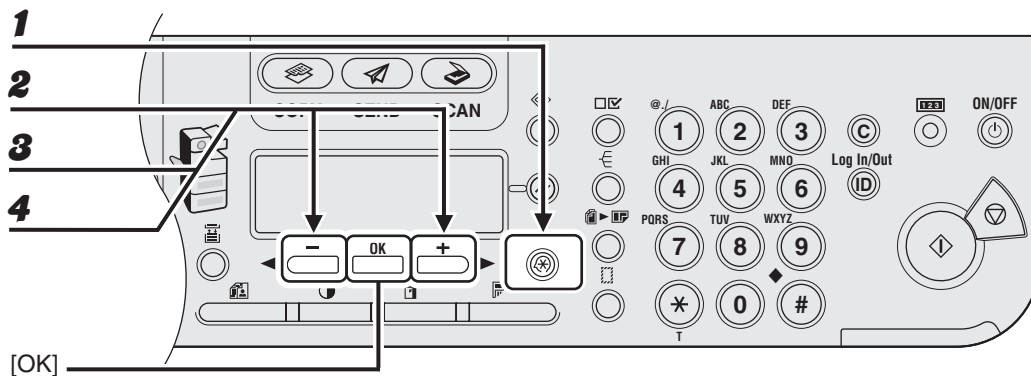

- 1** Нажмите клавишу **Дополнительные функции**.
- 2** С помощью клавиш [**←**] и [**→**] выберите **<ADDRESS BOOK SET.>** (Параметры адресной книги) и нажмите клавишу [**OK**].
- 3** С помощью клавиш [**←**] и [**→**] выберите **<1-TOUCH SPD DIAL>** (Однокнопочный набор) или **<CODED SPD DIAL>** (Кодированный набор) и нажмите клавишу [**OK**].
- 4** С помощью клавиш [**←**] и [**→**] выберите клавишу однокнопочного набора (01 – 23) или код кодированного набора (000 – 176), который необходимо удалить, затем нажмите клавишу [**OK**].

Также клавишу однокнопочного набора или код кодированного набора можно выбрать нажатием соответствующей клавиши однокнопочного набора или нажатием клавиши [Coded Dial] (Кодированный набор) и вводом нужного трехзначного кода.

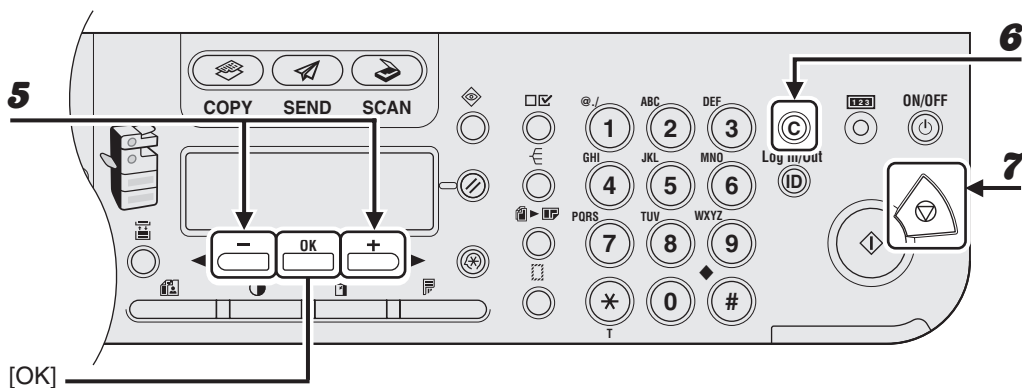

[OK]

**5** С помощью клавиш [←] и [→] выберите <TEL NUMBER ENTRY> (Ввод номера телефона), <E-MAIL ADDRESS> (Адрес электронной почты) или <I-FAX ADDRESS> (Адрес I-Fax) и нажмите клавишу [OK].

**6** Нажмите и удерживайте клавишу [C] (Стереть) для удаления всей записи, затем нажмите клавишу [OK].

**ПРИМЕЧАНИЕ**

При удалении факсимильного номера или адреса электронной почты/I-fax зарегистрированное имя удаляется автоматически.

**7** Нажмите клавишу [Stop] (Стоп) для возврата в ждущий режим.

# Сохранение/редактирование адресов групп

## ПРИМЕЧАНИЕ

Для клавиш однокнопочного набора или кодов кодированного набора должны быть предварительно зарегистрированы адресаты.

## ● Регистрация адресов групп

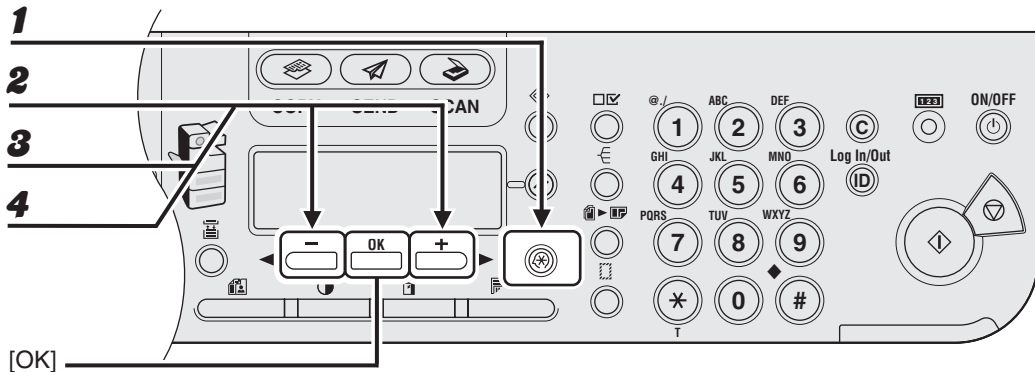

- 1** Нажмите клавишу **Дополнительные функции**.
- 2** С помощью клавиш [**←**] или [**→**] выберите **<ADDRESS BOOK SET.>** (Параметры адресной книги) и нажмите клавишу **[OK]**.
- 3** С помощью клавиш [**←**] и [**→**] выберите **<GROUP DIAL>** (Групповой набор) и нажмите клавишу **[OK]**.
- 4** С помощью клавиш [**←**] и [**→**] выберите свободную клавишу быстрого однокнопочного набора или код кодированного набора, для которого необходимо задать адрес группы, и нажмите клавишу **[OK]**.

Также клавишу однокнопочного набора или код кодированного набора можно выбрать нажатием соответствующей клавиши однокнопочного набора или нажатием клавиши [Coded Dial] (Кодированный набор) и вводом нужного трехзначного кода.





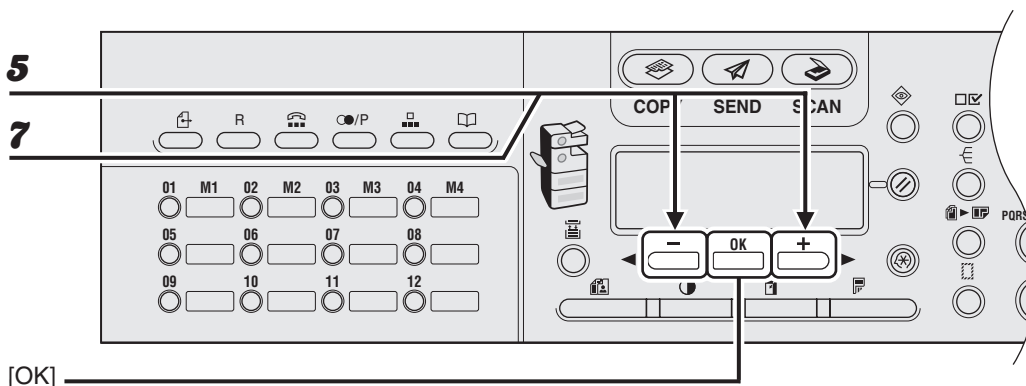

[OK]

**5** Убедитесь, что отображается пункт **<SELECT ADD/TEL NO>** (Выбор дополнительного телефонного номера) или **<TEL NUMBER ENTRY>** (Ввод номера телефона), и нажмите клавишу [OK].

**6** Выбирая адресатов, которые требуется зарегистрировать в группе (макс. 199 адресатов), зарегистрируйте всех адресатов, затем нажмите клавишу [OK].

Для ввода адресата, зарегистрированного для клавиши однокнопочного набора, нажмите нужную клавишу однокнопочного набора.

Для ввода адресата, зарегистрированного для кода кодированного набора, нажмите клавишу [Coded Dial] (Кодированный набор) и с помощью цифровых клавиш введите трехзначный код. В случае нескольких записей нажимайте клавишу [Coded Dial] (Кодированный набор) между записями.

**ПРИМЕЧАНИЕ**

- В группе нельзя зарегистрировать адресатов, зарегистрированных для кнопок избранного.
- Для просмотра уже введенных адресатов используйте клавиши [←] и [→].

**7** Убедитесь, что отображается значение **<NAME>** (Имя), и нажмите клавишу [OK].

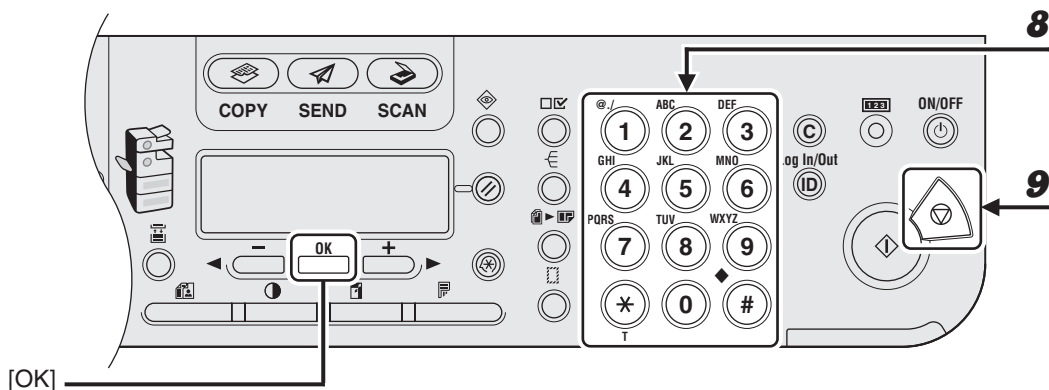

- 8** С помощью цифровых клавиш введите имя группы (макс.16 букв, включая пробелы) и нажмите клавишу [OK].

Для регистрации другой группы повторите процедуру с шага 4.

Ex.

NAME	: a
Canon Group	

- 9** Нажмите клавишу [Stop] (Стоп) для возврата в ждущий режим.

## ● Добавление в группу новых адресатов

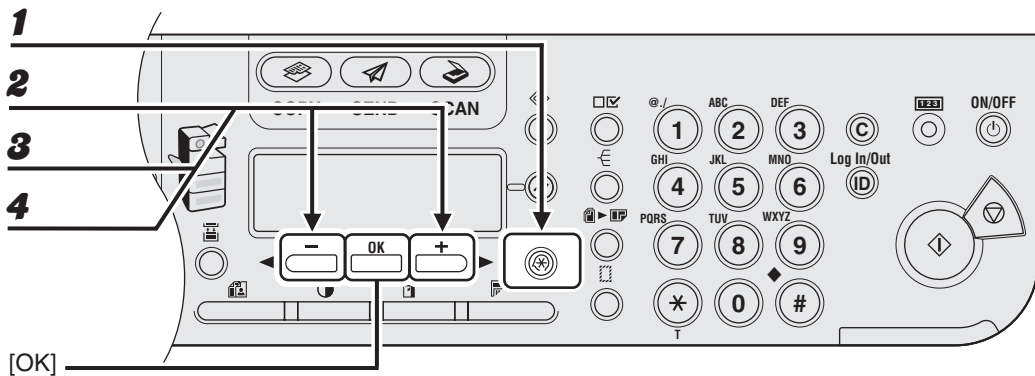

- 1** Нажмите клавишу **Дополнительные функции**.
- 2** С помощью клавиш [**←**] и [**→**] выберите **<ADDRESS BOOK SET.>**, (Параметры адресной книги) и нажмите клавишу [**OK**].
- 3** С помощью клавиш [**←**] и [**→**] выберите **<GROUP DIAL>** (Групповой набор) и нажмите клавишу [**OK**].
- 4** С помощью клавиш [**←**] и [**→**] выберите редактируемую группу и нажмите клавишу [**OK**].

Для выбора группы, зарегистрированной для кода кодированного набора, нажмите клавишу [Coded Dial] (Кодированный набор) и с помощью цифровых клавиш введите трехзначный код.

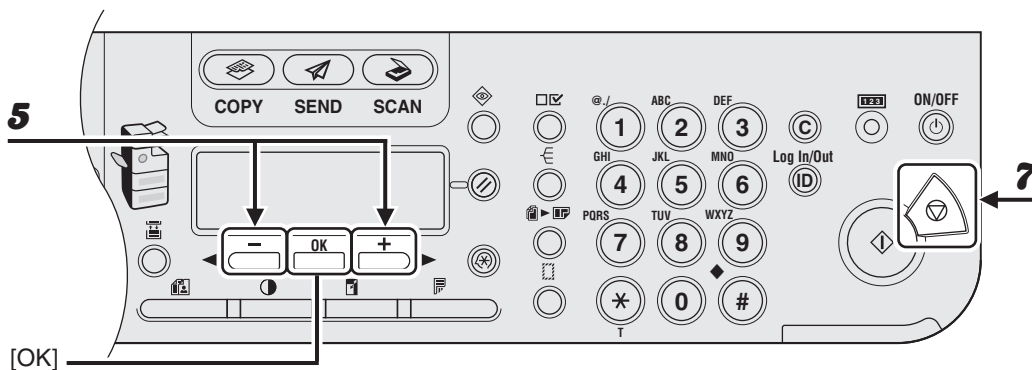

- 5** Убедитесь, что отображается пункт <SELECT ADD/TEL NO> (Выбор дополнительного телефонного номера) или <TEL NUMBER ENTRY> (Ввод номера телефона), и нажмите клавишу [OK].
- 6** Выберите адресата, которого требуется добавить в группу, и нажмите клавишу [OK].  
Сведения о задании адресатов из адресной книги см. "Регистрация адресов групп" на стр. 4-40.
- 7** Нажмите клавишу [Stop] (Стоп) для возврата в ждущий режим.

## ● Удаление адресата из группы

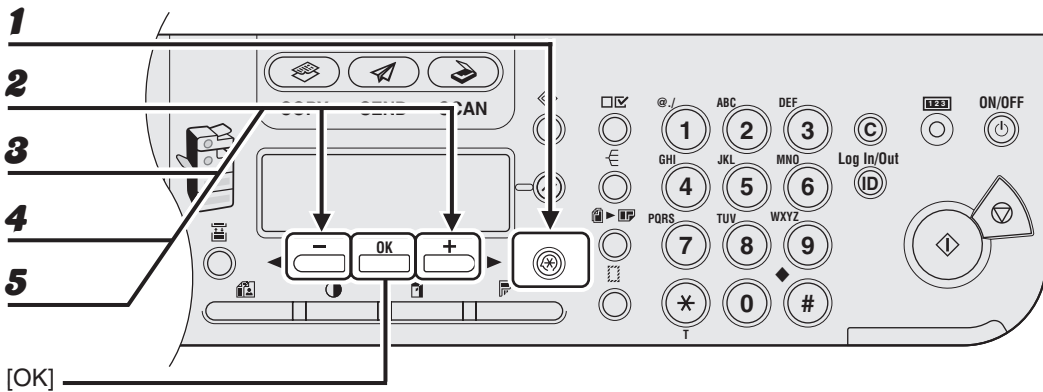

- 1** Нажмите клавишу **Дополнительные функции**.
- 2** С помощью клавиш [**◀**] и [**▶**] выберите **<ADDRESS BOOK SET.>** (Параметры адресной книги) и нажмите клавишу [**OK**].
- 3** С помощью клавиш [**◀**] и [**▶**] выберите **<GROUP DIAL>** (Групповой набор) и нажмите клавишу [**OK**].
- 4** С помощью клавиш [**◀**] и [**▶**] выберите редактируемую группу и нажмите клавишу [**OK**].  
  
Для выбора группы, зарегистрированной для кода кодированного набора, нажмите клавишу [Coded Dial] (Кодированный набор) и с помощью цифровых клавиш введите трехзначный код.
- 5** Убедитесь, что отображается пункт **<SELECT ADD/TEL NO>** (Выбор дополнительного телефонного номера) или **<TEL NUMBER ENTRY>** (Ввод номера телефона), и нажмите клавишу [**OK**].

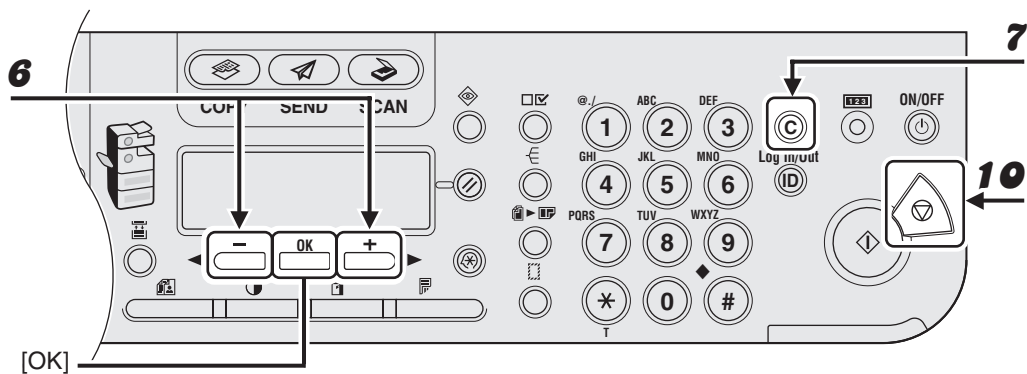

- 6** С помощью клавиш [←] и [→] отобразите адресата, которого необходимо удалить из группы.
- 7** Нажмите клавишу [C] (Стереть).
- 8** Если требуется удалить другого адресата, повторите шаги 6 и 7.
- 9** Нажмите клавишу [OK].
- 10** Нажмите клавишу [Stop] (Стоп) для возврата в ждущий режим.

## ● Изменение имени группы

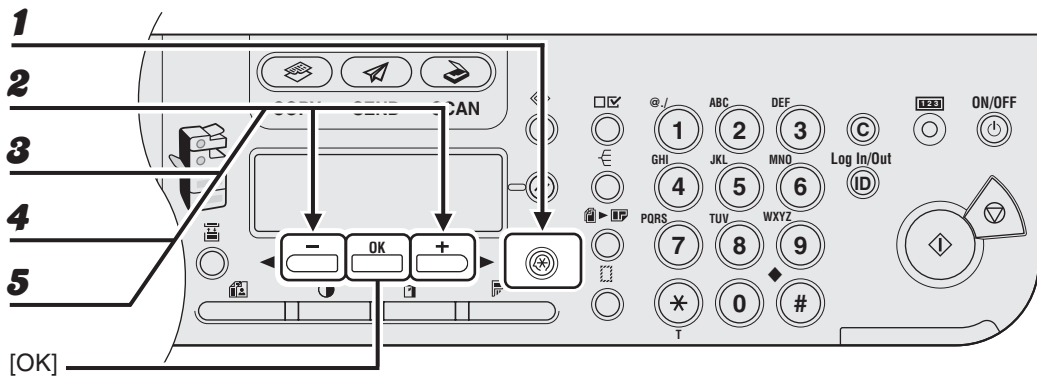

- 1** Нажмите клавишу **Дополнительные функции**.
- 2** С помощью клавиш [**◀**] и [**▶**] выберите **<ADDRESS BOOK SET.>** (Параметры адресной книги) и нажмите клавишу [**OK**].
- 3** С помощью клавиш [**◀**] и [**▶**] выберите **<GROUP DIAL>** (Групповой набор) и нажмите клавишу [**OK**].
- 4** С помощью клавиш [**◀**] и [**▶**] выберите редактируемую группу и нажмите клавишу [**OK**].  
  
Для выбора группы, зарегистрированной для кода кодированного набора, нажмите клавишу [Coded Dial] (Кодированный набор) и с помощью цифровых клавиш введите трехзначный код.
- 5** С помощью клавиш [**◀**] и [**▶**] выберите **<NAME>** (Имя) и нажмите клавишу [**OK**].

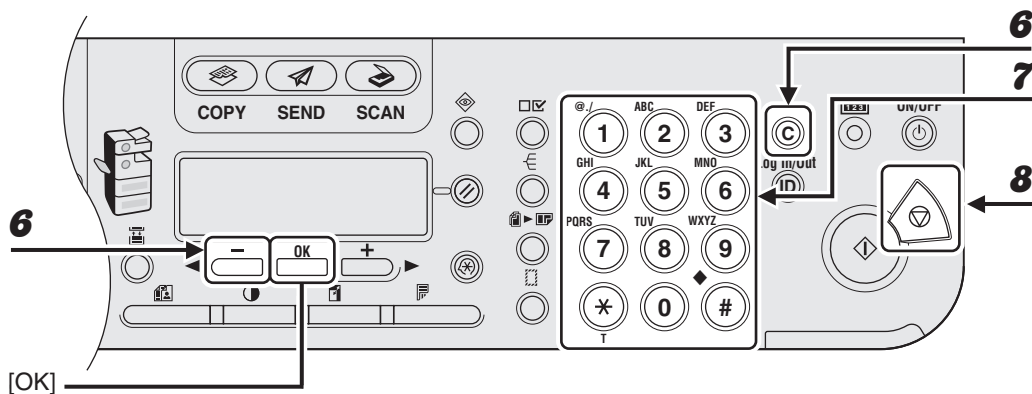

- 6** Несколько раз нажмите клавишу [←] для возврата к неправильной букве, затем нажмите клавишу [C] (Стереть).

Для удаления всего имени нажмите и удерживайте клавишу [C] (Стереть).

- 7** Введите новую букву с помощью цифровых клавиш и нажмите клавишу [OK].
- 8** Нажмите клавишу [Stop] (Стоп) для возврата в ждущий режим.



## ● Удаление адресов групп

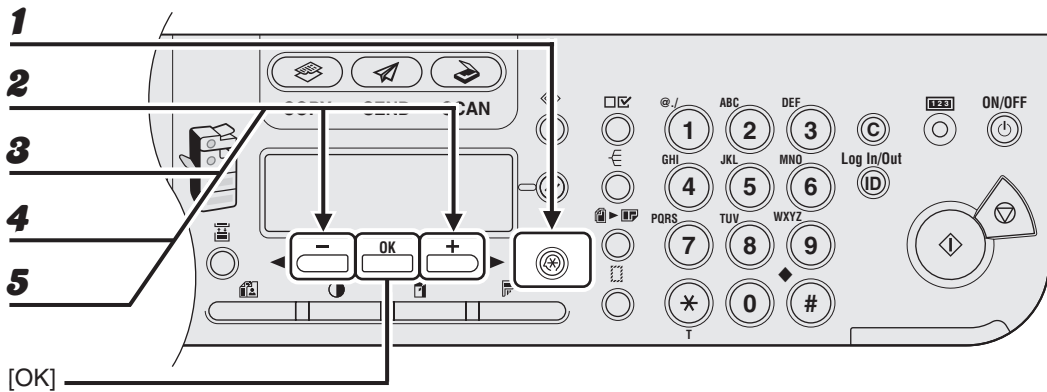

- 1** Нажмите клавишу **Дополнительные функции**.
- 2** С помощью клавиш [**←**] и [**→**] выберите **<ADDRESS BOOK SET.>** (Параметры адресной книги) и нажмите клавишу [**OK**].
- 3** С помощью клавиш [**←**] и [**→**] выберите **<GROUP DIAL>** (Групповой набор) и нажмите клавишу [**OK**].
- 4** С помощью клавиш [**←**] и [**→**] выберите удаляемую группу и нажмите клавишу [**OK**].  
  
Для выбора группы, зарегистрированной для кода кодированного набора, нажмите клавишу [Coded Dial] (Кодированный набор) и с помощью цифровых клавиш введите трехзначный код.
- 5** Убедитесь, что отображается пункт **<SELECT ADD/TEL NO>** (Выбор дополнительного телефонного номера) или **<TEL NUMBER ENTRY>** (Ввод номера телефона), и нажмите клавишу [**OK**].

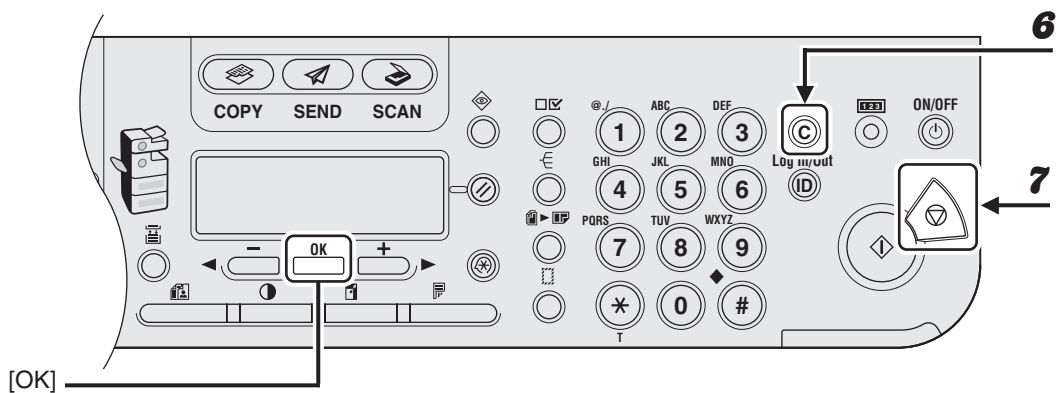

- 6** Несколько раз нажмите клавишу [C] (Стереть) для удаления всех адресатов, затем нажмите клавишу [OK].

 **ПРИМЕЧАНИЕ**

После удаления всех адресатов зарегистрированное имя стирается автоматически.

- 7** Нажмите клавишу [Stop] (Стоп) для возврата в ждущий режим.

# Передача в ручном режиме

Используйте передачу в ручном режиме, если до передачи документа требуется поговорить с получателем или если у получателя нет факсимильного аппарата, который может принимать документы автоматически.

## ПРИМЕЧАНИЕ

- Для передачи в ручном режиме невозможно использовать стекло экспонирования.
- Для передачи в ручном режиме невозможно использовать групповой набор.
- Для передачи в ручном режиме нельзя использовать режим двухстороннего сканирования.

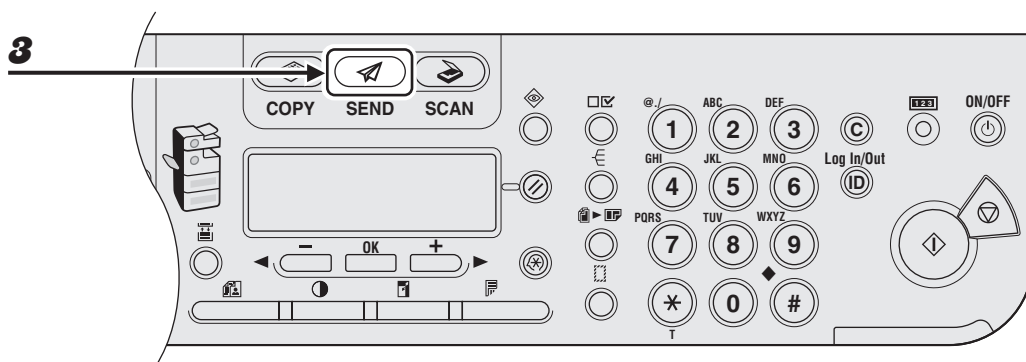

**1** Если перед передачей документа требуется поговорить с получателем, подсоедините к устройству дополнительно приобретаемую телефонную трубку или внешний телефонный аппарат.

Подробнее о порядке подсоединения к устройству дополнительно приобретаемой телефонной трубки или внешнего телефонного аппарата см. раздел "Настройка устройства" Краткого руководства по быстрому началу работы.

**2** Загрузите документ в устройство АПД.

**3** Нажмите клавишу [SEND]/[FAX] (Отправка/факс).

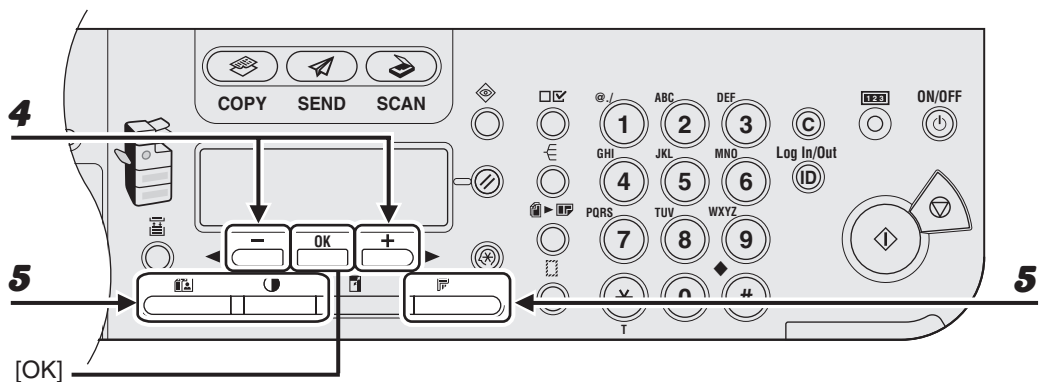

- 4** С помощью клавиш [←] и [→] выберите <FAX> (Факс) и нажмите клавишу [OK].

Пропустите этот шаг для модели iR1022F.

- 5** Установите необходимые настройки для документа.

Подробнее см. "Настройки сканирования" на стр. 4-3.



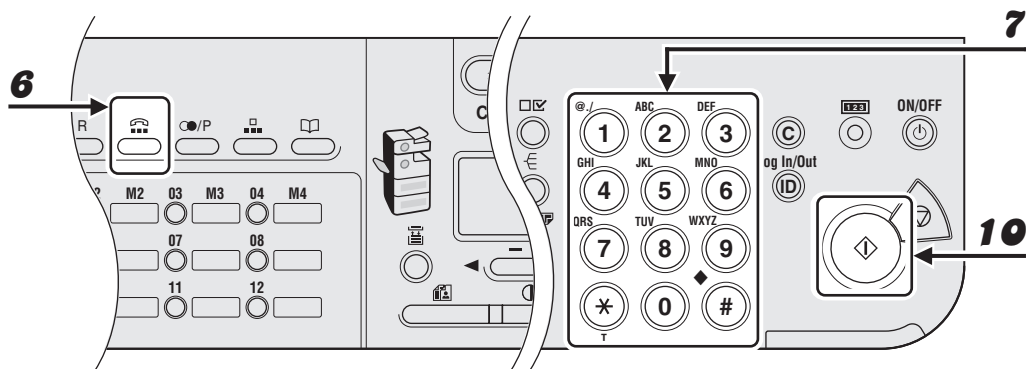

**6** Нажмите клавишу [Hook] (Трубка) или поднимите дополнительно приобретаемую телефонную трубку либо телефонную трубку внешнего телефонного аппарата.

**7** Наберите факсимильный/телефонный номер получателя.

 **ПРИМЕЧАНИЕ**

Перед набором факсимильного номера убедитесь, что подается сигнал готовности к набору номера. Если номер набран до подачи сигнала готовности к набору номера, вызов может не соединиться или может быть набран неправильный номер.

**8** Поговорите с получателем с помощью телефонной трубки.

Если на шаге 6 была нажата клавиша [Hook] (Трубка), телефонную трубку можно поднять, когда услышите голос получателя.

Если вместо голоса получателя слышен высокий сигнал, переходите к шагу 9.

**9** Попросите получателя настроить факсимильный аппарат на прием факсов.

**10** Услышав высокий сигнал, нажмите клавишу [Start] (Пуск), затем повесьте телефонную трубку.

# Прямая передача

При прямой передаче устройство передает документ, загруженный в устройство АПД, сразу после сканирования страницы, не дожидаясь сохранения в памяти сразу всех страниц. Можно передать документ до передачи других документов, хранящихся в памяти.

## ПРИМЕЧАНИЕ

- Для прямой передачи невозможно использовать стекло экспонирования.
- Для прямой передачи одновременное задание нескольких адресатов невозможно.
- Для прямой передачи невозможно использовать групповой набор. При указании группы режим прямой передачи отменяется и документ передается в режиме передачи из памяти.
- Для прямой передачи нельзя использовать режим двухстороннего сканирования.
- При прямой передаче устройство сканирует в память одну страницу и сразу же передает ее. Поэтому если отображается сообщение <MEMORY FULL> (Память заполнена), то даже в случае прямой передачи необходимо подождать, пока в памяти освободится достаточно места для сканирования одной страницы, или удалить документы из памяти и повторить передачу. (См. главу 5, "Системный монитор", в руководстве Advanced Operation Guide.)

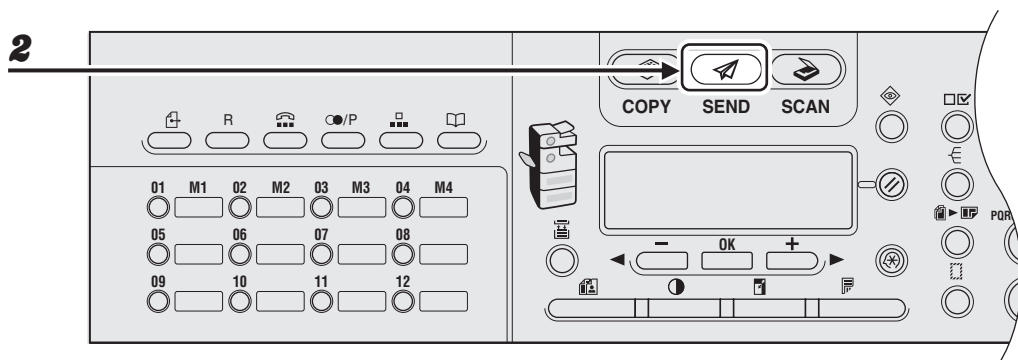

- 1** Загрузите документ в устройство АПД.
- 2** Нажмите клавишу [SEND]/[FAX] (Отправка/факс).

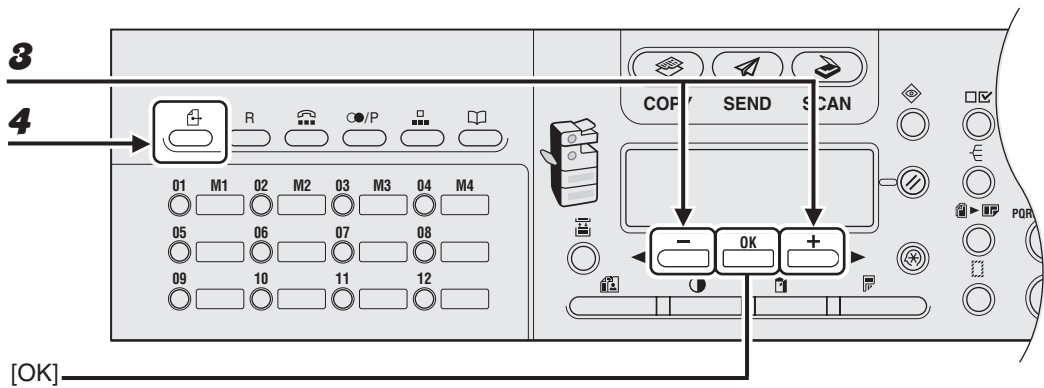

- 3** С помощью клавиш [**←**] и [**+**] выберите <FAX> (Факс) и нажмите клавишу [OK].

Пропустите этот шаг для модели iR1022F.

- 4** Нажмите клавишу [Direct TX] (Прямая передача).

Для отмены прямой передачи еще раз нажмите клавишу [Direct TX] (Прямая передача).

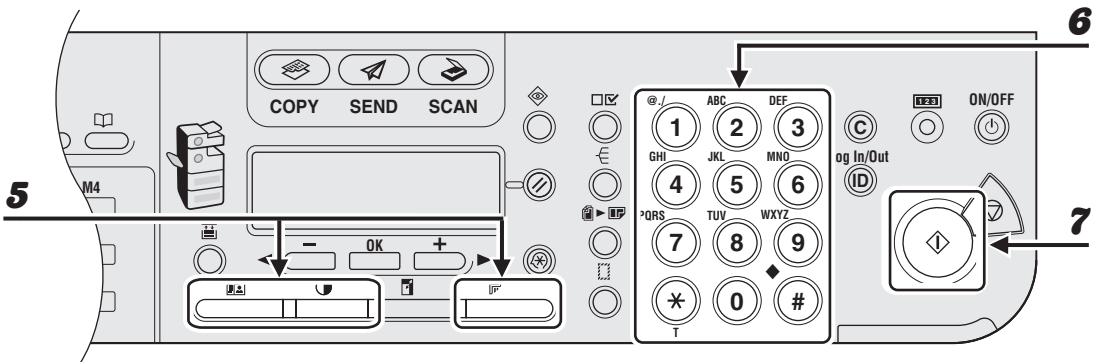

## 5 Установите необходимые настройки для документа.

Подробнее см. "Настройки сканирования" на стр. 4-3.

## 6 Наберите факсимильный/телефонный номер получателя.

Если выбрана передача по расписанию или последовательная передача, автоматически выбирается передача из памяти.

## 7 Нажмите [Start] (Пуск).

Каждая страница передается сразу же после завершения ее сканирования.

### ПРИМЕЧАНИЕ

Во время передачи на ЖК-дисплее попеременно отображаются сообщение <TRANSMITTING...> (Передача...) и факсимильный/телефонный номер получателя.



# 5

## Прием факсимильных документов/документов I-Fax

Ниже показаны действия аппарата при приеме факсимильного документа или документа I-Fax.

Информацию о расширенных функциях приема см. в главе 1, "Расширенные функции передачи", Полного руководства по эксплуатации.

- 1** При приеме документов индикатор обработки/данных на панели управления мигает зеленым цветом.

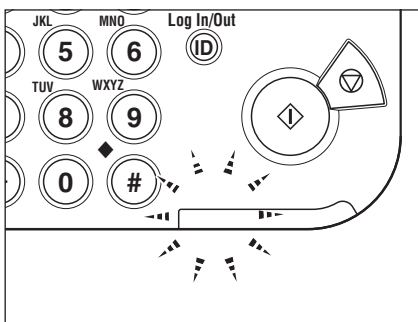

- 2** По завершении приема документа индикатор обработки/данных на панели управления перестает мигать и загорается зеленым цветом. Это означает, что документы сохранены в памяти.

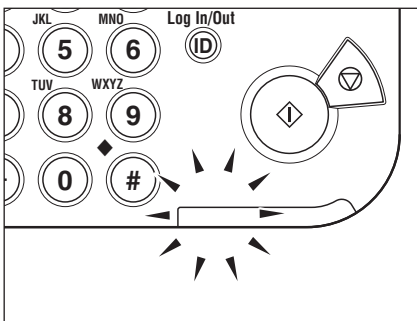

**ПРИМЕЧАНИЕ**

- Индикатор обработки/данных мигает или горит зеленым цветом даже при переходе аппарата в спящий режим.
- Индикатор ошибки мигает красным цветом, если свободной памяти недостаточно, или если в кассету для бумаги необходимо загрузить бумагу.

**3** **Документ напечатан.**

Индикатор обработки/данных гаснет после завершения печати сохраненных в памяти документов.

**ПРИМЕЧАНИЕ**

- Если бумага для печати принятого документа отсутствует, документ сохраняется в памяти.
- Документы, сохраненные в памяти из-за отсутствия бумаги, автоматически печатаются при загрузке бумаги в кассету для бумаги.
- В случае ошибки печати индикатор ошибки мигает красным цветом.

# 6 Копирование

Для получения копии документа выполните перечисленные ниже операции. Информацию о расширенных функциях копирования см. в главе 2, "Расширенные функции факса", Полного руководства по эксплуатации.

## 1 Установите документ

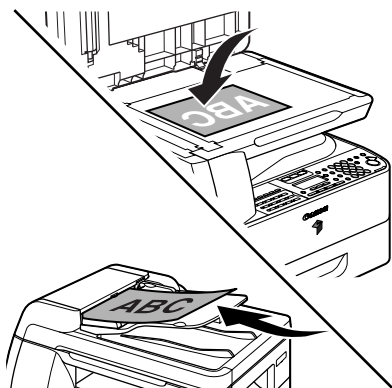

**Установите документ на стекло экспонирования или загрузите его в устройство АПД.**

Для получения информации о документах, которые можно копировать, см. "Требования к документам" на стр. 2-1.

## 2 Перейдите в режим копирования

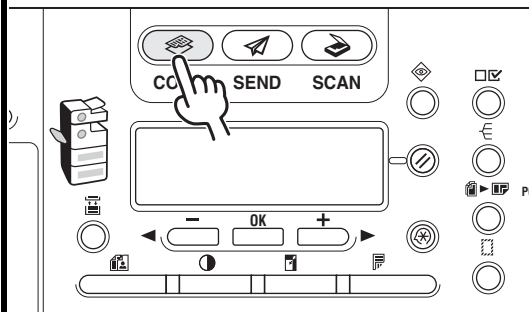

**Нажмите клавишу [COPY] (Копирование).**

Загорается индикатор COPY (Копирование), и аппарат переходит в режим ожидания копирования.

**Если...**

- **Требуется настроить качество изображения и плотность:**  
См. "Настройки сканирования" на стр. 6-3.

### 3 Введите количество копий

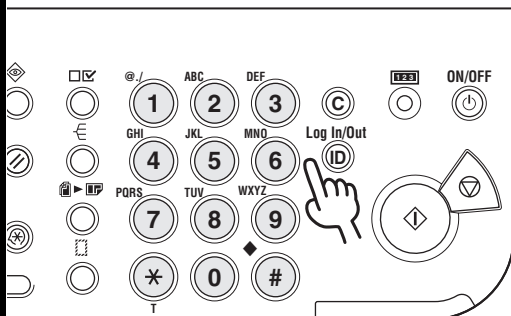

Цифровыми клавишами введите количество копий (1 – 99).

Ех.

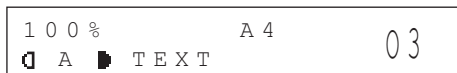

#### Если...

- **Был введен неправильный номер:**  
Нажмите клавишу [C] (Сброс) и введите новое значение.

### 4 Запустите копирование

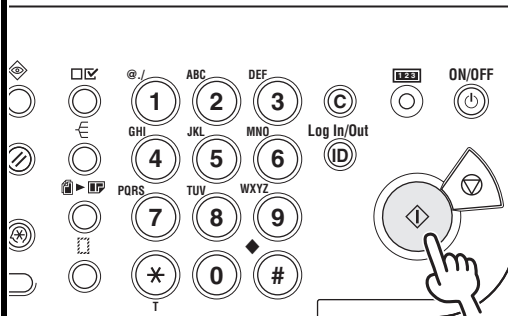

Нажмите [Пуск].

#### Если...

- **Для отмены копирования:**  
Нажмите клавишу [Stop] (Стоп) на панели управления.  
При появлении сообщения <STOP KEY PRESSED> (Нажата клавиша Stop) нажмите клавишу [OK].  
При появлении сообщения <CANCEL COPYING?> (Отменить копирование?) клавишей [←] выберите <YES> (Да).

# Настройки сканирования

Перед нажатием клавиши [Пуск] для начала копирования можно настроить параметры для лучшего соответствия сканируемому документу. При срабатывании функции автоочистки или при нажатии клавиши [Сброс] для этих параметров восстанавливаются значения по умолчанию.

## Качество изображения

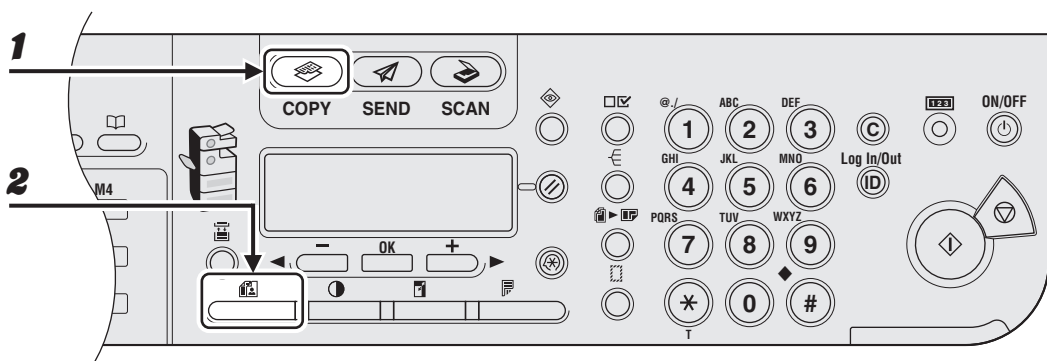

**1** Нажмите клавишу [COPY] (Копирование).

**2** Выберите тип документа, требуемое число раз нажав клавишу [Image Quality] (Качество изображения).

<TEXT> (Текст): для текстовых документов.

<PHOTO> (Фото): для документов, содержащих мелкий текст или фотографии.

<TEXT/PHOTO> (Текст/Фото): для документов, содержащих текст и фотографии.

### ПРИМЕЧАНИЕ

При задании значения <TEXT/PHOTO> (Текст/Фото) или <PHOTO> (Фото) для плотности копии автоматически устанавливается ручной режим.

# Плотность

Наиболее подходящую плотность для документа можно настроить автоматически или вручную.

## ● Автоматическая регулировка

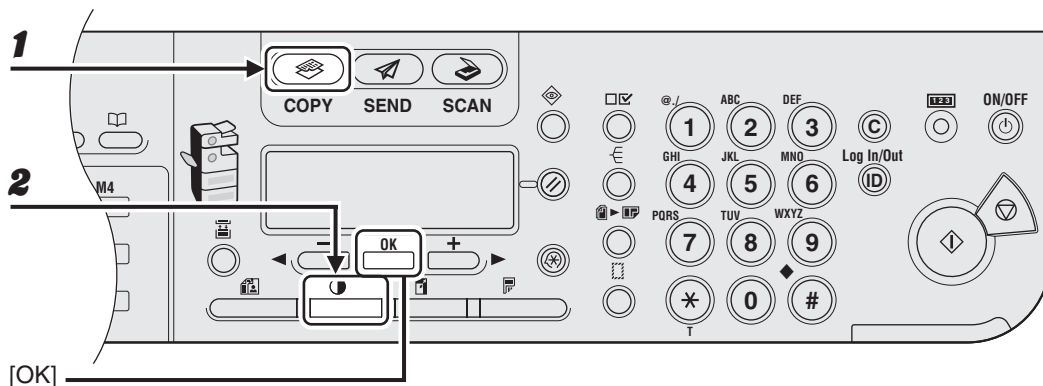

**1** Нажмите клавишу [COPY] (Копирование).

**2** Клавишей [Density] (Плотность) выберите пункт <AUTO DENSITY> (Автоматическая настройка плотности), затем нажмите клавишу [OK].

### 🔍 ПРИМЕЧАНИЕ

Для качества изображения автоматически устанавливается значение <TEXT> (Текст).

## ● Ручная регулировка

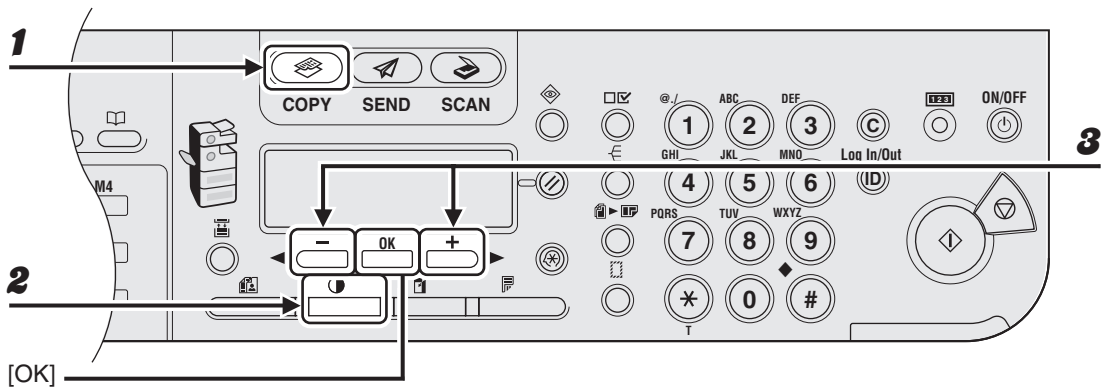

- 1** Нажмите клавишу [COPY] (Копирование).
- 2** Дважды нажав клавишу [Density] (Плотность), выберите ручной режим.
- 3** Клавишей [◀-] или [+▶] настройте плотность копии, затем нажмите клавишу [OK].

[+▶]: чтобы сделать светлые документы темнее

[◀-]: чтобы сделать темные документы светлее

# Коэффициент масштабирования

## ● Фиксированное масштабирование

Документы можно увеличивать или уменьшать с одного стандартного формата бумаги на другой.

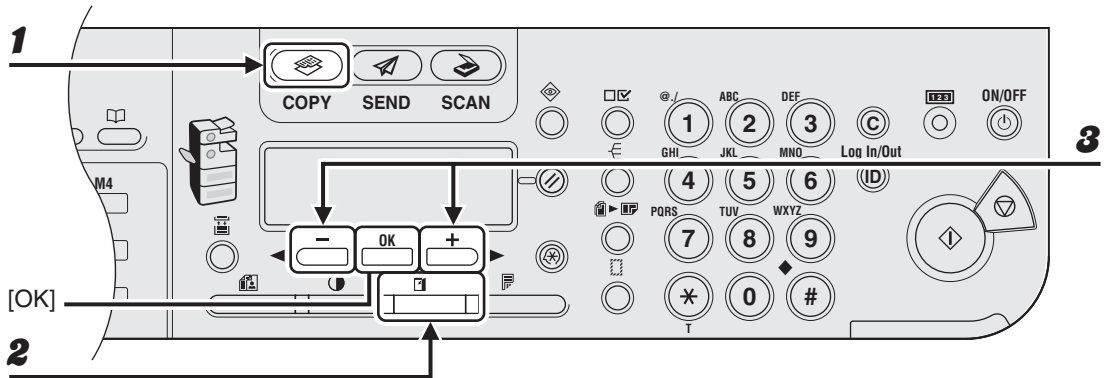

- 1** Нажмите клавишу [COPY] (Копирование).
- 2** Нажмите клавишу [Copy Ratio] (Коэффициент масштабирования).
- 3** Клавишей [←] или [→] выберите коэффициент масштабирования, затем нажмите клавишу [OK].

- 200% МАКС.
- 141% A5 → A4
- 100%
- 70% A4 → A5
- 50% МИН.

### 📌 ПРИМЕЧАНИЕ

Если для параметра <PAPER SIZE GROUP> (Группа формата бумаги) меню <COPY SETTINGS> (Параметры копирования) задано значение <INCHES> (Дюймы) или <AB>, фиксированные коэффициенты масштабирования изменяются на следующие:

INCHES (Дюймы): 50%, 64%, 78%, 100%, 129%, 200%  
AB: 50%, 70%, 81%, 86%, 100%, 115%, 122%, 141%, 200%



## ● Задание коэффициента масштабирования

Изображения можно уменьшать или увеличивать с коэффициентом масштабирования, задаваемым с шагом 1%. Допускаются коэффициенты масштабирования от 50% до 200%.

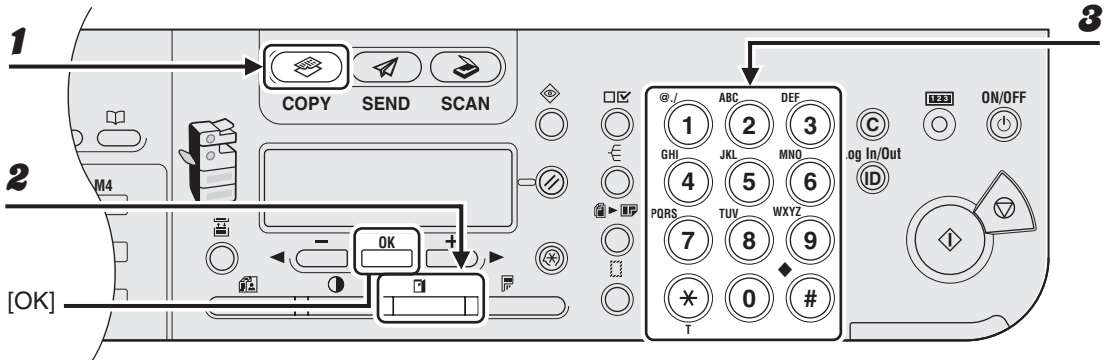

**1** Нажмите клавишу [COPY] (Копирование).

**2** Дважды нажмите клавишу [Copy Ratio] (Коэффициент масштабирования).

**3** Цифровыми клавишами введите коэффициент масштабирования, затем нажмите клавишу [OK].

Ex.

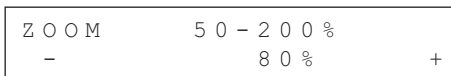

Для настройки коэффициента масштабирования можно использовать клавишу [◀◀] или [▶▶]. Для увеличения коэффициента масштабирования нажмите клавишу [▶▶]. Для уменьшения коэффициента масштабирования нажмите клавишу [◀◀].

### ПРИМЕЧАНИЕ

Для восстановления коэффициента масштабирования 100% несколько раз нажмите клавишу [Copy Ratio] (Коэффициент масштабирования), пока на дисплее не появится значение <100%>, затем нажмите клавишу [OK].



# 7

## Печать

Для печати документа с компьютера выполните следующие операции.  
Убедитесь, что установлен драйвер принтера.  
Подробнее о настройках драйвера принтера см. в интерактивной справке.

### 1 Запуск печати

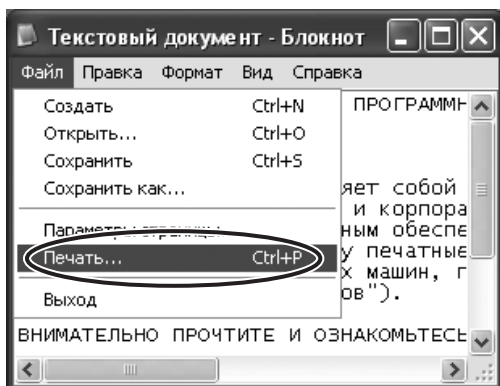

В открытом в приложении документе щелкните **Файл > Печать**.

### 2 Выберите принтер

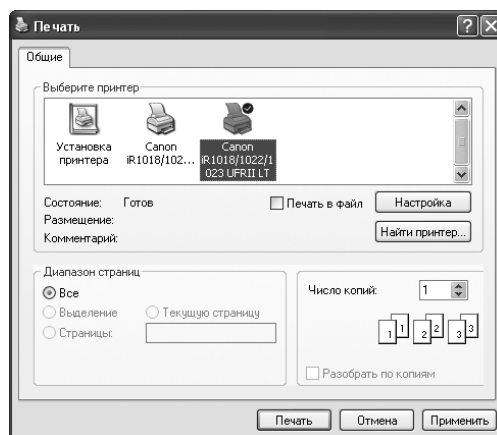

Выберите значок принтера для аппарата ([Canon iR1018/1022/1023 UFR II LT], [Canon iR1018/1022/1023 PCL5e]\* или [Canon iR1018/1022/1023 PCL6]\*).

\* Только для пользователей комплекта принтеров PCL

### 3 Настройте предпочтения

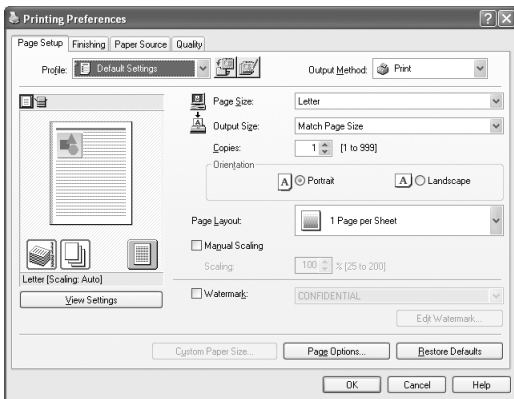

Щелкните [Preferences] (Параметры) или [Properties] (Свойства), чтобы открыть диалоговое окно. После завершения щелкните [OK].

### 4 Распечатайте документ

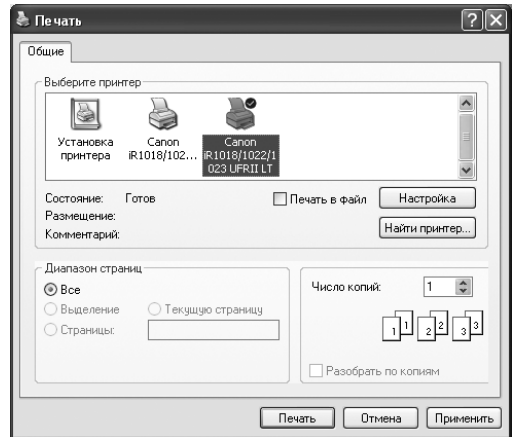

Щелкните Печать или [OK].

#### Если...

- **Требуется отменить печать:**  
См. главу 5, "Системный монитор", в Полном руководстве по эксплуатации.

# 8 Сканирование

Для сканирования документа в компьютер выполните следующие операции. Убедитесь, что установлен драйвер сканера.

Подробнее о настройках драйвера сканера см. в Руководстве по драйверу сканера (на компакт-диске "User Software CD" (Пользовательское программное обеспечение)).

## 1 Установите документ

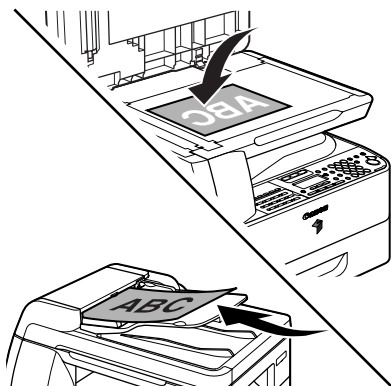

**Установите документ на стекло экспонирования или загрузите его в устройство АПД.**

Для получения информации о документах, которые можно сканировать, см. "Требования к документам" на стр. 2-1.

## 2 Перейдите в режим сканирования

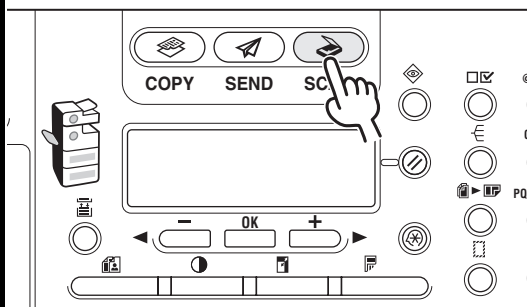

**Нажмите клавишу [SCAN] (Сканировать).**

Загорается индикатор SCAN (Сканировать), и аппарат переходит в режим ожидания сканирования.

### 3 Установите функцию сканирования

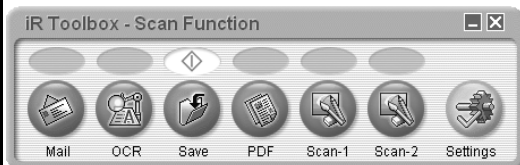

Запустите программу iR Toolbox, затем задайте формат сканирования.

Над выбранной кнопкой отображается метка.

### 4 Запустите сканирование

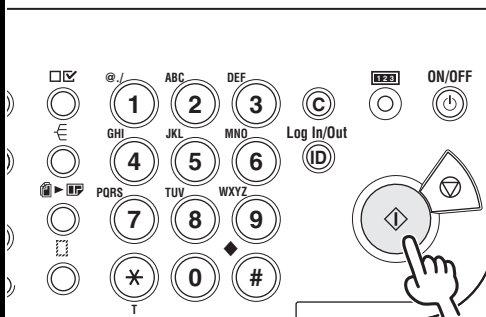

Нажмите [Пуск].

#### Если...

- **Требуется отменить сканирование:** Нажмите клавишу [Stop] (Стоп) на панели управления, затем щелкните мышью на кнопке [OK] на экране компьютера.

# 9 Передача факса с компьютера

Для передачи факса с компьютера выполните следующие операции.  
Убедитесь, что установлен драйвер факса.  
Подробнее о настройках драйвера факса см. в интерактивной справке.

## 1 Запуск печати

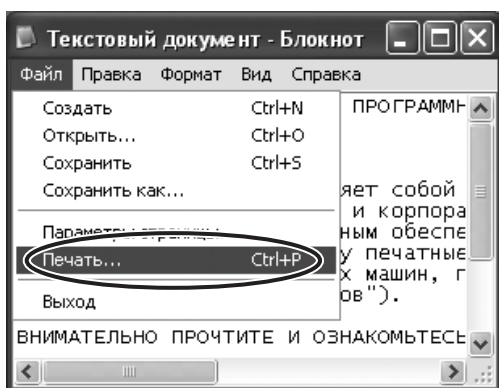

В открытом в приложении документе щелкните **Файл > Печать**.

## 2 Выберите факс

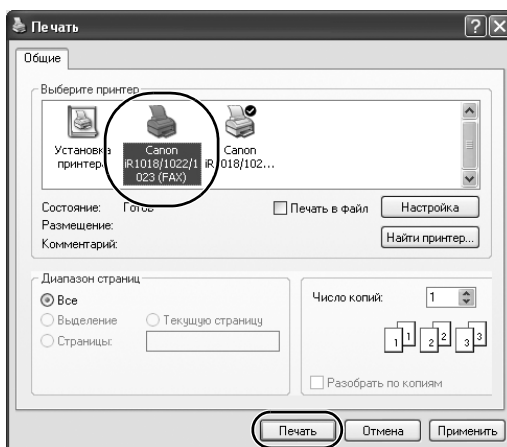

Выберите значок факса ([Canon iR1018/1022/1023 (FAX)]), затем щелкните мышью на кнопке **Печать** или **[OK]**.

### Если...

- **Требуется настроить свойства факса:**  
Щелкните мышью [Preferences] (Параметры) или [Properties] (Свойства) и настройте параметры.

### 3 Задайте адресата

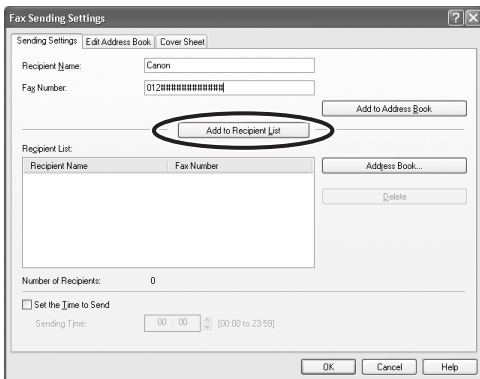

Укажите имя и номер факса на вкладке [Sending Settings] (Настройки отправки), затем щелкните мышью кнопку [Add to Recipient List] (Добавить в список получателей).

#### Если...

- Требуется отправить факс с титульным листом:  
Щелкните мышью вкладку [Cover Sheet] (Титульный лист) и задайте формат добавляемого титульного листа.

### 4 Отправьте документ

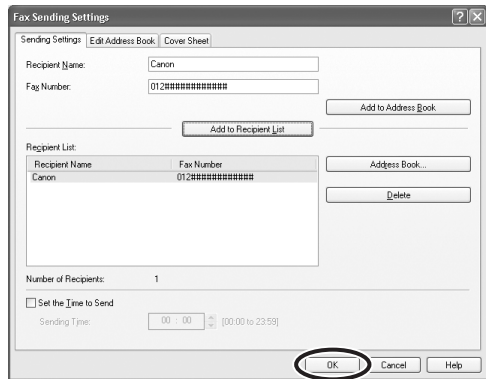

Щелкните мышью кнопку [OK] окна [Fax Sending Settings] (Настройки отправки факса).

#### Если...

- Требуется отменить передачу факса:  
См. главу 5, "Системный монитор", в Полном руководстве по эксплуатации.



# 10 Удаленный интерфейс пользователя

Для управления удаленным интерфейсом пользователя выполните приведенные ниже операции.

Подробнее см. главу 4, "Удаленный интерфейс пользователя", в Полном руководстве по эксплуатации.

## 1 Подготовьте компьютерную сеть

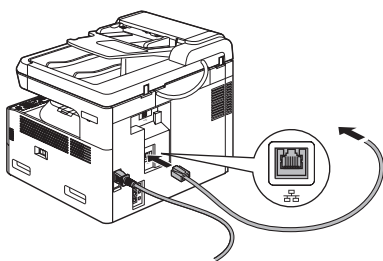

**Настройте аппарат для работы в сети, затем подсоедините аппарат и компьютер к сетевому маршрутизатору или концентратору.**

Подробнее см. раздел "Настройка аппарата для работы в сети" в Кратком руководстве по началу работы.

## 2 Запустите интерфейс

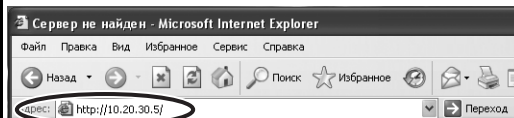

**Запустите веб-браузер, введите IP-адрес аппарата и нажмите клавишу [Enter] на клавиатуре.**

### 3 Выполните вход в систему.

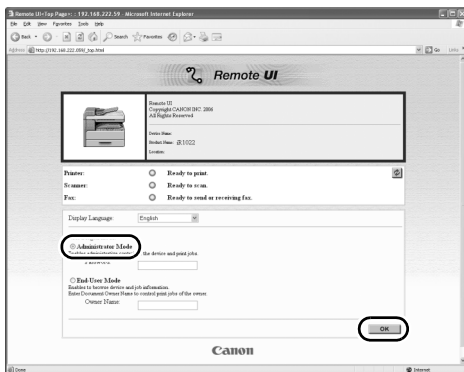

Выберите режим пользователя, затем щелкните мышью кнопку [OK].

### 4 Управляйте аппаратом

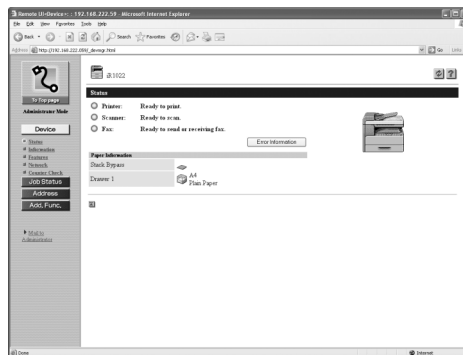

Теперь можно управлять аппаратом с помощью веб-браузера.

Подробнее см. главу 4, "Удаленный интерфейс пользователя", в Полном руководстве по эксплуатации.

# 1 1 Параметры администратора системы

## Управление идентификаторами отделов

Если для управления идентификатором отдела установлено значение <ВКЛ.> в <SYSTEM SETTINGS> (Параметры системы), для работы с аппаратом необходимо ввести идентификатор отдела и пароль. Подробнее об управлении ИД отделов см. главу 6, "Параметры администратора системы", в Полном руководстве по эксплуатации.

### Перед использованием устройства

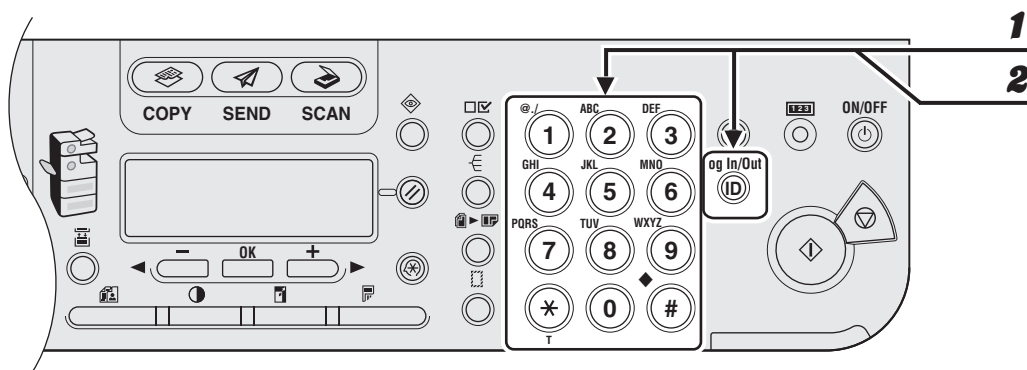

- 1** Цифровыми клавишами введите ИД отдела, затем нажмите клавишу [OK]. [Log In/Out] (Вход/Выход)
- 2** Цифровыми клавишами ведите пароль, затем нажмите клавишу [OK] или [Log In/Out] (Вход/Выход).

Появится экран режима ожидания.

## После использования устройства

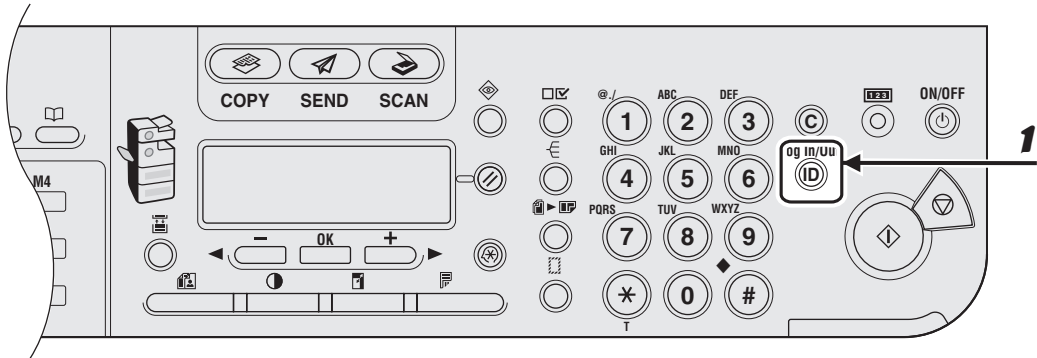

- 1** Необходимо нажать клавишу [Log In/Out] (Вход/Выход).

# Дополнительное устройство чтения карт

## ПРИМЕЧАНИЕ

- Если экран режима ожидания не появляется при установке управляющей карты, убедитесь в следующем.
  - Управляющая карта установлена правильно.
  - Управляющая карта вставлена до конца.
  - Установлена верная управляющая карта. (Например, запрещается использовать поврежденные карты или карты, использование которых запрещено.)
- Правильно вставьте подходящую управляющую карту.

## Перед использованием устройства

- 1** Вставьте управляющую карту в гнездо для карт, соблюдая правильное направление.

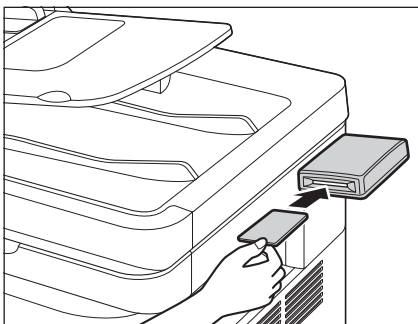

Появится экран режима ожидания.

## После использования устройства

- 1** По завершении использования устройства извлеките управляющую карту.

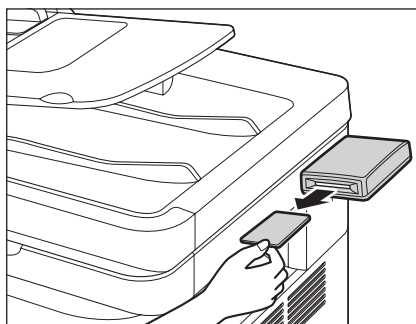

Снова появится экран установки управляющей карты.

## ПРИМЕЧАНИЕ

После извлечения управляющей карты использование устройства возможно только после повторной установки карты.



# 12 Техническое обслуживание

## Очистка устройства

Приступая к очистке устройства, необходимо иметь в виду следующее:

- Убедитесь, что в памяти устройства нет сохраненных документов, затем выключите основной выключатель питания и отсоедините кабель питания.
- Используйте мягкую ткань, чтобы не поцарапать детали.
- Не пользуйтесь при чистке папиросной бумагой, бумажными полотенцами и аналогичными материалами: они могут прилипнуть к деталям факса и вызвать разряды статического электричества.

### ВНИМАНИЕ

Для чистки внутренней части устройства запрещается использовать такие летучие жидкости как растворители, бензин, ацетон или иные химические очистители. Это может повредить детали устройства.

## Корпус

- 1** Выключите основной выключатель питания и отсоедините кабель питания.
- 2** Для чистки корпуса устройства используйте чистую, мягкую ткань без ворса, смоченную в воде или в слабом растворе жидкости для мытья посуды.
- 3** Подождите, пока устройство высохнет, затем подсоедините кабель питания и включите основной выключатель питания.

## Валик термозакрепления

Если при печати появляются черные полосы, возможно, что загрязнен валик термозакрепления в основном блоке. В этом случае очистите валик термозакрепления в соответствии с приведенными ниже инструкциями. Валик необходимо также чистить после каждой замены картриджа с тонером. Загрузите лист чистой бумаги формата А4 в лоток ручной подачи и запустите очистку.

### ПРИМЕЧАНИЕ

Очистка валика занимает приблизительно 100 с.

- 1** Нажмите клавишу [Additional Functions] (Дополнительные функции).
- 2** Клавишей [◀ —] или [ + ▶ ] выберите <ADJUST/CLEANING> (Настройка/Очистка) и нажмите клавишу [OK].
- 3** Откройте лоток ручной подачи

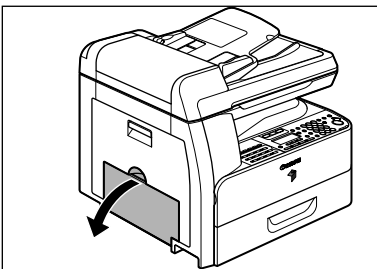

- 4** Выдвиньте удлинитель лотка ручной подачи до щелчка, затем откройте его.

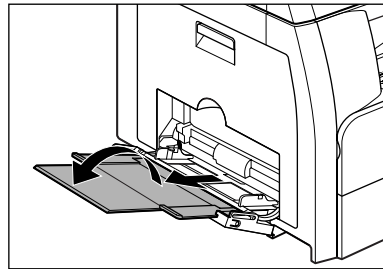

- 5** Загрузите лист чистой бумаги формата А4.

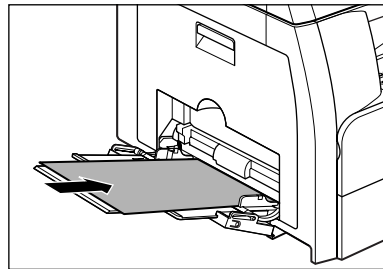

- 6** Клавишей [◀ —] или [ + ▶ ] выберите <FIX. UNIT CLEANING> (Очистка блока закрепления), затем нажмите клавишу [OK].

Начинается очистка. После завершения чистки дисплей возвращается в режим ожидания.

### ПРИМЕЧАНИЕ

- Для чистки используйте обычную бумагу.
- Выбросьте использованную для чистки бумагу.



## Область сканирования

Содержите область сканирования устройства в чистоте, для избежания загрязненных копий или отправляемых сообщений.

### ● Стекло экспонирования

- 1** Откройте крышку АПД/стекла экспонирования.

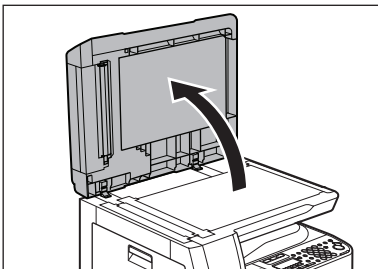

- 2** Очистите стекло экспонирования и нижнюю поверхность крышки АПД/стекла экспонирования влажной тканью. Затем протрите эту область мягкой сухой тканью.

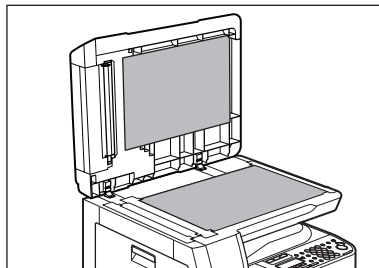

### ⓘ ПРИМЕЧАНИЕ

Не смачивайте ткань слишком сильно, так как при этом можно порвать документ или повредить устройство.

- 3** Закройте крышку АПД/стекла экспонирования.

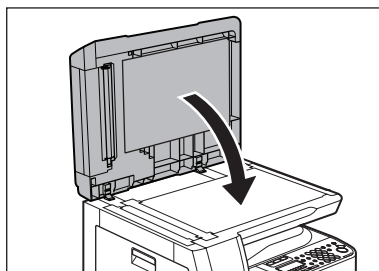

### ⚠ ВНИМАНИЕ

Будьте осторожны, чтобы не поранить пальцы.

## ● АПД

Если на документах появляются темные полосы или они загрязняются после копирования с использованием устройства АПД, это может быть вызвано остатками карандашного грифеля, попавшего с документов на валик. Очистите область сканирования, пленку и валик устройства АПД.

**1** Выключите основной выключатель питания и отсоедините кабель питания.

**2** Откройте крышку устройства АПД.

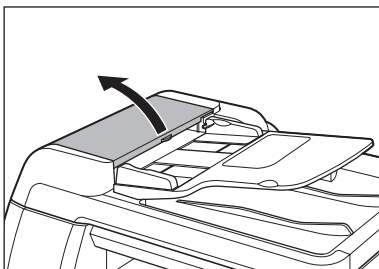

**3** Очистите валики и резиновые части (А) под крышкой АПД влажной тканью. Затем протрите эту область мягкой сухой тканью.

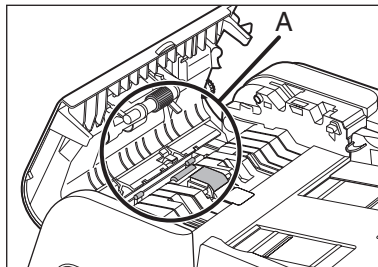

### ⚠ ПРИМЕЧАНИЕ

Не смачивайте ткань слишком сильно, так как при этом можно порвать документ или повредить устройство.

**4** Поднимите лоток устройства подачи документов.

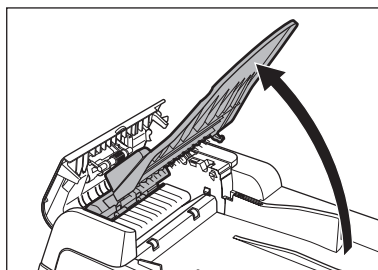

- 5** Очистите валики (В) под лотком устройства подачи документов влажной тканью. Затем протрите эту область мягкой сухой тканью.

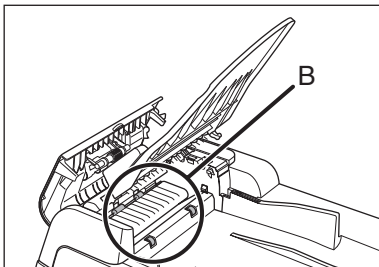

- 6** Опустите лоток устройства подачи документов.

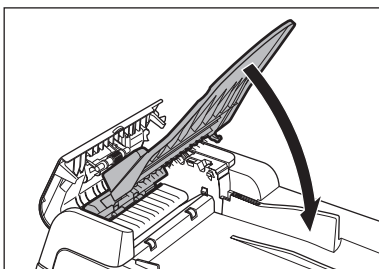

**⚠ ВНИМАНИЕ**

Будьте осторожны, чтобы не поранить пальцы.

- 7** Закройте крышку устройства АПД.

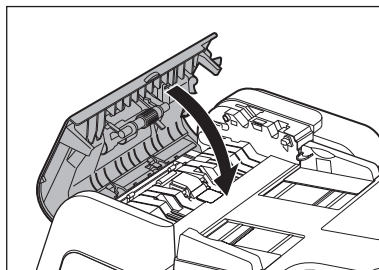

**⚠ ВНИМАНИЕ**

Будьте осторожны, чтобы не поранить пальцы.

- 8** Откройте крышку АПД/стекла экспонирования.

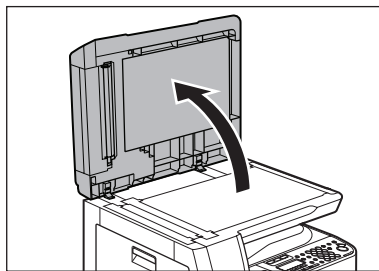

- 9** Влажной тканью очистите область сканирования устройства АПД (с левой стороны стекла экспонирования) и валик подачи документов. Затем протрите эту область мягкой сухой тканью.

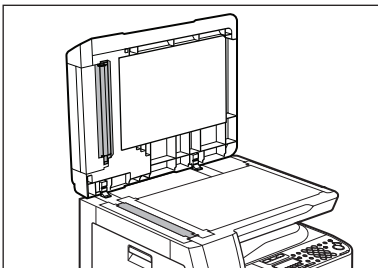

- 10** Закройте крышку АПД/стекла экспонирования.

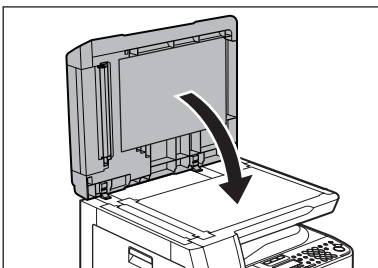

**⚠ ВНИМАНИЕ**

Будьте осторожны, чтобы не поранить пальцы.

- 11** Заново подсоедините кабель питания и включите основной выключатель питания.

## Автоматическая очистка устройства АПД

Если на документах появляются темные полосы или они загрязняются после копирования с использованием устройства АПД, очистите валик устройства АПД, несколько раз подавая через него чистые листы бумаги.

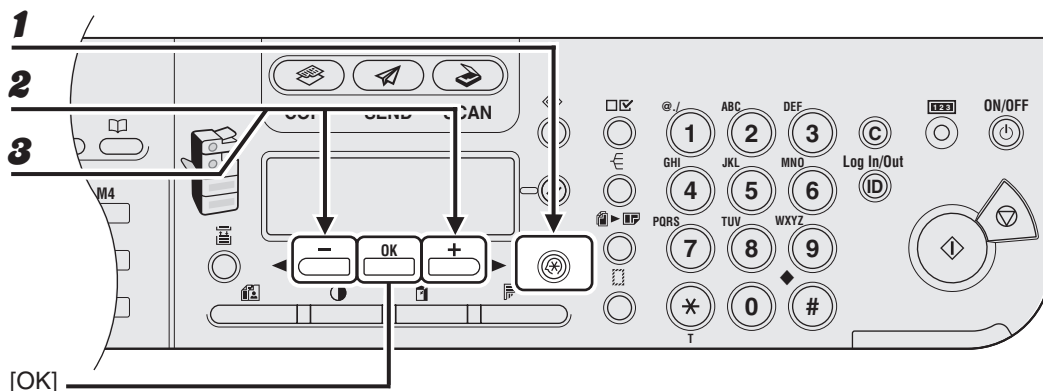

- 1** Нажмите клавишу **Дополнительные функции**.
- 2** Клавишей [**←**] или [**→**] выберите **<ADJUST/CLEANING>** (Регулировка/Очистка) и нажмите клавишу **[OK]**.
- 3** Клавишей [**←**] или [**→**] выберите **<FEEDER CLEANING>** (Очистка податчика) и нажмите клавишу **[OK]**.
- 4** Загрузите в устройство АПД 5 листов чистой бумаги, затем нажмите клавишу **[OK]**.

Начинается очистка устройства АПД. После завершения чистки дисплей возвращается в режим ожидания.

### **ПРИМЕЧАНИЕ**

Используйте бумагу формата А4.

## Валик переноса

Если после печати обратная сторона бумаги испачкана, возможно, загрязнен валик переноса. Очистите валик переноса в соответствии со следующими инструкциями.

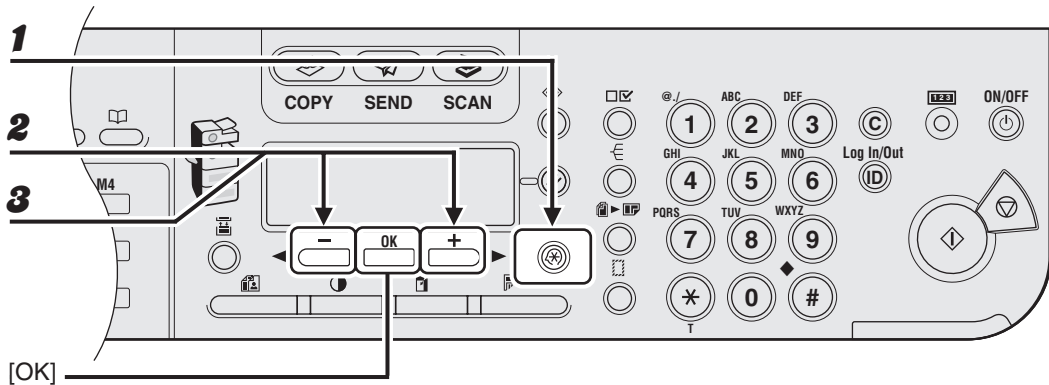

- 1** Нажмите клавишу **Дополнительные функции**.
- 2** Клавишей [**←**] или [**→**] выберите **<ADJUST./CLEANING>** (Регулировка/Очистка) и нажмите клавишу **[OK]**.
- 3** Убедитесь, что отображается пункт **< TRANS. ROLR CLEAN >** (Очистка валика передачи), затем нажмите клавишу **[OK]**.

Начинается очистка. После завершения чистки дисплей возвращается в режим ожидания.

## Блок барабана

Если качество печати ухудшается, барабан в основном блоке может быть загрязнен. В этом случае необходимо с помощью функции очистки блока барабана выполнить его очистку.

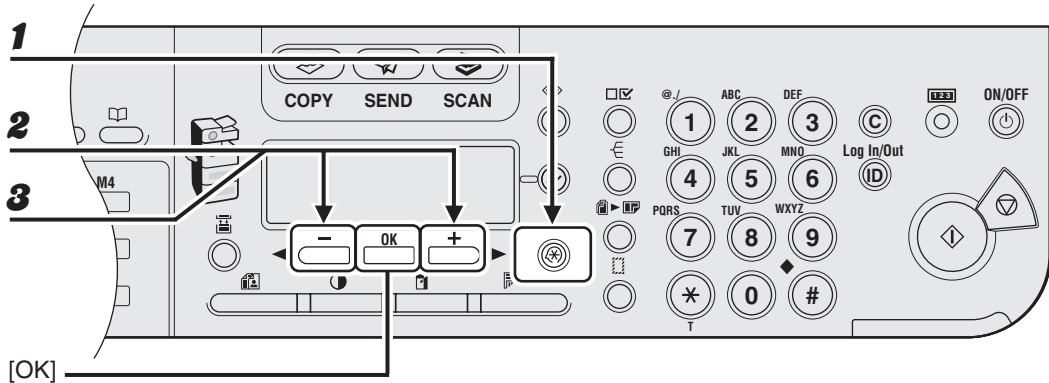

- 1** Нажмите клавишу **Дополнительные функции**.
- 2** Клавишей [**←**] или [**+ ▶**] выберите **<ADJUST./CLEANING>** (Регулировка/Очистка) и нажмите клавишу **[OK]**.
- 3** Клавишей [**←**] или [**+ ▶**] выберите **<DRUM CLEANING>** (Очистка барабана) и нажмите клавишу **[OK]**.

Начинается очистка. После завершения чистки дисплей возвращается в режим ожидания.

# Замена картриджа с тонером

Если тонер полностью закончился и печать более невозможна, на ЖК-дисплее появляется сообщение **<OUT OF TONER/CHANGE TONER>** (Нет тонера/Замените тонер). Следуйте приведенным ниже указаниям по замене картриджа с тонером.

- 1** Откройте переднюю панель.

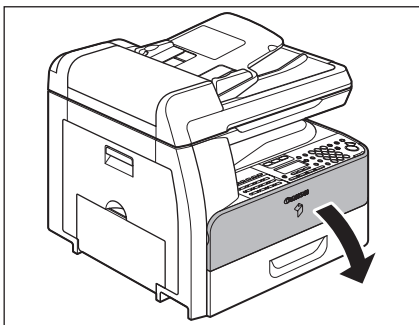

- 2** Потяните за рычаг картриджа с тонером (А) к себе.

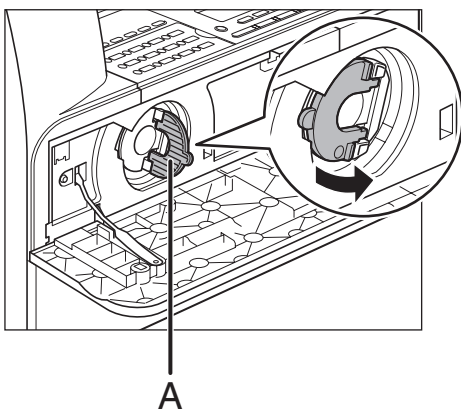

## **!** ВНИМАНИЕ

Не извлекайте картридж с тонером до появления на ЖК-дисплее сообщения **<OUT OF TONER/CHANGE TONER>** (Нет тонера/Замените тонер).

- 3** Поверните рычаг по часовой стрелке до упора.

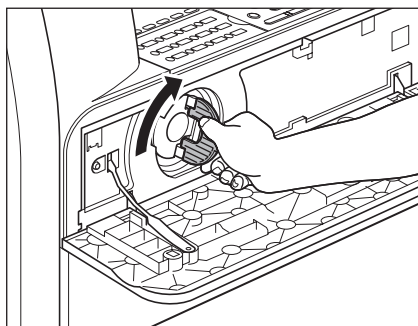

- 4** Извлеките картридж из устройства.

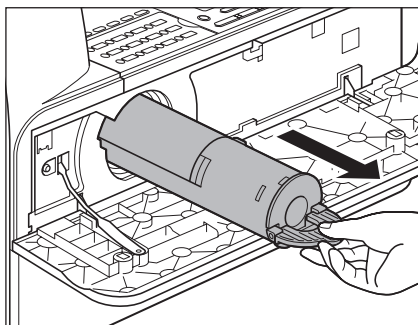

## **!** ВНИМАНИЕ

Не встряхивайте использованный картридж с тонером и не держите его в вертикальном положении. Поместите картридж с тонером в оригинальную пластиковую упаковку для утилизации.



- 5** Извлеките пластиковую упаковку из коробки.

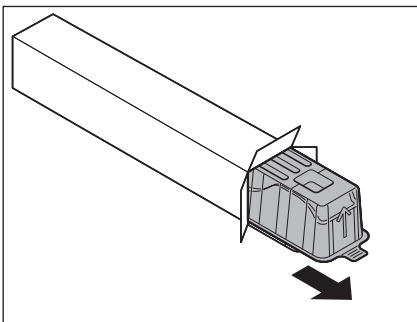

- 6** Откройте упаковку и извлеките новый картридж с тонером. Сохраните упаковку для использования в будущем.

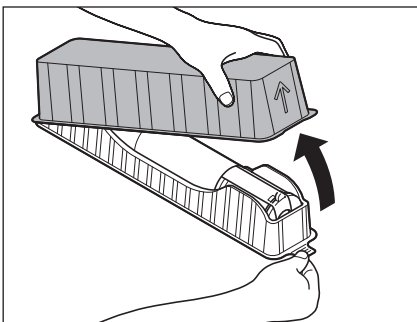

**⚠ ВНИМАНИЕ**

- Не дотрагивайтесь до частей (А) и (В).
- Не удаляйте защитную ленту (С) до установки картриджа в устройство, так как тонер может просыпаться.

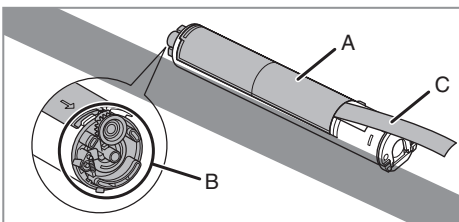

- 7** 5 – 6 раз осторожно покачайте картридж для равномерного распределения тонера.

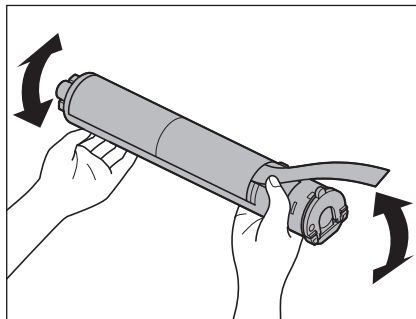

- 8** Поверните рычаг картриджа с тонером (А) по направлению к себе и вставьте картридж в устройство, стрелка (В) должна быть направлена к устройству.

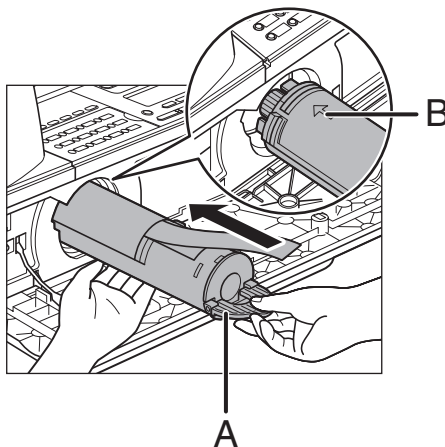

- 9** Ровно держа картридж одной рукой, полностью вытащите защитную ленту другой рукой.

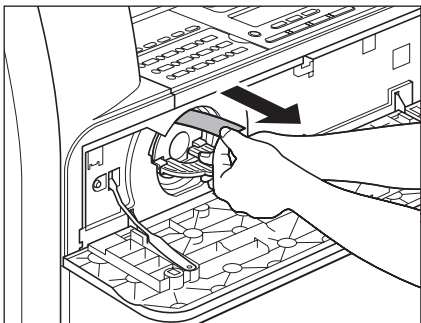

**ПРИМЕЧАНИЕ**

Не вытягивайте ленту под углом.

- 10** Поверните картридж с тонером против часовой стрелке до упора.

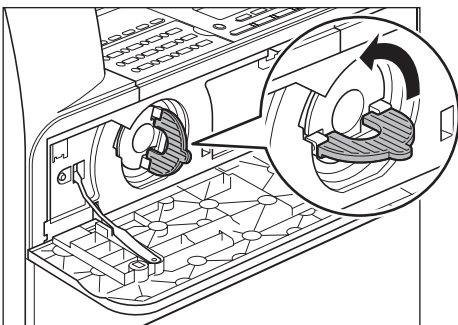

- 11** Опустите рычаг.

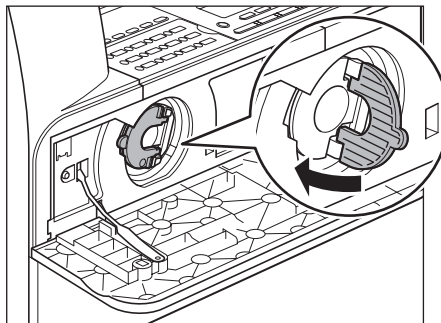

- 12** Закройте переднюю панель.

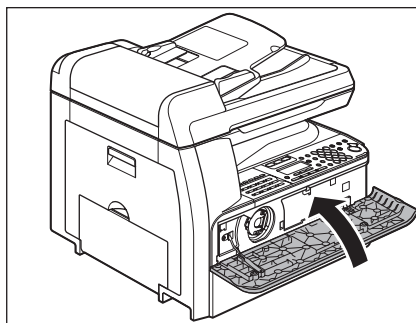

**ВНИМАНИЕ**

- Будьте осторожны, чтобы не поранить пальцы.
- Если передняя панель не закрывается, не пытайтесь закрыть ее силой. Откройте крышку и проверьте правильность установки в устройство картриджа с тонером.

# Замена блока барабана

При появлении на ЖК-дисплее сообщения **<REPLACE THE DRUM>** (Замените барабан) необходимо заменить барабан.

## **!** ОСТОРОЖНО

Не бросайте использованный барабан в открытое пламя, так как это может привести к возгоранию тонера внутри картриджа, что в свою очередь может привести к ожогам или пожару.

## **!** ВНИМАНИЕ

Если устройство используется без барабана, на ЖК-дисплее появится сообщение **<INSERT THE DRUM>** (Вставьте барабан). В этом случае выключите питание и установите в устройство барабан.

## **1** Откройте левую панель.

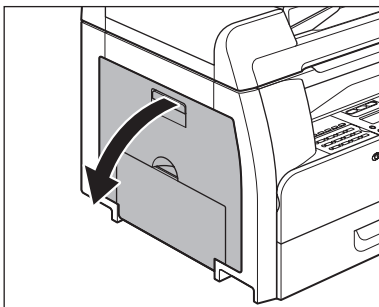

## **2** Удерживая ручки на барабане осторожно опустите его и извлеките из устройства.

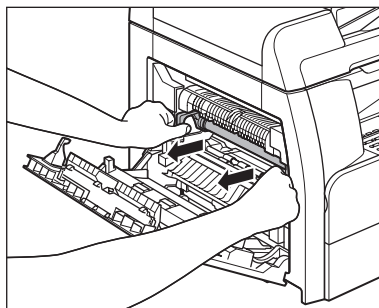

## **!** ВНИМАНИЕ

Не прикасайтесь к узлу фиксации, так как он сильно нагревается во время использования.

## **3** Откройте упаковку с новым барабаном и удалите защитный упаковочный материал.

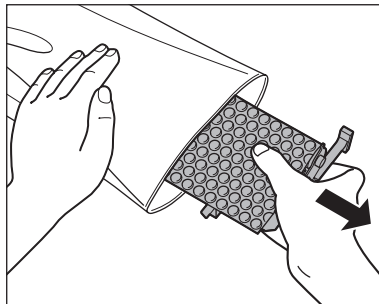

**4** Извлеките черный  
пластиковый лист.

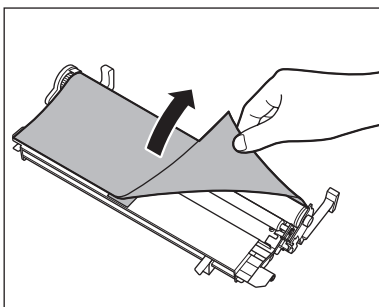

**⚠ ВНИМАНИЕ**

Не дотрагивайтесь до части (А), так как качество печати может ухудшиться.

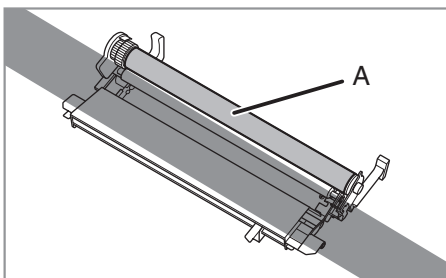

**5** Держите устройство за ручки  
с его сторон.

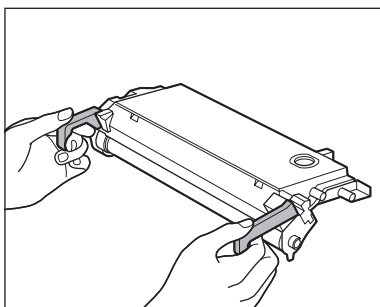

**6** Совместите выступающую  
часть (С) устройства с пазом  
между (А) и (В) и вставьте  
устройство в устройство  
до упора.

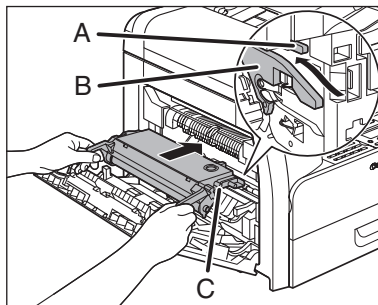

**⚠ ВНИМАНИЕ**

Не прикасайтесь к узлу фиксации, так как он сильно нагревается во время использования.

**7** Закройте левую панель.

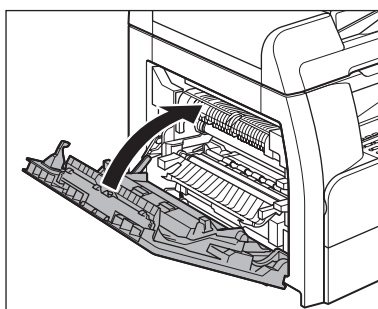

**⚠ ВНИМАНИЕ**

Будьте осторожны, чтобы не поранить пальцы.

# Транспортировка устройства

Во избежание повреждений устройства от вибрации при его длительной транспортировке выполните перечисленные ниже операции.

## **!** ВНИМАНИЕ

Для переноски устройства требуются не менее двух человек.

- 1** Отсоедините кабель питания и все остальные кабели от задней панели устройства.
- 2** Убедитесь, что лоток ручной подачи и стопор бумаги возвращены в исходные положения.
- 3** Поднимайте устройство за предусмотренные ручки с левой и правой сторон.

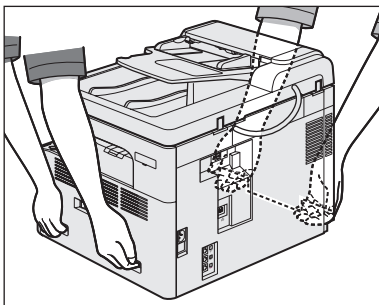

## **!** ВНИМАНИЕ

- Для переноски устройства требуются не менее двух человек.
- Не поднимайте устройство за установленные на него дополнительные принадлежности. При падении устройства можно получить травму.
- Если у Вас болит спина, перед переноской устройства попробуйте его вес. (См. "Технические характеристики" на стр. 15-1.)



# 13 Устранение неполадок

## Устранение замятия бумаги

В случае замятия бумаги в аппарате на ЖК-дисплей выводится сообщение о замятии бумаги. По индикатору места замятия выясните, где произошло замятие, и извлеките замятую бумагу.

### ВНИМАНИЕ

- При удалении замятых документов или бумаги будьте осторожны, чтобы не порезаться о края документа или бумаги.
- Во избежание ожогов или поражения электрическим током при удалении замятой бумаги или при осмотре внутренних деталей аппарата не допускайте контакта цепочек, браслетов или других металлических предметов с внутренними деталями аппарата.

### ПРИМЕЧАНИЕ

Не прикладывайте силу для извлечения замятого документа или бумаги из аппарата. При необходимости обратитесь к местному уполномоченному дилеру Canon.

## Замятие документа

Если на ЖК-дисплее отображается сообщение <CHECK DOCUMENT> (Проверьте документ) или <DOCUMENT TOO LONG> (Слишком длинный документ), извлеките замятый документ из устройства АПД или из гнезда вывода документов.

- 1** Откройте крышку устройства АПД.

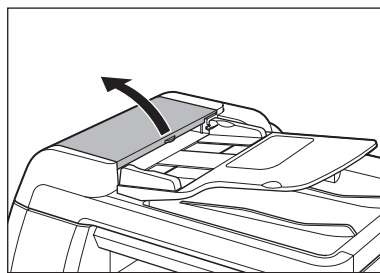

- 2** Извлеките все замятые документы.

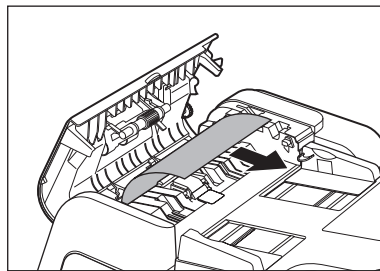

### ПРИМЕЧАНИЕ

Не прикладывайте силу к документу, так как он может порваться.

- 3** Поднимите лоток устройства подачи документов.

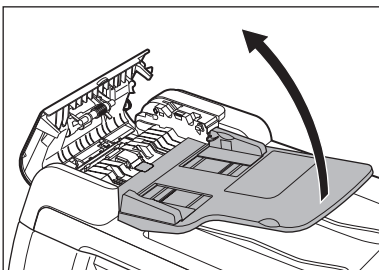

- 4** Извлеките все замятые документы.

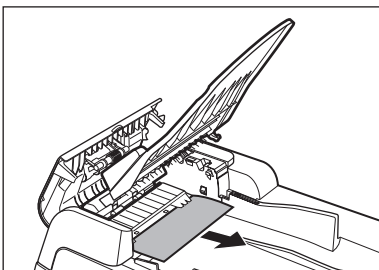

- 5** Опустите лоток устройства подачи документов и закройте крышку устройства АПД.

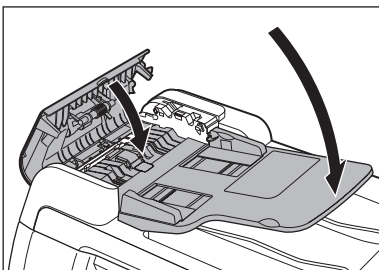

**ВНИМАНИЕ**

Будьте осторожны, чтобы не поранить пальцы.

- 6** Откройте крышку АПД/стекла экспонирования и удалите все замятые документы.

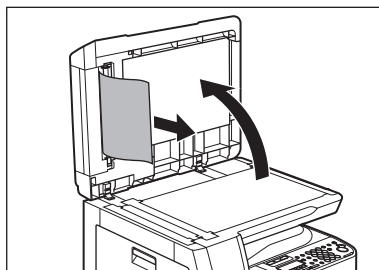

- 7** Закройте крышку АПД/стекла экспонирования.

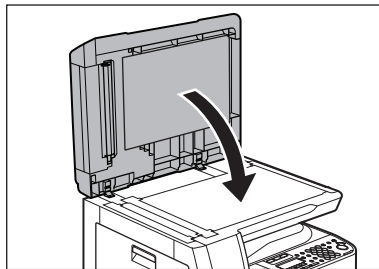

**ВНИМАНИЕ**

Будьте осторожны, чтобы не поранить пальцы.



## Замятие бумаги

### ● Внутри аппарата или кассеты для бумаги

Если на ЖК-дисплее отображается сообщение <ЗАМЯТИЕ БУМАГИ>, сначала удалите бумагу, замятую внутри аппарата, затем, при необходимости, из кассеты для бумаги. При повторном возникновении замятий проверьте следующее:

- Перед загрузкой пачки бумаги в аппарат выровняйте ее края на ровной поверхности.
- убедитесь, что используемая бумага отвечает требованиям к используемой бумаге. (См. "Материал для печати" на стр. 3-1.)
- Убедитесь в том, что внутри аппарата не осталось обрывков бумаги.

### 1 Откройте левую панель.

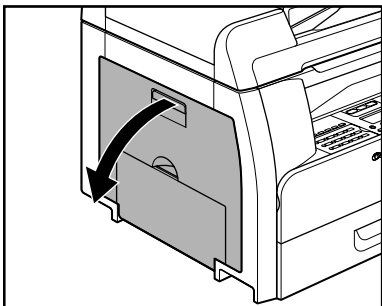

### 2 Осторожно извлеките замятую бумагу из аппарата.

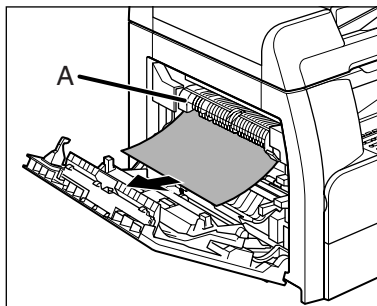

### ⚠ ВНИМАНИЕ

- Не прикасайтесь к узлу фиксации (A), так как он сильно нагревается во время использования.
- Удалите все разорванные клочки бумаги во избежание в дальнейшем замятия бумаги.
- Если тонер попал на кожу или на одежду, смойте его холодной водой. Теплая вода закрепит тонер.

### 3 Наклоните транспортную направляющую для 2-сторонней печати (A) к аппарату, затем извлеките замятую бумагу (только для 2-стороннего копирования).

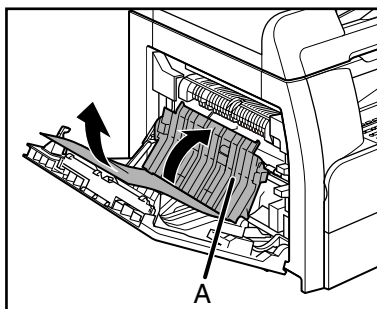

- 4** Подняв рамку переноса (А) и удерживая ее в поднятом положении, извлеките замятую бумагу (только для 2-стороннего копирования).

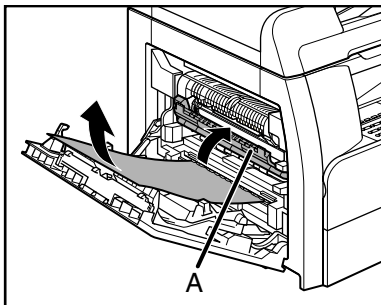

- 5** Закройте левую панель.

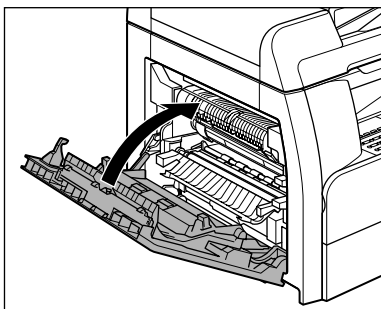

**⚠ ВНИМАНИЕ**

Будьте осторожны, чтобы не поранить пальцы.

- 6** При использовании дополнительно приобретаемой кассеты для бумаги откройте крышку с левой стороны этой кассеты. Уберите всю замятую бумагу, затем закройте крышку.

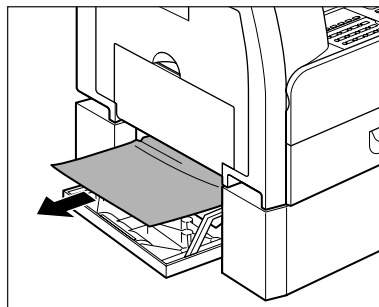

- 7** Выдвиньте кассету для бумаги и заправьте углы пачки под выступы.

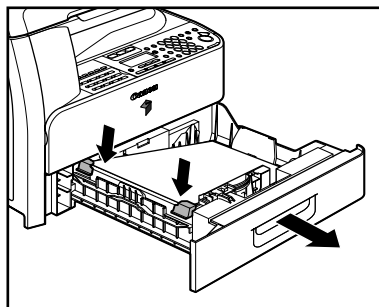

- 8** Аккуратно задвиньте кассету для бумаги в аппарат до щелчка.

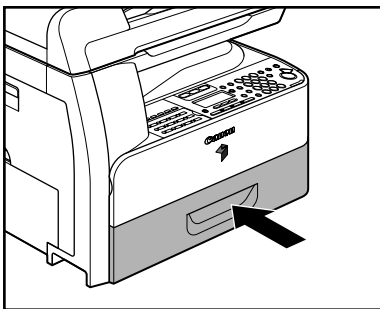

**⚠ ВНИМАНИЕ**

Будьте осторожны, чтобы не поранить пальцы.

**● Внутри лотка ручной подачи**

- 1** Извлеките всю бумагу из лотка ручной подачи.
- 2** Извлеките всю замятую бумагу.

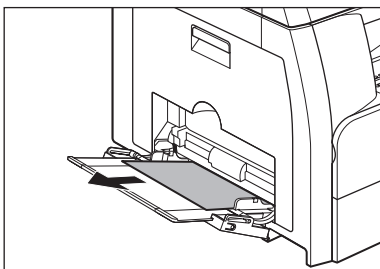

**🔧 ПРИМЕЧАНИЕ**

Если замятую бумагу извлечь невозможно, следуйте указаниям в "Внутри аппарата или кассеты для бумаги" на стр. 13-3.

## Сообщения на дисплее

Обращайтесь в приведенной ниже таблице при появлении на экране

Сообщение	Описание	Действие
<b>ADJUSTING WAITING TO SCAN (Настройка. Ожидание сканирования.)</b>	Аппарат не готов к сканированию.	Подождите, пока аппарат будет готов.
<b>AUTO REDIAL (Авто повторный набор)</b>	Это сообщение появляется, когда при прямой передаче получатель занят, и задание находится в режиме ожидания.	Исчезает при перезапуске передачи.
<b>CHANGE PAPER SIZE (Изменить формат бумаги)</b>	Формат бумаги в кассете или лотке ручной подачи отличается от формата, заданного в <REG. PAPER SIZE> (Зарегистрированный формат бумаги) или <BYPASS STD SET> (Стандартные настройки устройства ручной подачи) в меню <COMMON SETTINGS> (Общие настройки).	<ul style="list-style-type: none"><li>– Загрузите бумагу формата, показанного на ЖК-дисплее.</li><li>– Если требуется напечатать отчет или список, установите формат бумаги &lt;A4&gt;, затем загрузите бумагу этого формата.</li></ul>



Сообщение	Описание	Действие
<b>CHANGE REG'D SIZE</b> <b>(Изменить зарегистрированный формат)</b> <b>→COMMON SETTINGS</b> <b>(Общие настройки)</b>	<ul style="list-style-type: none"> <li>– Формат бумаги в кассете или лотке ручной подачи отличается от формата, заданного в &lt;REG. PAPER SIZE&gt; (Зарегистрированный формат бумаги) или &lt;BYPASS STD SET&gt; (Стандартные настройки устройства ручной подачи) в меню &lt;COMMON SETTINGS&gt; (Общие настройки).</li> <li>– Во время выполнения задания на печать закончилась бумага.</li> </ul>	<ul style="list-style-type: none"> <li>– Измените настройку формата бумаги.</li> <li>– Загрузите бумагу в кассету или лоток ручной подачи.</li> </ul>
<b>CHECK DOCUMENT</b> <b>(Проверьте документ)</b>	<p>Возможно, в устройстве АПД произошло замятие бумаги.</p>	<p>Удалите замятый документ.</p>
<b>CLOSE COVER</b> <b>(Закройте крышку)</b> <b>FRONT OR LEFT COVER</b> <b>(Передняя или левая крышка)</b>	<p>Открыта крышка.</p>	<p>Закройте крышку, указанную в нижней строке ЖК-дисплея.</p>
<b>DATA ERROR</b> <b>(Сбой данных)</b>	<p>Сбой в работе аппарата.</p>	<p>Обратитесь к местному уполномоченному дилеру Canon.</p>
<b>DOCUMENT TOO LONG</b> <b>(Слишком длинный документ)</b>	<p>Длина документа, подаваемого из АПД, превышает 630 мм или возник сбой при подаче документа.</p>	<ul style="list-style-type: none"> <li>– Отсканируйте документ на стекле экспонирования.</li> <li>– Уменьшите длину документа до значения, меньшего 630 мм, затем попробуйте еще раз.</li> </ul>
<b>DRUM IS NOT SET.</b> <b>INSERT THE DRUM</b> <b>(Барабан не установлен. Вставьте барабан)</b>	<p>Барабан не установлен или установлен неправильно.</p>	<p>Установите барабан правильно.</p>

Сообщение	Описание	Действие
<b>FEEDER PAPER JAM. CHECK THE FEEDER (Замятие бумаги в АПД. Проверьте АПД)</b>	Возможно, в устройстве АПД произошло замятие бумаги.	Удалите замятый документ.
<b>INITIALIZING... (Инициализация)</b>	Это сообщение отображается при включении основного выключателя питания или когда аппарат не готов к печати.	Подождите, пока сообщение исчезнет.
<b>LOAD PAPER (Загрузите бумагу)</b>	В кассете для бумаги или в лотке ручной подачи отсутствует бумага либо бумага загружена неправильно.	До упора вставьте кассету для бумаги или загрузите бумагу.
<b>MEM IN USE nn% (Память в работе nn%)</b>	Это сообщение показывает, какой процент памяти занят в данный момент. Это сообщение отображается при загрузке документа в устройство АПД для передачи факса.	Если требуется больший объем памяти, подождите, пока аппарат передаст документы из памяти. Кроме того, распечатайте, передайте или удалите документы, хранящиеся в памяти.

Сообщение	Описание	Действие
<p><b>MEMORY FULL</b> (Память заполнена)</p>	<ul style="list-style-type: none"> <li>– Память аппарата полностью заполнена заданиями.</li>   <li>– Достигнуто максимальное количество заданий передачи/получения, которые могут быть сохранены в памяти.</li> </ul>	<ul style="list-style-type: none"> <li>– Распечатайте, передайте или удалите документы, хранящиеся в памяти.</li> <li>– Поделите стопку документов или данные на меньшие части и попробуйте обработать их по-очереди.</li> <li>– Передайте документ с меньшим разрешением.</li> <li>– Если это сообщение появляется при использовании устройства АПД, сканирование документа останавливается, не завершившись. В этом случае удалите замятую бумагу из устройства АПД.</li>   <li>– Максимальное количество заданий, которые могут быть сохранены в памяти указано ниже (при условии, что отправитель передал факс с помощью аппарата iR1022F/iR1022iF в стандартном режиме таблицы №1 Canon FAX). До 70 заданий на передачу или до 90 принятых заданий, или 95 факсимильных заданий, включая задания на передачу и прием Подождите, пока аппарат отправит все документы из памяти. Кроме того, распечатайте, передайте или удалите документы, хранящиеся в памяти.</li> </ul>

Сообщение	Описание	Действие
<b>NO APPROPRIATE SIZE</b> (Нет нужного формата)	Также для параметра <PAPER SELECT> (Выбор бумаги) установлено <AUTO> (Авто) в <STANDARD SETTINGS> (Стандартные параметры) в меню <COPY SETTINGS> (Параметры копирования), в кассету для бумаги или лоток ручной подачи не загружена соответствующая бумага.	Выберите формат бумаги или задайте коэффициент масштабирования.
<b>NOT AVAILABLE NOW</b> (Отсутствует)	<ul style="list-style-type: none"> <li>– При регистрации клавиш избранного, клавиш однокнопочного набора, кодов кодированного набора или групповых адресов была нажата уже зарегистрированная клавиша однокнопочного набора или код кодированного набора.</li> <li>– Задан групповой набор при снятой трубке.</li> </ul>	<ul style="list-style-type: none"> <li>– Зарегистрируйте клавишу однокнопочного набора или код кодированного набора, которые еще не используются.</li> <li>– Укажите адресата, не являющегося групповым набором.</li> </ul>
<b>NOT REGISTERED</b> (Не зарегистрировано)	Для нажатой клавиши однокнопочного набора или кода кодированного набора не зарегистрирован адресат.	Перед использованием функции адресной книги необходимо зарегистрировать адресатов.
<b>OUT OF TONER</b> <b>CHANGE TONER</b> (Нет тонера. Замените тонер)	<ul style="list-style-type: none"> <li>– Картридж с тонером не установлен или установлен неправильно.</li> <li>– Тонер закончился.</li> </ul>	<ul style="list-style-type: none"> <li>– Правильно установите картридж с тонером.</li> <li>– Замените картридж для тонера.</li> </ul>
<b>OUTPUT TRAY FULL</b> (Выводной лоток полон)	Выводной лоток полностью заполнен.	Уберите распечатки из выводного лотка.





Сообщение	Описание	Действие
<b>PAPER JAM</b> (Замятие бумаги)	В аппарате произошло замятие бумаги.	Удалите замятую бумагу. Для возобновления текущего задания необходимо открыть и закрыть крышку.
<b>PLATEN GLASS DIRTY</b> <b>CLEAN PLATEN GLASS</b> (Стекло экспонирования загрязнено. Очистите стекло экспонирования)	Область сканирования устройства АПД с левой стороны стекла экспонирования может быть загрязнена.	Очистите область сканирования устройства АПД, затем нажмите клавишу [OK].
<b>RECEIVED IN MEMORY</b> (Принято в память)	Аппарат принимает факс/ I-fax в память, поскольку отсутствует бумага или тонер, произошло замятие бумаги или была загружена бумага неправильного формата.	Загрузите в кассету бумагу правильного формата, замените картридж с тонером или устраните замятие бумаги. Дополнительную информацию см. в следующих разделах: "Установка типа и формата бумаги" на стр. 3-8 "Замена картриджа с тонером" на стр. 12-10 "Устранение замятия бумаги" на стр. 13-1
<b>START AGAIN</b> (Начать сначала)	<ul style="list-style-type: none"> <li>– Из-за плохого состояния линии произошла ошибка передачи.</li> <li>– Во время печати отчета произошло замятие бумаги или закончилась бумага.</li> </ul>	<ul style="list-style-type: none"> <li>– Проверьте состояние линии, затем повторите попытку.</li> <li>– Устраните замятие бумаги или загрузите бумагу, затем повторите попытку.</li> </ul>
<b>STOP KEY PRESSED</b> <b>PRESS OK KEY</b> (Нажата клавиша STOP. Нажмите клавишу OK)	При сканировании документа с использованием устройства АПД была нажата клавиша [Stop] (Стоп).	Нажмите клавишу [OK], затем снова загрузите документ.

Сообщение	Описание	Действие
<b>SYSTEM ERROR</b> <b>(Системный сбой)</b>	В аппарате произошла ошибка.	Выключите основной выключатель питания, подождите не менее 10 с, затем снова включите этот выключатель. Если сообщение не устранено, отсоедините аппарат от источника питания и обратитесь к местному уполномоченному дилеру Canon.
<b>TONER LOW</b> <b>PREPARE NEW TONER</b> <b>(Мало тонера. Подготовьте тонер)</b>	Тонер заканчивается.	Подготовьте новый картридж с тонером.
<b>TRANSMITTING...</b> <b>(Передача...)</b>	Во время текущей передачи аппарат попытался передать документ из списка документов в памяти.	Подождите, пока завершиться передача из памяти.

# Коды ошибок

В случае ошибки в **ERROR TX REPORT** (Отчет об ошибках передачи) или **ERROR RX REPORT** (Отчет об ошибках приема) отображается четырехзначный код ошибки.

```
31/12/2006 10:50 FAX 123XXXXXX          CANON          0001
*****
***  ERROR TX REPORT  ***
*****

TX FUNCTION WAS NOT COMPLETED

TX/RX NO           0005
DEPT. ID           0000001
RECIPIENT ADDRESS  111XXXXX
DESTINATION ID
ST. TIME           31/12 10:50
TIME USE           00'00
PAGES SENT         0
RESULT             NG      # 0018 BUSY/NO SIGNAL
```

Код ошибки

Подробнее об отчетах с.м главу 7, "Отчеты и списки", в Полном руководстве по эксплуатации.

Коды ошибок приведены в таблице ниже.

Код ошибки	Описание	Действие
#0001	Возможно, замялся документ.	Удалите замятый документ.
#0003	<ul style="list-style-type: none"> <li>– Произведена попытка передать с помощью устройства АПД документ длиной 630 мм или более.</li> <li>– Передача документа занимает слишком много времени, так как документ содержит слишком много данных.</li> <li>– Прием документа занимает слишком много времени.</li> </ul>	<ul style="list-style-type: none"> <li>– Поделите документ на меньшие части и передайте их со стекла экспонирования</li> <li>– Перед сканированием уменьшите разрешение сканирования.</li> <li>– Позвоните передающему абоненту и попросите его уменьшить разрешение сканирования или поделить передаваемый документ на меньшие части.</li> </ul>
#0005	<ul style="list-style-type: none"> <li>– Факсимильный аппарат другого абонента не отвечает в течении 35 секунд.</li> <li>– Возможно, факсимильный аппарат другой стороны не является аппаратом группы G3.</li> </ul>	<ul style="list-style-type: none"> <li>– Передайте документ еще раз. Свяжитесь с другим абонентом и попросите его проверить факсимильный аппарат. При наборе международного номера введите паузу.</li> <li>– Попросите другого абонента проверить и передайте документ на факсимильный аппарат группы G3. Если у другого абонента отсутствует факсимильный аппарат группы G3, попробуйте передать документ в режиме передачи, поддерживаемом факсимильным аппаратом другой стороны.</li> </ul>
#0009	Закончилась бумага или неправильно установлена кассета для бумаги.	Загрузите бумагу или правильно установите кассету для бумаги.
#0012	Передача невозможна, так как в факсимильном аппарате адресата закончилась бумага.	Свяжитесь с адресатом и попросите его загрузить бумагу.



Код ошибки	Описание	Действие
#0018	Нет ответа во время повторного набора. Передача невозможна – отсутствует ответный факсимильный сигнал, так как линия адресата занята.	Проверьте, не занята ли линия адресата, и попробуйте повторить передачу с самого начала.
#0037	Память полностью заполнена.	Распечатайте, передайте или удалите документы, хранящиеся в памяти.
#0703	При передача цветных документов память для данных изображений заполнилась.	<ul style="list-style-type: none"> <li>– Подождите, затем повторите передачу после завершения выполнения других заданий передачи.</li> <li>– Удалите хранящиеся в памяти документы. Если аппарат не работает должным образом, выключите питание, затем снова включите его.</li> </ul>
#0705	Операция передачи была прервана, так как размер данных изображений превышает размер, указанный в <MAX TX DATA SIZE> (Максимальный размер данных передачи) в <E-MAIL/I-FAX> в <COMMUNICATIONS> (Параметры связи) в <SYSTEM SETTINGS> (Параметры системы).	<ul style="list-style-type: none"> <li>– Измените значение &lt;MAX TX DATA SIZE&gt; (Максимальный размер данных передачи) в &lt;E-MAIL/I-FAX&gt; в &lt;COMMUNICATIONS&gt; (Параметры связи) в &lt;SYSTEM SETTINGS&gt; (Параметры системы).</li> <li>– Выберите меньшее разрешение.</li> <li>– При использовании I-fax уменьшите количество передаваемых одновременно страниц с изображениями, чтобы максимальный размер данных TX не был превышен.</li> <li>– В параметрах передачи для &lt;DIVIDE INTO PAGES&gt; (Разделение на страницы) установите &lt;ON&gt; (Выкл.).</li> </ul>
#0751	Сервер не работает. Сеть не работает (серверу не удастся подключиться к сети или сеть отключена).	<ul style="list-style-type: none"> <li>– Проверьте адрес адресата.</li> <li>– Проверьте работу сети.</li> </ul>

Код ошибки	Описание	Действие
#0752	<ul style="list-style-type: none"> <li>– Неправильное имя сервера SMTP для электронной почты или I-fax или сервер не работает.</li> <li>– Возможно не установлены имя домена или адрес электронной почты.</li> <li>– Сеть не работает.</li> </ul>	<ul style="list-style-type: none"> <li>– Проверьте имя сервера SMTP, имя домена и адрес электронной почты в &lt;E-MAIL/I-FAX&gt; в &lt;NETWORK SETTINGS&gt; (Параметры сети) в &lt;SYSTEM SETTINGS&gt; (Параметры системы).</li> <li>– Проверьте правильность работы сервера SMTP.</li> <li>– Проверьте состояние сети.</li> </ul>
#0753	<p>При передаче сообщения электронной почты произошла ошибка TCP/IP. (Гнездо, ошибка выбора и т.д.)</p>	<p>Проверьте сетевые кабели и подключения. Если аппарат не работает должным образом, выключите питание, затем снова включите его.</p>
#0755	<ul style="list-style-type: none"> <li>– Невозможно передать задание, так как TCP/IP работает неправильно.</li> <li>– IP-адрес не установлен.</li> <li>– При включении аппарата сервером DHCP, RARP или BOOTP не был присвоен IP-адрес.</li> </ul>	<ul style="list-style-type: none"> <li>– Проверьте &lt;TCP/IP SETTINGS&gt; (Параметры TCP/IP) в &lt;NETWORK SETTINGS&gt; (Параметры сети) в &lt;SYSTEM SETTINGS&gt; (Параметры системы).</li> <li>– Проверьте &lt;TCP/IP SETTINGS&gt; (Параметры TCP/IP) в &lt;NETWORK SETTINGS&gt; (Параметры сети) в &lt;SYSTEM SETTINGS&gt; (Параметры системы).</li> <li>– Проверьте &lt;TCP/IP SETTINGS&gt; (Параметры TCP/IP) в &lt;NETWORK SETTINGS&gt; (Параметры сети) в &lt;SYSTEM SETTINGS&gt; (Параметры системы). Или подождите некоторое время, затем повторите попытку.</li> </ul>



Код ошибки	Описание	Действие
#0801	<ul style="list-style-type: none"> <li>– Произошла ошибка тайм-аута во время связи аппарата с сервером SMTP для отправки сообщения электронной почты или передачи/получения I-fax.</li> <li>– При подключении сервер SMTP вернул ошибку. Неправильный адресат. Во время передачи файловому серверу на стороне сервера произошла ошибка.</li> </ul>	<ul style="list-style-type: none"> <li>– Проверьте правильность работы сервера SMTP или состояние сети.</li> <li>– Проверьте правильность работы сервера SMTP. Проверьте состояние сети. Проверьте настройки адресата. Проверьте состояние и настройки файлового сервера.</li> </ul>
#0802	<ul style="list-style-type: none"> <li>– Неправильное имя сервера SMTP в &lt;E-MAIL/I-FAX&gt; в &lt;NETWORK SETTINGS&gt; (Параметры сети) в &lt;SYSTEM SETTINGS&gt; (Параметры системы).</li> <li>– Неправильное имя сервера DNS в &lt;DNS SETTINGS&gt; (Параметры DNS) в &lt;TCP/IP SETTINGS&gt; (Параметры TCP/IP) в &lt;NETWORK SETTINGS&gt; (Параметры сети) в &lt;SYSTEM SETTINGS&gt; (Параметры системы).</li> <li>– Ошибка соединения с сервером DNS.</li> </ul>	<ul style="list-style-type: none"> <li>– Проверьте имя сервера SMTP в &lt;E-MAIL/I-FAX&gt; в &lt;NETWORK SETTINGS&gt; (Параметры сети) в &lt;SYSTEM SETTINGS&gt; (Параметры системы).</li> <li>– Проверьте имя сервера DNS в &lt;DNS SETTINGS&gt; (Параметры DNS) в &lt;TCP/IP SETTINGS&gt; (Параметры TCP/IP) в &lt;NETWORK SETTINGS&gt; (Параметры сети) в &lt;SYSTEM SETTINGS&gt; (Параметры системы).</li> <li>– Проверьте правильность работы сервера DNS.</li> </ul>
#0804	Отсутствует разрешение на доступ к папке.	Измените настройки сервера, чтобы разрешить доступ к папке.
#0806	<ul style="list-style-type: none"> <li>– Для передачи файла на файловый сервер было указано неправильное имя пользователя или пароль.</li> <li>– Для передачи сообщения электронной почты или I-fax был указан неправильный адресат.</li> </ul>	<ul style="list-style-type: none"> <li>– Измените имя пользователя или пароль.</li> <li>– Проверьте адрес электронной почты или I-fax.</li> </ul>

Код ошибки	Описание	Действие
#0808	<ul style="list-style-type: none"> <li>– Во время соединения аппарата с сервером FTP произошла ошибка тайм-аута.</li> <li>– При подключении сервер FTP вернул ошибку. Неправильный адресат. Во время передачи на стороне сервера произошла ошибка.</li> </ul>	<ul style="list-style-type: none"> <li>– Проверьте правильность работы сервера FTP. Проверьте состояние сети.</li> <li>– Проверьте правильность работы сервера FTP. Проверьте состояние сети. Проверьте настройки адресата. Проверьте состояние и настройки файлового сервера.</li> </ul>
#0810	<ul style="list-style-type: none"> <li>– При получении I-fax произошла ошибка соединения сервера POP (Post Office Protocol).</li> <li>– Вовремя соединения сервер POP вернул ошибку.</li> <li>– При подключении к серверу POP на стороне сервера произошла ошибка тайм-аута.</li> </ul>	<p>Проверьте имя сервера POP в &lt;E-MAIL/I-FAX&gt; в &lt;NETWORK SETTINGS&gt; (Параметры сети) в &lt;SYSTEM SETTINGS&gt; (Параметры системы). Проверьте правильность работы сервера POP. Проверьте состояние сети.</p>
#0812	Неправильная настройка пароля POP.	<p>Проверьте пароль сервера POP в &lt;E-MAIL/I-FAX&gt; в &lt;NETWORK SETTINGS&gt; (Параметры сети) в &lt;SYSTEM SETTINGS&gt; (Параметры системы).</p>
#0813	Неправильная настройка имени сервера POP.	<p>Проверьте имя сервера POP в &lt;E-MAIL/I-FAX&gt; в &lt;NETWORK SETTINGS&gt; (Параметры сети) в &lt;SYSTEM SETTINGS&gt; (Параметры системы)</p>
#0819	Получены данные, которые невозможно обработать (неправильная информация MIME).	<p>Проверьте настройки, затем попросите отправителя повторить отправку данных.</p>



Код ошибки	Описание	Действие
#0820	Получены данные, которые невозможно обработать (неправильный BASE 64 или uencode).	Проверьте настройки, затем попросите отправителя повторить отправку данных.
#0821	Получены данные, которые невозможно обработать (ошибка анализа TIFF ).	Проверьте настройки, затем попросите отправителя повторить отправку данных.
#0827	Получены данные, которые невозможно обработать (содержится неподдерживаемая информация MIME).	Проверьте настройки, затем попросите отправителя повторить отправку данных.
#0828	Получены данные HTML.	Попросите отправителя использовать другой формат файла, не HTML, и отправить данные еще раз.
#0829	Получены данные с большим количеством страниц, чем может содержаться в памяти аппарата.	Напечатайте принятые документы, затем попросите отправителя отправить оставшиеся страницы еще раз.
#0995	Сброшено резервирование связи.	Если требуется, повторите попытку с самого начала.

## Сбой питания

**В случае неожиданного пропадания питания из-за аварии или случайного отсоединения от сети электропитания встроенный элемент питания сохраняет настройки пользовательских данных и настройки адресной книги. Все хранящиеся в памяти переданные или принятые документы сохраняются в течение приблизительно 60 мин.**

**При отсутствии питания функциональные возможности аппарата ограничены:**

- Невозможно передавать, принимать, копировать, сканировать или печатать документы.
- В зависимости от типа используемого телефонного аппарата, могут быть невозможны телефонные вызовы с помощью внешнего телефонного аппарата.
- Можно принимать телефонные вызовы с помощью дополнительно приобретаемой телефонной трубки. В зависимости от типа используемого телефонного аппарата, можно принимать телефонные вызовы с помощью внешнего телефонного аппарата.

# Сообщение о необходимости сервисного обслуживания

При возникновении сбоев в работе аппарата на ЖК-дисплее появляются сообщения о необходимости сервисного обслуживания.

- |        |        |        |        |
|--------|--------|--------|--------|
| • E000 | • E100 | • E500 | • E719 |
| • E001 | • E196 | • E520 | • E730 |
| • E002 | • E197 | • E531 | • E733 |
| • E003 | • E246 | • E540 | • E736 |
| • E007 | • E247 | • E542 | • E739 |
| • E010 | • E350 | • E575 | • E805 |
| • E019 | • E354 | • E584 | • E808 |
| • E052 | • E355 | • E716 |        |

## Обращение к местному уполномоченному дилеру Canon

При возникновении сбоя, если аппарат не работает должным образом, на ЖК-дисплее появляются сообщения о необходимости сервисного обслуживания. Для устранения неполадки следуйте указаниям, приведенным на следующей странице.

Если при выключении питания в памяти были сохраненные задания, данные будут удалены.

### **ОСТОРОЖНО**

Запрещается подключать и отсоединять шнур питания мокрыми руками, так как это может привести к поражению электрическим током.

### **ВНИМАНИЕ**

При отсоединении шнура питания необходимо держаться за штекер питания. Извлечение шнура питания, взявшись за сам шнур, может привести к повреждению или разрыву сердечника провода. Повреждение шнура питания может привести к утечке электричества, что в свою очередь может привести к пожару или поражению электрическим током.

**1** Выключите основной выключатель питания. Повторно включать основной выключатель питания можно не ранее чем через 10 секунд.

**2** Если аппарат не работает должным образом, следуйте приведенным ниже инструкциям и обратитесь к местному уполномоченному дилеру Canon.

- Выключите питание.
- Отсоедините шнур питания от настенной розетки.

 **ПРИМЕЧАНИЕ**

При обращении к местному уполномоченному дилеру Canon подготовьте следующую информацию:

- наименование модели
- неполадка и состояние аппарата
- код ошибки на ЖК-дисплее

# 14

## Настройки устройства

### Настройки устройства

Можно настроить параметры устройства из меню настроек для оптимизации способа работы устройства. Для просмотра текущих настроек распечатайте USER'S DATA LIST (Список данных пользователя).

### Печать списка USER'S DATA LIST (Список данных пользователя)

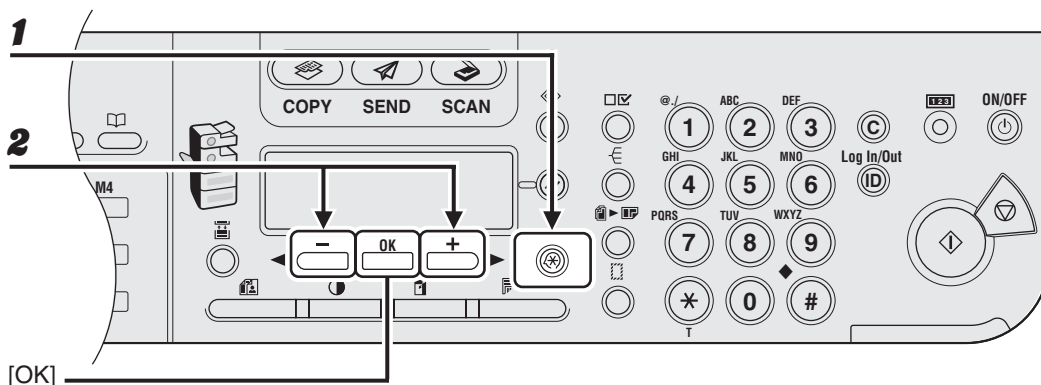

- 1** Нажмите клавишу **Дополнительные функции**.
- 2** С помощью клавиш **[◀]** и **[▶]** выберите **<REPORT SETTINGS>** (Параметры отчета) и нажмите клавишу **[OK]**.

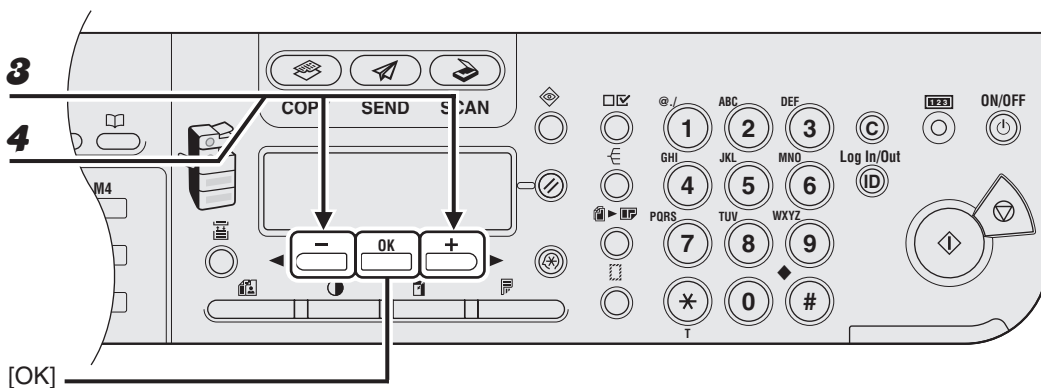

- 3** С помощью клавиш [◀] и [▶] выберите <LIST PRINT> (Печать списка) и нажмите клавишу [OK].
- 4** С помощью клавиш [◀] и [▶] выберите <USER DATA LIST> (Список данных пользователя) и нажмите клавишу [OK].

# Доступ к меню настроек

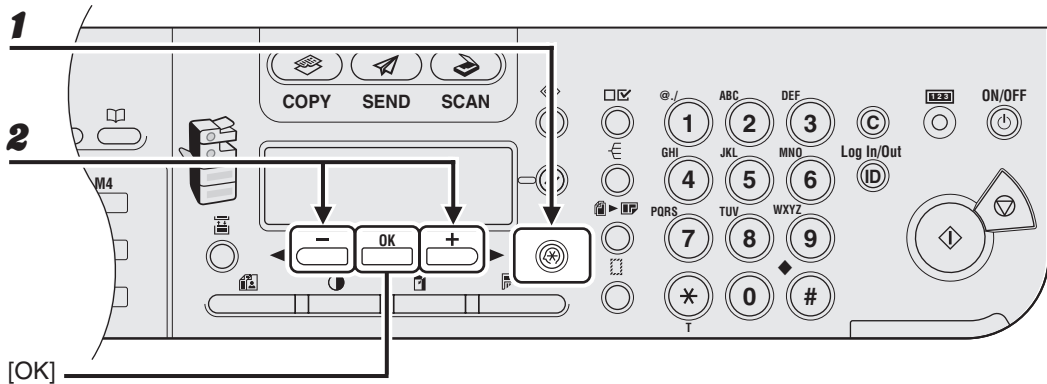

**1** Нажмите клавишу **Дополнительные функции**.

**2** С помощью клавиш [**←**] и [**→**] выберите меню, которое требуется открыть, и нажмите клавишу [**OK**].

- <COMMON SETTINGS> (Общие параметры)
- <COPY SETTINGS> (Параметры копирования)
- <TX/RX SETTINGS> (Настройки TX/RX)
- <ADDRESS BOOK SET.> (Параметры адресной книги)
- <PRINTER SETTINGS> (Параметры принтера)
- <TIMER SETTINGS> (Параметры таймера)
- <ADJUST./CLEANING> (Регулировка/Чистка)
- <REPORT SETTINGS> (Параметры отчета)
- <SYSTEM SETTINGS> (Параметры системы)

 **ПРИМЕЧАНИЕ**

Выше приведены меню для модели iR1022iF.

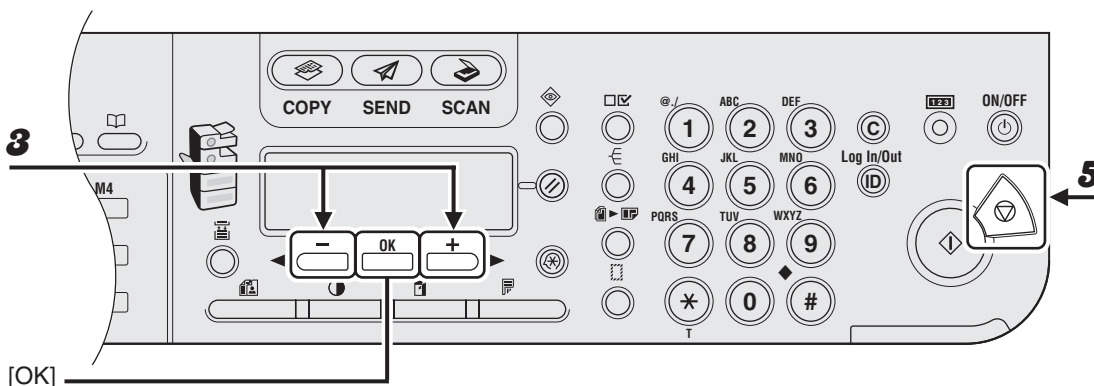

**3** С помощью клавиш [◀] и [▶] выберите подменю и нажмите клавишу [OK].

**ПРИМЕЧАНИЕ**

Подробнее о подменю см. “Меню настроек” на стр. 14-5.

**4** Для регистрации настроек или перехода к пункту подменю нажмите клавишу [OK].

**5** Завершив операцию, нажмите клавишу [Stop] (Стоп) для возврата в ждущий режим.

**ПРИМЕЧАНИЕ**

- Если нажать клавишу [Stop] (Стоп) до нажатия клавиши [OK], настройка не будет зарегистрирована.
- Для возврата к предыдущему экрану нажмите клавишу Дополнительные функции.



# Меню настроек

В данном разделе описываются меню модели iR1022iF. В зависимости от модели устройства, некоторые параметры могут быть недоступны, и числа в верхней части каждого меню могут различаться.

COMMON SETTINGS (Общие параметры)	
Пункт настройки	Описание
1. DEFAULT SETTINGS (Параметры по умолчанию)	Выбирает экран ждущего режима, отображаемый при включении питания. – COPY (Копирование) – SEND (Отправка) – SCAN (Сканирование)
2. AUTO CLEAR SET. (Настройка автоочистки)	Выбирает, какой экран ждущего режима отображается после срабатывания функции автоочистки.
INITIAL FUNCTION (Исходная функция)	Задаёт возврат к экрану ждущего режима, выбранному в параметре <DEFAULT SETTINGS> (Параметры по умолчанию).
SELECTED FUNCTION (Выбранная функция)	Задаёт возврат к экрану ждущего режима текущего режима.
3. AUDIBLE TONES (Звуковые сигналы)	Задаёт, будут ли подаваться звуковые сигналы, и настраивает их громкость.
1. ENTRY TONE (Тон ввода)	Звуковой сигнал при нажатии клавиш на панели управления. – ON (Вкл.) (1-3) – OFF (Выкл.)

## COMMON SETTINGS (Общие параметры)

2. ERROR TONE (Тон ошибки)	Звуковой сигнал в случае возникновения ошибки (например, при замятии бумаги). – ON (Вкл.) (1-3) – OFF (Выкл.)
3. TX JOB DONE TONE (Тон завершения передачи)	Звуковой сигнал после передачи документа. – ERROR ONLY (Только при сбое) (1-3) – OFF (Выкл.) – ON (Вкл.) (1-3)
4. RX JOB DONE TONE (Тон завершения приема)	Звуковой сигнал после приема документа. – ERROR ONLY (Только при сбое) (1-3) – OFF (Выкл.) – ON (Вкл.) (1-3)
5. SCAN DONE TONE (Тон завершения сканирования)	Звуковой сигнал при завершении сканирования. – ERROR ONLY (Только при сбое) (1-3) – OFF (Выкл.) – ON (Вкл.) (1-3)
6. PRINT DONE TONE (Тон завершения печати)	Звуковой сигнал при завершении печати. – ERROR ONLY (Только при сбое) (1-3) – OFF (Выкл.) – ON (Вкл.) (1-3)
4. TONER SAVER MODE (Режим экономии тонера)	Задаёт, следует ли экономить тонер. – OFF (Выкл.) – ON (Вкл.)
5. PRINTER DENSITY (Плотность печати)	Перекалибровка шкалы настройки плотности в случае различия изображения в исходном и распечатанном документах. (1-9)

## COMMON SETTINGS (Общие параметры)

6. AUTO DRAWER SELCT (Автоматический выбор ящика)	Задает, требуется ли переключаться на другое устройство подачи того же формата, если во время выполнения задания закончилась бумага в текущем устройстве подачи. Задает выбор соответствующего источника бумаги в соответствии с настройками формата и коэффициента масштабирования оригинала (при копировании), или задает коэффициент изображения (при приеме факса).
1. COPY (Копирование)	Задает, следует ли активизировать функцию автовыбора ящика при копировании. – 1. DRAWER 1 (ON/OFF) (Ящик 1 (Вкл./Выкл.)) – 2. DRAWER 2 (ON/OFF) (Ящик 2 (Вкл./Выкл.)) * – 3. STACK BYPASS (OFF/ON) (Лоток ручной подачи (Выкл./Вкл.))
2. PRINTER (Принтер)	Задает, следует ли активизировать функцию автовыбора ящика при печати. – 1. DRAWER 1 (ON/OFF) (Ящик 1 (Вкл./Выкл.)) – 2. DRAWER 2 (ON/OFF) (Ящик 2 (Вкл./Выкл.)) *
3. RECEIVE (Прием)	Задает, следует ли активизировать функцию автовыбора ящика при получении факсимильных документов/документов I-fax. – 1. DRAWER 1 (ON/OFF) (Ящик 1 (Вкл./Выкл.)) – 2. DRAWER 2 (ON/OFF) (Ящик 2 (Вкл./Выкл.)) * – 3. STACK BYPASS (OFF/ON) (Лоток ручной подачи (Выкл./Вкл.))
4. OTHER (Другое)	Задает, следует ли активизировать функцию автовыбора ящика при печати отчета или списка. – 1. DRAWER 1 (ON/OFF) (Ящик 1 (Вкл./Выкл.)) – 2. DRAWER 2 (ON/OFF) (Ящик 2 (Вкл./Выкл.)) * – 3. STACK BYPASS (OFF/ON) (Лоток ручной подачи (Выкл./Вкл.))
7. SELECT PAPER TYPE (Выбор типа бумаги)	Задает тип бумаги для ящика для бумаги. (См. "Для кассеты для бумаги" на стр. 3-8.)
1. DRAWER 1 (Ящик 1)	Задает тип бумаги для ящика для бумаги 1.
2. DRAWER 2 (Ящик 2) *	Задает тип бумаги для ящика для бумаги 2.

## COMMON SETTINGS (Общие параметры)

8. REG. PAPER SIZE (Зарегистрировать формат бумаги)	Задает формат бумаги для ящика для бумаги. (См. "Для кассеты для бумаги" на стр. 3-8.)
1. DRAWER 1 (Ящик 1)	Задает формат бумаги для ящика для бумаги 1.
2. DRAWER 2 (Ящик 2) *	Задает формат бумаги для ящика для бумаги 2.
9. ENERGY IN SLEEP (Энергия в спящем режиме)	Задает один из двух уровней энергопотребления устройства в спящем режиме. – LOW (Низкий) – HIGH (Высокий)
10. BYPASS STD SET (Стандартная настройка лотка ручной подачи)	Задает стандартный формат и тип бумаги для лотка ручной подачи, если в нем всегда используется бумага одного вида. (См. "Для лотка ручной подачи" на стр. 3-11.)
OFF (Выкл.)	Отключает стандартные настройки лотка ручной подачи.
ON (Вкл.)	Включает стандартные настройки лотка ручной подачи.
1. PAPER SIZE (Формат бумаги)	Задает стандартный формат бумаги для лотка ручной подачи.
2. SELECT PAPER TYPE (Выбор типа бумаги)	Задает стандартный тип бумаги для лотка ручной подачи.
11. PAPER FEED SWITCH (Переключение подачи бумаги)	Выбирает способ подачи бумаги, если требуется выполнять одно- или двустороннюю печать на бланках (на бумаге, на которой уже напечатан логотип или какие-либо линии или изображения).
1. STACK BYPASS (Лоток ручной подачи)	Задает способ подачи бумаги для лотка ручной подачи.
SPEED PRIORITY (Приоритет скорости)	Приоритет скорости печати.
PRINT SIDE (Приоритетная сторона печати)	Устройство начинает печать на верхней стороне загруженной бумаги. В случае односторонней печати скорость печати снижается. Доступно только для форматов A4, LTR и LGL.



<b>COMMON SETTINGS (Общие параметры)</b>	
2. DRAWER 1 (Ящик 1)	Задаёт способ подачи бумаги для ящика 1.
SPEED PRIORITY (Приоритет скорости)	Приоритет скорости печати.
PRINT SIDE (Приоритетная сторона печати)	Устройство начинает печать на нижней стороне загруженной бумаги. В случае односторонней печати скорость печати снижается.
3. DRAWER 2 (Ящик 2) *	Задаёт способ подачи бумаги для ящика 2.
SPEED PRIORITY (Приоритет скорости)	Приоритет скорости печати.
PRINT SIDE (Приоритетная сторона печати)	Устройство начинает печать на нижней стороне загруженной бумаги. В случае односторонней печати скорость печати снижается.
12.DISPLAY LANGUAGE (Язык сообщений дисплея)	Выбирает язык дисплейных сообщений. (См. "Технические характеристики" на стр. 15-1.)
13.ADF DIRTY ERROR (Загрязнение АПД)	Задаёт, следует ли выводить сообщение об ошибке в случае загрязнения устройства АПД. – DISPLAY (Отображать) – DO NOT DISPLAY (Не отображать)
14.INIT. COMMON SET. (Инициализация общих параметров)	Восстанавливает значения по умолчанию для всех параметров меню <COMMON SETTINGS> (Общие параметры), за исключением параметра <DISPLAY LANGUAGE> (Язык сообщений дисплея). – OFF (Выкл.) – ON (Вкл.)

\* Только для пользователей с дополнительно приобретаемым ящиком

## COPY SETTINGS (Параметры копирования)

Пункт настройки	Описание
1. IMAGE DIR PRIORITY (Приоритет направления изображения)	Задаёт, следует ли включить приоритет направления изображения.
OFF (Выкл.)	Ориентация копии совпадает с ориентацией документа.
ON (Вкл.)	Копия повернута на 180° относительно документа.
2. STANDARD SETTINGS (Стандартные параметры)	Задаёт настройки по умолчанию для копирования.
1. IMAGE QUALITY (Качество изображения)	Задаёт тип документа для копирования. – TEXT (Текст) – PHOTO (Фото) – TEXT/PHOTO (Текст/Фото)
2. DENSITY (Плотность)	Задаёт плотность для копирования. – AUTO (Авто) – MANUAL (Ручной) (1-9)
3. ZOOM RATIO (Коэффициент масштабирования)	Задаёт коэффициент масштабирования для копирования.
PRESET RATIO (Фиксированный масштаб)	Выбирает коэффициент масштабирования из фиксированного набора. (100%, 115% B5→A4, 122% A5→B5, 129% STMT→LTR, 141% A5→A4, 200% MAX. (Макс.), 50% MIN. (Мин.), 64%, 70% A4→A5, 78% LGL→LTR, 81% B5→A5, 86% A4→B5)
MANUAL (Ручной)	Задание коэффициента масштабирования с шагом 1%. (50%–200%)
4. COPIES (Копий)	Задание количества копий (1-99).
5. AUTO COLLATE (Автосортировка)	Задаёт, будет ли производиться автоматическая сортировка копий. – OFF (Выкл.) – COLLATE (Сортировка)



## COPY SETTINGS (Параметры копирования)

6. TWO-SIDED (Двусторонняя)	Задает тип двустороннего копирования. – OFF (Выкл.) – 1 > 2-SIDED (1 - 2 стороны) – 2 > 2-SIDED (2 - 2 стороны) – 2 > 1-SIDED (2 - 1 сторону)
7. FRAME ERASE (Стирание рамки)	Задает тип стирания рамки при копировании. – OFF (Выкл.) – ORG. FRAME ERASE (Стирание рамки оригинала) – BOOK FRAME ERASE (Стирание рамки книги) – BINDING HOLE (Стирание отверстий)
8 PAPER SELECT (Выбор бумаги)	Задает источник бумаги для копирования. – AUTO (Авто) – DRAWER 1 (Ящик 1) – DRAWER 2 (Ящик 2) *
3. SHARPNESS (Резкость)	Настройка резкости копируемого изображения. (1-9)
4. PAPER SIZE GROUP (Группа форматов бумаги)	Задает группу форматов бумаги для устройства. – A – AB – INCHES (Дюймы)
5. MM/INCH ENTRY (Ввод мм/дюймы)	Задает единицы измерения ширины стираемой рамки. – MM (мм) – INCHES (Дюймы)
6. INIT. COPY SET. (Инициализация параметров копирования)	Восстановление значений по умолчанию для всех параметров меню <COPY SETTINGS>. (Параметры копирования). – OFF (Выкл.) – ON (Вкл.)

\* Только для пользователей с дополнительно приобретаемым ящиком

<b>TX/RX SETTINGS (Настройки передачи/приема)</b>	
<b>Пункт настройки</b>	<b>Описание</b>
1. COMMON SETTINGS (Общие параметры)	Задает общие функции факса и функции передачи.
1. TX SETTINGS (Параметры передачи)	Задает функции передачи.
1. UNIT NAME (Имя аппарата)	Регистрация фамилии пользователя/названия компании (макс. 24 буквы, включая пробелы). (См. раздел "Настройка устройства для передачи факсов" в Кратком руководстве по началу работы.)
2. DATA COMPRESSION (Сжатие данных)	Задает коэффициент сжатия цветных отсканированных данных. Высокий коэффициент сжатия уменьшает количество используемой для документа памяти, но качество изображений ухудшается. Наоборот, низкий коэффициент сжатия увеличивает количество используемой для документа памяти, но качество изображений улучшается. <ul style="list-style-type: none"> <li>– NORMAL (Обычный)</li> <li>– HIGH RATIO (Высокий коэффициент)</li> <li>– LOW RATIO (Низкий коэффициент)</li> </ul>
3. RETRY TIMES (Количество повторов)	Задает количество повторов для передачи заданий на адрес электронной почты, I-fax или файлового сервера. (0-5) (См. главу 1, "Расширенные функции передачи", в руководстве Advanced Operation Guide.)
4. SCANNING DENSITY (Плотность сканирования)	Настройка плотности сканирования для передачи документов. (1-9)
5. STANDARD SETTINGS (Стандартные параметры)	Задает настройки по умолчанию для передачи документов.
1. DENSITY (Плотность)	Задает плотность по умолчанию для передаваемого документа. <ul style="list-style-type: none"> <li>– STANDARD (Стандарт)</li> <li>– DK (Темный)</li> <li>– LT (Светлый)</li> </ul>





<b>TX/RX SETTINGS (Настройки передачи/приема)</b>	
2. IMAGE QUALITY (Качество изображения)	Задает качество изображения по умолчанию для передаваемого документа. (200x200 точек на дюйм, 200x400 точек на дюйм, 300x300 точек на дюйм, 400x400 точек на дюйм, 600x600 точек на дюйм, 100x100 точек на дюйм, 150x150 точек на дюйм, 200x100 точек на дюйм)
3. IMAGE FORMAT (Формат изображения)	Задает формат файла по умолчанию для передаваемого документа. – PDF – TIFF (B&W) (Ч/Б) – PDF (COMPACT) (Компактный) – JPEG
4. ORIGINAL TYPE (Тип оригинала)	Задает тип оригинала по умолчанию для передаваемого документа. – TEXT/PHOTO (Текст/Фото) – TEXT (Текст) – PHOTO (Фото)
5. DIVIDE INTO PAGES (Разделение на страницы)	Задает, будет ли использоваться <DIVIDE INTO PAGES> (Разделение на страницы) по умолчанию. – OFF (Выкл.) – ON (Вкл.)
6. DIRECT TX (Прямая передача)	Задает, следует ли по умолчанию использовать режим <DIRECT TX> (Прямая передача). – OFF (Выкл.) – ON (Вкл.)
6. SEND SETTINGS (Настройки отправки)	Задает параметры отправки документов на адрес электронной почты, I-fax или на файловый сервер.
1. TX FILE NAME (Имя передаваемого файла)	Задает имя документа, передаваемого на адрес электронной почты, I-fax или на файловый сервер. (Макс. 24 буквы, включая пробелы.)
2. SUBJECT (Тема)	Задает тему сообщения электронной почты/I-fax. (Макс. 40 символов, включая пробелы.)
3. MESSAGE TEXT (Текст сообщения)	Задает текст сообщения электронной почты/I-fax. (Макс. 140 символов, включая пробелы.)

<b>TX/RX SETTINGS (Настройки передачи/приема)</b>	
4. REPLY-TO (Ответить)	Задает адрес ответа на ваше сообщение электронной почты/I-fax. (Макс. 120 символов, включая пробелы.)
5. E-MAIL PRIORITY (Приоритет E-MAIL)	Задает приоритет сообщения электронной почты/I-fax. – NORMAL (Обычный) – LOW (Низкий) – HIGH (Высокий)
7. TX TERMINAL ID (Идентификатор передающего терминала)	Задает параметры информации об отправителе.
ON (Вкл.)	Информация об отправителе печатается мелким шрифтом вверху каждой страницы.
1. PRINTING POSITION (Позиция печати)	Задает положение, в котором информация об отправителе печатается мелким шрифтом вверху каждой страницы. – OUTSIDE IMAGE (Снаружи изображения) – INSIDE IMAGE (Внутри изображения)
2. TELEPHONE # MARK (Отметка телефонного номера)	Вставляет сокращение FAX (Факс), IFAX (I-fax) или TEL (Телефон) перед номером/адресом I-fax в информации об отправителе. – FAX (Факс) – TEL (Телефон)
OFF (Выкл.)	Информация об отправителе не печатается.
8. COLOR TX GAMMA (Цветовая гамма TX)	Задает значение гаммы для цветных отсканированных данных. Если установленное значение соответствует значению гаммы устройства получателя, экспозиция сканирования выходных данных на устройстве получателя автоматически настраивается на наилучший уровень, подходящий к качеству оригинала. (GAMMA 1.8, GAMMA 2.2, GAMMA 1.0, GAMMA 1.4) (Гамма 1.8, Гамма 2.2, Гамма 1.0, Гамма 1.4)
9. SHARPNESS (Резкость)	Задает контрастность сканируемых изображений. (1-7)



<b>TX/RX SETTINGS (Настройки передачи/приема)</b>	
10. COLOR TX SCAN SET (Установка цветного сканирования)	Задает приоритет цветных отсканированных данных.
SPEED PRIORITY (Приоритет скорости)	Уменьшает время на передачу документа, но ухудшается качество изображений.
IMAGE PRIORITY (Приоритет изображения)	Увеличивает время на передачу документа, но улучшается качество изображений.
11. INIT STANDARD SET (Стандартный набор инициализации)	Задает, следует ли восстановить значения по умолчанию для пункта <STANDARD SETTINGS> (Стандартные параметры) меню <TX SETTINGS> (Параметры передачи). – OFF (Выкл.) – ON (Вкл.)
2. RX SETTINGS (Параметры приема)	Задает функции приема.
1. TWO-SIDED PRINT (Двусторонняя печать)	Задает тип двусторонней печати для факса. (См. главу 1, "Расширенные функции передачи", в руководстве Advanced Operation Guide.) – OFF (Выкл.) – ON (Вкл.)
2. RECEIVE REDUCTION (Уменьшение при приеме)	Задает, будут ли принятые изображения распечатываться в уменьшенном виде. (См. главу 1, "Расширенные функции передачи", в руководстве Advanced Operation Guide.)
ON (Вкл.)	Уменьшение изображения включено.
1. RX REDUCTION (Уменьшение при приеме)	Выбор типа уменьшения. – AUTO (Авто) – FIXED REDUCTION (Фиксированное уменьшение) (90%, 95%, 97%, 75%)
2. REDUCE DIRECTION (Направление уменьшения)	Выбор направления уменьшения. – VERTICAL ONLY (Только по вертикали) – HORIZ & VERTICAL (По горизонтали и вертикали)
OFF (Выкл.)	Уменьшение изображения выключено.

<b>TX/RX SETTINGS (Настройки передачи/приема)</b>	
3. CONT. PRINTING (Непрерывная печать)	Задаёт поведение аппарата при отображении сообщения <TONER LOW/PREPARE NEW TONER> (Мало тонера/Подготовьте тонер).
RX TO MEMORY (Прием в память)	Устройство сохраняет все документы в памяти.
KEEP PRINTING (Продолжить печать)	Если закончился тонер, устройство не сохраняет документы в памяти. После замены картриджа с тонером восстановите значение <RX TO MEMORY> (Прием в память).
2. FAX SETTINGS (Параметры факса)	Задаёт функции факса.
1. USER SETTINGS (Параметры пользователя)	Задаёт основные параметры работы в режиме факса.
1. UNIT TELEPHONE # (Телефонный номер аппарата)	Регистрация факсимильного номера (макс. 20 символов, включая пробелы). (См. раздел "Настройка устройства для передачи факсов" в Кратком руководстве по началу работы.)
2. TEL LINE TYPE (Тип телефонной линии)	Выбор типа телефонной линии. (См. раздел "Настройка устройства для передачи факсов" в Кратком руководстве по началу работы.) – TOUCH TONE (Тональный) – ROTARY PULSE (Импульсный)
3. OFFHOOK ALARM (Сигнал снятой трубки)	Задаёт, подаются ли предупредительные сигналы при снятии дополнительно приобретаемой телефонной трубки или трубки внешнего телефонного аппарата. – ON (Вкл.) – OFF (Выкл.)
4. VOLUME CONTROL (Регулировка громкости)	Настройка громкости для контроля факсимильных сигналов и громкости сигнала вызова.
1. MONITOR VOL. CTRL (Управление громкостью соединения)	Настройка громкости для контроля тональных сигналов во время передачи факса. (0-3)



## TX/RX SETTINGS (Настройки передачи/приема)

2. CALLING VOLUME (Громкость вызова)	Задание громкости сигнала вызова, подаваемого при поступлении вызова на аппарат. (1-3)
2. TX SETTINGS (Параметры передачи)	Задаёт функции передачи.
1. ECM TX (Передача в ECM)	Задаёт, включена ли передача в режиме ECM (режим коррекции ошибок). – ON (Вкл.) – OFF (Выкл.)
2. PAUSE TIME (Продолжительность паузы)	Задаёт продолжительность паузы, вставляемой в последовательность набора. (1SEC–15SEC) (1 сек. - 15 сек.)
3. AUTO REDIAL (Автоматический повторный набор)	Задаёт, следует ли автоматически выполнять повторный набор в случае занятости линии или в случае возникновения ошибки передачи. (См. главу 1, "Расширенные функции передачи", в руководстве Advanced Operation Guide.)
ON (Вкл.)	Позволяет настроить параметры повторного набора.
1. REDIAL TIMES (Количество повторов)	Задаёт количество повторов. (1TIMES–10TIMES) (1 раз - 10 раз)
2. REDIAL INTERVAL (Время между наборами)	Задаёт период времени между повторными наборами. (2MIN.–99MIN.) (2 мин. - 99 мин.)
3. TX ERROR REDIAL (Повторный набор при ошибке)	Задаёт, производит ли устройство автоматический повторный набор в случае ошибки передачи. – ON (Вкл.) – OFF (Выкл.)
OFF (Выкл.)	После неудачного первого набора повторный набор не производится.

## TX/RX SETTINGS (Настройки передачи/приема)

4. TIME OUT (Тайм-аут)	Задает, будет ли документ сканироваться автоматически после указания адресата. * При наборе номера цифровыми клавишами эта функция не работает. – OFF (Выкл.) – ON (Вкл.)
5. DIALING LINE CHCK (Проверка линии)	Задает, следует ли выполнять проверку состояния телефонной линии. – OFF (Выкл.) – ON (Вкл.)
3. RX SETTINGS (Параметры приема)	Задает функции приема.
1. ECM RX (Прием в ECM)	Задает, включен ли прием в режиме ECM (режим коррекции ошибок). – ON (Вкл.) – OFF (Выкл.)
2. RX MODE (Режим приема)	Выбор режима приема. (См. раздел "Настройка устройства на прием факсов" в Кратком руководстве по началу работы.) – FaxOnly (только факс) – FaxTel (Факс/телефон) – AnsMode (Режим ответа) – Manual (Ручной)
3. FAX/TEL OPT. SET (Дополнительные настройки факса/телефона)	Задает дополнительные параметры в режиме <FaxTel> (Факс/Телефон). (См. главу 1, "Расширенные функции передачи", в руководстве Advanced Operation Guide.)
1. RING START TIME (Время до начала звонка)	Задает время, в течение которого аппарат проверяет, является ли вызов факсимильным или голосовым. (0SEC–30SEC) (0 сек. - 30 сек.)
2. F/T RING TIME (Время звонка факса/телефона)	Выбирает длительность подачи сигнала вызова для голосовых вызовов. (15SEC–300SEC) (15 сек. - 300 сек.)
3. F/T SWITCH ACTION (Переключение факса/телефона)	Выбирает поведение устройства по истечении времени подачи сигнала вызова – переключение в режим приема или разъединение вызова. – RECEIVE (Принять) – DISCONNECT (Отключить)



## TX/RX SETTINGS (Настройки передачи/приема)

4. INCOMING RING (Входящий звонок)	Задаёт, подаёт ли дополнительно приобретаемая телефонная трубка или внешний телефонный аппарат сигнал вызова при поступлении голосового вызова, позволяя пользователю ответить на этот вызов. Эта функция доступна только в том случае, если для параметра <RX MODE> (Режим приема) задано значение <FaxOnly> (Только факс) или <FaxTel> (Факс/Телефон).
OFF (Выкл.)	При поступлении голосового вызова дополнительно приобретаемая телефонная трубка или внешний телефонный аппарат не подаёт сигнал вызова. (В спящем режиме устройство может подать 1-2 сигнала вызова.)
ON (Вкл.)	При поступлении голосового вызова дополнительно приобретаемая телефонная трубка или внешний телефонный аппарат подаёт сигнал вызова, если они подключены.
RING COUNT (Учет звонков)	Задаёт количество сигналов вызова при входящем вызове, после которых устройство отвечает на вызов. (1TIMES–99TIMES) (1 раз - 99 раз)
5. REMOTE RX (Удаленный прием)	Задаёт, следует ли использовать удаленный прием. (См. главу 1, "Расширенные функции передачи", в руководстве Advanced Operation Guide.)
ON (Вкл.)	В устройстве разрешен удаленный прием.
REMOTE RX ID (Идентификатор удаленного приема)	Для начала приема документа можно набрать код на удаленном дополнительном телефонном аппарате. Возможна двузначная комбинация символов 0 – 9, * и #.
OFF (Выкл.)	Удаленный прием отключен.

<b>TX/RX SETTINGS (Настройки передачи/приема)</b>	
6. MANUAL/AUTO (Ручной/Авто)	В режиме ручного приема задает, переключается ли устройство в режим приема документов после того, как дополнительно приобретаемая телефонная трубка или внешний телефонный аппарат подает сигнал вызова в течение заданного времени.
OFF (Выкл.)	Дополнительно приобретаемая телефонная трубка или внешний телефонный аппарат подают сигнал вызова до тех пор, пока кто-нибудь не ответит на вызов вручную.
ON (Вкл.)	Устройство переключается в режим приема документов после того, как дополнительно приобретаемая телефонная трубка или внешний телефонный аппарат подает сигнал вызова в течение заданного времени.
F/T RING TIME (Время звонка факса/ телефона)	Задает время, по истечении которого устройство переключается в режим приема документов. (1SEC–99SEC) (1 сек. - 99 сек.)



**ADDRESS BOOK SET. (Параметры адресной книги)**

<b>Пункт настройки</b>	<b>Описание</b>
1. FAVORITES BUTTONS (Кнопки избранного)	Регистрация адресатов вместе с сочетанием параметров сканирования и передачи для частого использования. (M1–M4: для этой функции могут быть использованы клавиши однокнопочного набора 01 – 04.)
FAX (Факс)	Регистрация факсимильных номеров.
1. NAME (Имя)	Регистрация имени адресата (макс. 16 символов, включая пробелы).
2. TEL NUMBER ENTRY (Ввод номера телефона)	Регистрация факсимильного номера адресата (макс. 120 цифр, включая пробелы).
3. IMAGEQUALITY (Качество изображения)	Задаёт качество изображения. – FINE (Высокое) – PHOTO (Фото) – SUPER FINE (Свервысокое) – ULTRA FINE (Ультравысокое) – STANDARD (Стандарт)
4. OPTIONAL SETTING (Дополнительная установка)	Выбирает, следует ли использовать расширенные функциональные настройки для каждого из абонентов, зарегистрированных в устройстве для однокнопочного набора.
OFF (Выкл.)	Дополнительная настройка для данного адресата не задается.
ON (Вкл.)	Дополнительная настройка для данного адресата задается.
1. ECM	Выбирает, следует ли использовать режим ECM (режим коррекции ошибок). – ON (Вкл.) – OFF (Выкл.)
2. TX SPEED (Скорость передачи)	Выбор скорости передачи. (33600 бит/с, 14400 бит/с, 9600 бит/с, 4800 бит/с)
3. INTERNATIONAL (Международная)	Выбирает режим для передаваемых документов. – DOMESTIC (Локальная) – LONG DISTANCE 1 (Междугородная 1) – LONG DISTANCE 2 (Междугородная 2) – LONG DISTANCE 3 (Междугородная 3) (См. "Регистрация факсимильных номеров" на стр. 4-28.)

**ADDRESS BOOK SET. (Параметры адресной книги)**

E-MAIL (Электронная почта)	Регистрация адресов электронной почты.
1. NAME (Имя)	Регистрация имени адресата (макс. 16 символов, включая пробелы).
2. E-MAIL ADDRESS (Адрес электронной почты)	Регистрация адреса электронной почты получателя (макс. 120 цифр).
3. IMAGE FORMAT (Формат изображения)	Задаёт формат файла, вложенного в сообщение электронной почты. – PDF – TIFF (B&W) (Ч/Б) – PDF (COMPACT) (Компактный) – JPEG
4. DIVIDE INTO PAGES (Разделение на страницы)	Задаёт отправку нескольких изображений в качестве отдельных файлов или в виде одного файла.
OFF (Выкл.)	Передача нескольких изображений единым файлом, без разделения.
ON (Вкл.)	Разделение изображений и отправка их отдельными файлами.
5. IMAGEQUALITY (Качество изображения)	Задаёт разрешение передаваемого документа. (200x200 точек на дюйм, 200x400 точек на дюйм, 300x300 точек на дюйм, 400x400 точек на дюйм, 600x600 точек на дюйм, 100x100 точек на дюйм, 150x150 точек на дюйм, 200x100 точек на дюйм) (См. главу 1, "Расширенные функции передачи", в руководстве Advanced Operation Guide.)
6. ORIGINAL TYPE (Тип оригинала)	Задаёт тип оригинала для передаваемого документа. – TEXT/PHOTO (Текст/Фото) – TEXT (Текст) – PHOTO (Фото)
IFAX (I-fax)	Регистрация адресов I-fax.
1. NAME (Имя)	Регистрация имени адресата (макс. 16 символов, включая пробелы).
2. I-FAX ADDRESS (Адрес I-fax)	Регистрация адреса I-fax получателя (макс. 120 цифр).



## ADDRESS BOOK SET. (Параметры адресной книги)

3. DIVIDE INTO PAGES (Разделение на страницы)	Задаёт отправку нескольких изображений в качестве отдельных файлов или в виде одного файла.
OFF (Выкл.)	Передача нескольких изображений единым файлом, без разделения.
ON (Вкл.)	Разделение изображений и отправка их отдельными файлами.
4. IMAGEQUALITY (Качество изображения)	Задаёт разрешение передаваемого документа. (200x200 точек на дюйм, 200x400 точек на дюйм, 300x300 точек на дюйм, 400x400 точек на дюйм, 600x600 точек на дюйм, 100x100 точек на дюйм, 150x150 точек на дюйм, 200x100 точек на дюйм) (См. главу 1, "Расширенные функции передачи", в руководстве Advanced Operation Guide.)
5. ORIGINAL TYPE (Тип оригинала)	Задаёт тип оригинала для передаваемого документа. – TEXT/PHOTO (Текст/Фото) – TEXT (Текст) – PHOTO (Фото)
FTP	Регистрация адресов FTP.
1. NAME (Имя)	Регистрация имени адресата (макс. 16 символов, включая пробелы).
2. HOST NAME (Имя хост-системы)	Регистрация имени файлового сервера (макс. 120 символов).
3. FILE PATH (Путь к файлу)	Регистрация пути к файловому серверу (макс. 120 символов).
4. LOGIN NAME (Регистрационное имя)	Регистрация имени для доступа к файловому серверу (макс. 24 символа).
5. PASSWORD (Пароль)	Регистрация пароля для доступа к файловому серверу (макс. 24 символа).
6. IMAGE FORMAT (Формат изображения)	Задаёт формат файла. – PDF – TIFF (B&W) (Ч/Б) – PDF (COMPACT) (Компактный) – JPEG

## ADDRESS BOOK SET. (Параметры адресной книги)

7. DIVIDE INTO PAGES (Разделение на страницы)	Задаёт отправку нескольких изображений в качестве отдельных файлов или в виде одного файла.
OFF (Выкл.)	Передача нескольких изображений единым файлом, без разделения.
ON (Вкл.)	Разделение изображений и отправка их отдельными файлами.
8. IMAGEQUALITY (Качество изображения)	Задаёт разрешение передаваемого документа. (200x200 точек на дюйм, 200x400 точек на дюйм, 300x300 точек на дюйм, 400x400 точек на дюйм, 600x600 точек на дюйм, 100x100 точек на дюйм, 150x150 точек на дюйм, 200x100 точек на дюйм) (См. главу 1, "Расширенные функции передачи", в руководстве Advanced Operation Guide.)
9. ORIGINAL TYPE (Тип оригинала)	Задаёт тип оригинала для передаваемого документа. – TEXT/PHOTO (Текст/Фото) – TEXT (Текст) – PHOTO (Фото)
SMB	Регистрация адресов SMB.
1. NAME (Имя)	Регистрация имени адресата (макс. 16 символов, включая пробелы).
2. HOST NAME (Имя хост-системы)	Регистрация имени файлового сервера (макс. 120 символов).
3. FILE PATH (Путь к файлу)	Регистрация пути к файловому серверу (макс. 120 символов).
4. LOGIN NAME (Регистрационное имя)	Регистрация имени для доступа к файловому серверу (макс. 24 символа).
5. PASSWORD (Пароль)	Регистрация пароля для доступа к файловому серверу (макс. 14 символов).

## ADDRESS BOOK SET. (Параметры адресной книги)

6. IMAGE FORMAT (Формат изображения)	Задает формат файла. – PDF – TIFF (B&W) (Ч/Б) – PDF (COMPACT) (Компактный) – JPEG
7. DIVIDE INTO PAGES (Разделение на страницы)	Задает отправку нескольких изображений в качестве отдельных файлов или в виде одного файла.
OFF (Выкл.)	Передача нескольких изображений единым файлом, без разделения.
ON (Вкл.)	Разделение изображений и отправка их отдельными файлами.
8. IMAGEQUALITY (Качество изображения)	Задает разрешение передаваемого документа. (200x200 точек на дюйм, 200x400 точек на дюйм, 300x300 точек на дюйм, 400x400 точек на дюйм, 600x600 точек на дюйм, 100x100 точек на дюйм, 150x150 точек на дюйм, 200x100 точек на дюйм) (См. главу 1, "Расширенные функции передачи", в руководстве Advanced Operation Guide.)
9. ORIGINAL TYPE (Тип оригинала)	Задает тип оригинала для передаваемого документа. – TEXT/PHOTO (Текст/Фото) – TEXT (Текст) – PHOTO (Фото)
2. 1-TOUCH SPD DIAL (Однокнопочный набор)	Регистрация адресатов для клавиш однокнопочного набора. Можно зарегистрировать до 23 адресатов. (См. "Сохранение/редактирование клавиш однокнопочного набора/кодов кодированного набора" на стр. 4-27.)
FAX (Факс)	Регистрация факсимильных номеров.
1. NAME (Имя)	Регистрация имени адресата (макс. 16 символов, включая пробелы).
2. TEL NUMBER ENTRY (Ввод номера телефона)	Регистрация факсимильного номера адресата (макс. 120 цифр, включая пробелы).

**ADDRESS BOOK SET. (Параметры адресной книги)**

3. OPTIONAL SETTING (Дополнительная установка)	Задаёт дополнительные параметры для передачи факсимильных сообщений.
OFF (Выкл.)	Дополнительный параметр не установлен.
ON (Вкл.)	Дополнительный параметр установлен.
1. ECM	Выбирает, следует ли использовать режим ECM (режим коррекции ошибок). – ON (Вкл.) – OFF (Выкл.)
2. TX SPEED (Скорость передачи)	Выбор скорости передачи. (33600 бит/с, 14400 бит/с, 9600 бит/с, 4800 бит/с)
3. INTERNATIONAL (Международная)	Выбирает режим для передаваемых документов. – DOMESTIC (Локальная) – LONG DISTANCE 1 (Междугородная 1) – LONG DISTANCE 2 (Междугородная 2) – LONG DISTANCE 3 (Междугородная 3) (См. "Регистрация факсимильных номеров" на стр. 4-28.)
E-MAIL (Электронная почта)	Регистрация адресов электронной почты.
1. NAME (Имя)	Регистрация имени адресата (макс. 16 символов, включая пробелы).
2. E-MAIL ADDRESS (Адрес электронной почты)	Регистрация адреса электронной почты получателя (макс. 120 цифр).
IFAX (I-fax)	Регистрация адресов I-fax.
1. NAME (Имя)	Регистрация имени адресата (макс. 16 символов, включая пробелы).
2. I-FAX ADDRESS (Адрес I-fax)	Регистрация адреса I-fax получателя (макс. 120 цифр).



## ADDRESS BOOK SET. (Параметры адресной книги)

FTP	
	Регистрация адресов FTP.
1. NAME (Имя)	Регистрация имени адресата (макс. 16 символов, включая пробелы).
2. HOST NAME (Имя хост-системы)	Регистрация имени файлового сервера (макс. 120 букв).
3. FILE PATH (Путь к файлу)	Регистрация пути к файловому серверу (макс. 120 символов).
4. LOGIN NAME (Регистрационное имя)	Регистрация имени для доступа к файловому серверу (макс. 24 символа).
5. PASSWORD (Пароль)	Регистрация пароля для доступа к файловому серверу (макс. 24 символа).
SMB	
	Регистрация адресов SMB.
1. NAME (Имя)	Регистрация имени адресата (макс. 16 символов, включая пробелы).
2. HOST NAME (Имя хост-системы)	Регистрация имени файлового сервера (макс. 120 символов).
3. FILE PATH (Путь к файлу)	Регистрация пути к файловому серверу (макс. 120 символов).
4. LOGIN NAME (Регистрационное имя)	Регистрация имени для доступа к файловому серверу (макс. 24 символа).
5. PASSWORD (Пароль)	Регистрация пароля для доступа к файловому серверу (макс. 14 символов).

## ADDRESS BOOK SET. (Параметры адресной книги)

3. CODED SPD DIAL (Кодированный набор)	Регистрация адресатов для кодов кодированного набора. Можно зарегистрировать до 177 адресатов. (См. "Сохранение/редактирование клавиш однокнопочного набора/кодов кодированного набора" на стр. 4-27.)
FAX (Факс)	Регистрация факсимильных номеров.
1. NAME (Имя)	Регистрация имени адресата (макс. 16 символов, включая пробелы).
2. TEL NUMBER ENTRY (Ввод номера телефона)	Регистрация факсимильного номера адресата (макс. 120 цифр, включая пробелы).
3. OPTIONAL SETTING (Дополнительная установка)	Задаёт дополнительные параметры для передачи факсов.
OFF (Выкл.)	Дополнительный параметр не установлен.
ON (Вкл.)	Дополнительный параметр установлен.
1. ECM	Выбирает, следует ли использовать режим ECM (режим коррекции ошибок). – ON (Вкл.) – OFF (Выкл.)
2. TX SPEED (Скорость передачи)	Выбор скорости передачи. (33600 бит/с, 14400 бит/с, 9600 бит/с, 4800 бит/с)
3. INTERNATIONAL (Междуна- родная)	Выбирает режим для передаваемых документов. – DOMESTIC (Локальная) – LONG DISTANCE 1 (Междугородная 1) – LONG DISTANCE 2 (Междугородная 2) – LONG DISTANCE 3 (Междугородная 3) (См. "Регистрация факсимильных номеров" на стр. 4-28.)





## ADDRESS BOOK SET. (Параметры адресной книги)

E-MAIL (Электронная почта)	Регистрация адресов электронной почты.
1. NAME (Имя)	Регистрация имени адресата (макс. 16 символов, включая пробелы).
2. E-MAIL ADDRESS (Адрес электронной почты)	Регистрация адреса электронной почты получателя (макс. 120 цифр).
IFAX (I-fax)	Регистрация адресов I-fax.
1. NAME (Имя)	Регистрация имени адресата (макс. 16 символов, включая пробелы).
2. I-FAX ADDRESS (Адрес I-fax)	Регистрация адреса I-fax получателя (макс. 120 цифр).
FTP	Регистрация адресов FTP.
1. NAME (Имя)	Регистрация имени адресата (макс. 16 символов, включая пробелы).
2. HOST NAME (Имя хост-системы)	Регистрация имени файлового сервера (макс. 120 символов).
3. FILE PATH (Путь к файлу)	Регистрация пути к файловому серверу (макс. 120 символов).
4. LOGIN NAME (Регистрационное имя)	Регистрация имени для доступа к файловому серверу (макс. 24 символа).
5. PASSWORD (Пароль)	Регистрация пароля для доступа к файловому серверу (макс. 24 символа).
SMB	Регистрация адресов SMB.
1. NAME (Имя)	Регистрация имени адресата (макс. 16 символов, включая пробелы).
2. HOST NAME (Имя хост-системы)	Регистрация имени файлового сервера (макс. 120 символов).

<b>ADDRESS BOOK SET. (Параметры адресной книги)</b>	
3. FILE PATH (Путь к файлу)	Регистрация пути к файловому серверу (макс. 120 символов).
4. LOGIN NAME (Регистрационное имя)	Регистрация имени для доступа к файловому серверу (макс. 24 символа).
5. PASSWORD (Пароль)	Регистрация пароля для доступа к файловому серверу (макс. 14 символов).
4. GROUP DIAL (Групповой набор)	Регистрация адресатов в адресах групп. В группе можно зарегистрировать до 199 адресатов. (См. "Сохранение/редактирование клавиш однокнопочного набора/кодов кодированного набора" на стр. 4-27.)
1. SELECT ADD/TEL NO (Выбор дополнительного телефонного номера) (для моделей iR1022i и iR1022iF) TEL NUMBER ENTRY (Ввод номера телефона) (для модели iR1022F)	Регистрация номеров и/или адресов получателя и/или с помощью задания клавиш однокнопочного набора или кодов кодированного набора.
2. NAME (Имя)	Регистрация имени группы (макс. 16 символов, включая пробелы).

<b>PRINTER SETTINGS (Параметры принтера)</b>	
<b>Пункт настройки</b>	<b>Описание</b>
1. DEFAULT PAPERSIZE (Формат бумаги по умолчанию)	Задаёт формат бумаги по умолчанию, если не указан источник бумаги. (A4, B5, A5, LGL, LTR, STMT, EXECUTIV, ISO-B5, ISO-C5, COM10, MONARCH, DL)

## PRINTER SETTINGS (Параметры принтера)

2. DEFAULT PAPERTYPE (Тип бумаги по умолчанию)	Задаёт тип бумаги по умолчанию для заданий на печать. В данное устройство встроены заданные оптимальные режимы печати для каждого заданного типа бумаги. (PLAIN PAPER, COLOR, RECYCLED, HEAVY PAPER 1, HEAVY PAPER 2, HEAVY PAPER 3, BOND, TRANSPARENCY, LABELS, ENVELOPE) (Обычная бумага, Цветная, Восстановленная, Плотная бумага 1, Плотная бумага 2, Плотная бумага 3, Документная, ОНР-плёнка, Этикетки, Конверт)
3. COPIES (Копий)	Задаёт количество печатаемых документов. (1-999)
4. 2-SIDED PRINTING (Двусторонняя печать)	Задаёт, следует ли включить двустороннюю печать. – OFF (Выкл.) – ON (Вкл.)
5. PRINT QUALITY (Качество печати)	Задаёт качество изображения, плотность и режим экономии тонера при печати.
1. IMAGE REFINEMENT (Улучшение качества изображения)	Задаёт, следует ли использовать сглаживание неровностей контуров символов и графики. – ON (Вкл.) – OFF (Выкл.)
2. DENSITY (Плотность)	Настройка плотности печати. (1-9)
3. TONER SAVER (Экономия тонера)	Задаёт, включен ли режим экономии тонера. – OFF (Выкл.) – ON (Вкл.)
6. PAGE LAYOUT (Компоновка)	Задаёт компоновку при печати.
1. BINDING (Переплет)	Задаёт положение переплета при двусторонней печати. – LONG EDGE (Длинный край) – SHORT EDGE (Короткий край)
2. MARGIN (Поле)	Задаёт ширину поля страницы в дюймах или миллиметрах. – MM (мм) (-50.0MM–50.0MM) (-50,0 мм – 50,0 мм) – INCHES (Дюймы) (-01.90INCHES–01.90INCHES) (-01,90 дюймов – 01,90 дюймов)
7. COLLATE (Сортировка)	Задаёт, будет ли производиться автоматическая сортировка распечаток. – OFF (Выкл.) – COLLATE (Сортировка)

## PRINTER SETTINGS (Параметры принтера)

8. ERROR TIME OUT (Тайм-аут ошибки)	Задает период времени, по истечении которого устройство генерирует сообщение об ошибке, если с компьютера не поступают данные.
ON (Вкл.)	Задает тайм-аут ошибки. (5SEC–300SEC) (5 сек. - 300 сек.)
OFF (Выкл.)	Тайм-аут ошибки отключен.
9. INIT. PRINTER SET (Инициализация параметров принтера)	Восстановление значений по умолчанию для всех параметров меню <PRINTER SETTINGS> (Параметры принтера). – OFF (Выкл.) – ON (Вкл.)
10. PCL SETTINGS (Параметры PCL) **	Задает параметры принтера PCL.
1. ORIENTATION (Ориентация)	Задает ориентацию бумаги. – PORTRAIT (Книжная) – LANDSCAPE (Альбомная)
2. FONT NUMBER (Номер шрифта)	Задает шрифт по умолчанию для функции принтера с использованием соответствующих номеров шрифта. (0-120)
3. POINT SIZE (Размер шрифта)	Задает размер шрифта (в пунктах) для шрифта по умолчанию. Этот пункт отображается в том случае, если номер в параметре <FONT NUMBER> (Номер шрифта) соответствует пропорциональному масштабируемому шрифту. (4.00–999.75)
4. PITCH (Шаг)	Задает шаг для шрифта по умолчанию. Этот пункт отображается в том случае, если номер в параметре <FONT NUMBER> (Номер шрифта) соответствует масштабируемому шрифту с фиксированным шагом символов. (0.44–99.99)
5. FORM LINES (Строки формы)	Задает количество строк, печатаемых на странице. (5-128)
6. SYMBOL SET (Набор символов)	Выбирает набор символов, наиболее подходящий для подключенного компьютера.
7. CUSTOM PAPER (Нестандартный формат)	Задает, следует ли использовать пользовательский формат бумаги.



## PRINTER SETTINGS (Параметры принтера)

OFF (Выкл.)	Задать пользовательский формат бумаги невозможно.
ON (Вкл.)	Позволяет задавать пользовательский формат бумаги.
1. UNIT OF MEASURE (Единицы измерения)	Задаёт единицы измерения для указания пользовательского формата бумаги. – MILLIMETERS (Миллиметры) – INCHES (Дюймы)
2. X DIMENSION (Размер по оси X)	Задаёт размер по горизонтали для пользовательского формата бумаги. (127–356 мм (05,00 – 14,00 дюймов))
3. Y DIMENSION (Размер по оси Y)	Задаёт размер по вертикали для пользовательского формата бумаги. (76–216 мм (03,00 – 08,50 дюйма))
8. APPEND CR TO LF (Добавление перевода каретки)	Задаёт, следует ли добавлять код возврата каретки (CR) при получении кода перевода строки (LF).
NO (Нет)	При получении кода перевода строки печатающая головка перемещается вниз на следующую строку, а её положение по горизонтали не изменяется (например, начало следующей строки).
YES (Да)	При поступлении кода перевода строки печатающая головка перемещается в начало следующей строки.
9. ENLARGE A4 (Увеличить A4)	Задаёт, следует ли увеличивать область печати бумаги формата A4 до ширины формата Letter. * Этот параметр относится только к бумаге формата A4 в книжной ориентации только для языка печати PCL5. Язык печати PCL6 не поддерживается.
OFF (Выкл.)	Для печати на бумаге формата A4 доступна вся площадь страницы с отступом 4,23 мм от верхнего, нижнего, левого и правого края.
ON (Вкл.)	Для печати на бумаге формата A4 доступна вся площадь страницы с отступом 4,23 мм от верхнего и нижнего края и 3,30 мм от левого и правого края. Увеличивается только ширина.
11. RESET PRINTER (Сброс параметров принтера)	Удаляются все текущие задания на печать и сбрасываются функции принтера. – OFF (Выкл.) – ON (Вкл.)

\*\* Только для пользователей комплекта принтера PCL

<b>TIMER SETTINGS (Параметры таймера)</b>	
<b>Пункт настройки</b>	<b>Описание</b>
1. DATE&TIME SETTING (Настройка даты и времени)	Задаёт текущие дату и время. (См. раздел "Настройка устройства" в Кратком руководстве по началу работы.)
2. TIME ZONE SETTING (Настройка часового пояса)	Задаёт часовой пояс, в котором расположено устройство. (См. "Настройка часового пояса" на стр. 1-16.)
3. DATE TYPE SELECT (Выбор типа даты)	Задаёт формат даты. – DD/MM YYYY (ДД/ММ/ ГГГГ) – YYYY MM/DD (ГГГГ ММ/ДД) – MM/DD/YYYY (ММ/ДД/ГГГГ)
4. AUTO SLEEP TIME (Время автоматического перехода в спящий режим)	Задаёт переход в спящий режим после определенного времени простоя устройства. (3MIN.–30MIN.) (3 мин. - 30 мин.) (См. "Задание спящего режима" на стр. 1-12.) – ON (Вкл.) – OFF (Выкл.)
5. AUTO CLEAR TIME (Время автоочистки)	Задаёт выполнение автоочистки после определенного времени простоя устройства. (1MIN.–9MIN.) (1 мин. - 9 мин.) Устройство возвращается в режим ожидания. (См. "Задание времени автоочистки" на стр. 1-14.) – ON (Вкл.) – OFF (Выкл.)
6. DAYLIGHT SV.TIME (Летнее время)	Задаёт режим летнего времени. (См. "Настройка летнего времени" на стр. 1-17.)
ON (Вкл.)	Включает режим летнего времени.
1. BEGIN DATE/TIME (Дата/время начала)	Задаёт дату начала. – 1. MONTH (Месяц) – 2. WEEK (Неделя) – 3. DAY (День)
2. END DATE/TIME (Дата/время конца)	Задаёт дату окончания. – 1. MONTH (Месяц) – 2. WEEK (Неделя) – 3. DAY (День)
OFF (Выкл.)	Выключает режим летнего времени.

## ADJUST./CLEANING (Регулировка/Очистка)

Пункт настройки	Описание
1. TRANS. ROLR CLEAN (Очистка валика переноса)	Очистка валика переноса. (См. "Валик переноса" на стр. 12-8.)
2. DRUM CLEANING (Очистка барабана)	Очистка барабана. (См. "Блок барабана" на стр. 12-9.)
3. FIX.UNIT CLEANING (Очистка блока закрепления)	Чистка ролика термозакрепления. (См. "Валик термозакрепления" на стр. 12-2.)
4. FEEDER CLEANING (Очистка устройства подачи)	Очистка устройства АПД. (См. "Автоматическая очистка устройства АПД" на стр. 12-7.)
5. SPECIAL MODE M (Специальный режим M)	Задаёт улучшение качества печати или устраняет неравномерность плотности печати. Если качество печати снизилось или появилась неравномерность в плотности печати, возможно, что неправильно работает механизм переноса.
MID	Выбирайте в обычных условиях.
LOW (Низкий)	Выбирайте для компенсации низкого качества печати при использовании бумаги, длительное время хранившейся при высокой температуре и высокой влажности.
HIGH (Высокий)	Выбирайте для компенсации низкого качества печати при использовании плотной бумаги.
6. SPECIAL MODE N (Специальный режим N)	При использовании функции двусторонней печати бумага может сильно скручиваться или заминаться. Включите этот параметр для предотвращения скручивания или замятия бумаги. – OFF (Выкл.) – ON (Вкл.)
7. SPECIAL MODE P (Специальный режим P)	Активизируется, если для печати используется тонкая бумага или бумага, на которой вероятно неравномерная плотность печати. – OFF (Выкл.) – ON (Вкл.)

## ADJUST./CLEANING (Регулировка/Очистка)

8. SPECIAL MODE S (Специальный режим S)	Задаёт, следует ли уменьшить время ожидания для следующей распечатки. При изменении формата бумаги после непрерывной печати возможна некоторая задержка перед печатью следующего листа.
OFF (Выкл.)	Время ожидания перед печатью следующего комплекта распечаток не уменьшается. (по умолчанию)
SPEED PRIORITY (Приоритет скорости)	Уменьшает время ожидания перед началом печати следующего комплекта распечаток. Приоритет отдаётся скорости печати; однако в некоторых случаях возможно, что на следующей распечатке будет видна бледная копия ранее печатавшегося изображения.
9. CONT. PRINT MODE (Режим непрерывной печати)	Задаёт, следует ли принимать меры по предотвращению появления на следующей странице чёрного края предыдущей страницы при непрерывной печати полутоновых изображений или фотографий. – OFF (Выкл.) – ON (Вкл.)
10. BACK EDGE MODE (Режим заднего края)	Задаёт, следует ли предотвращать смазывание заднего края бумаги. – OFF (Выкл.) – ON (Вкл.)
11. LARGE PAPER MODE (Режим большой бумаги)	Задаёт, следует ли улучшать фиксацию тонера на бумаге большого формата. – OFF (Выкл.) – ON (Вкл.)
12. AUTO ADF DRTY ADJ (Автоматическая регулировка загрязнения АПД)	Задаёт, следует ли включить уменьшение смазывания (из-за пыли или загрязнения) во время печати. Если устройство АПД загрязнено, на копиях могут появляться лишние точки или линии. – ON (Вкл.) – OFF (Выкл.)
13. MAINTENANCE CODE (Код обслуживания)	Эта настройка в данной модели не работает.





## REPORT SETTINGS (Параметры отчета)

Пункт настройки	Описание
1. SETTINGS (Параметры)	Задает функции отчета. (См. главу 7, "Отчеты и списки", в руководстве Advanced Operation Guide.)
1. TX REPORT (Отчет о передаче)	Задает, требуется ли распечатывать отчет о передаче.
PRINT ERROR ONLY (Печать при ошибке)	Отчет распечатывается только в случае ошибки передачи.
REPORT WITH TX IMAGE (Отчет с отображением передачи)	Задает, следует ли печатать в конце отчета первую страницу документа. – OFF (Выкл.) – ON (Вкл.):
OUTPUT YES (Вывод - да)	Отчет распечатывается каждый раз при передаче документа.
REPORT WITH TX IMAGE (Отчет с отображением передачи)	Задает, следует ли печатать в конце отчета первую страницу документа. – OFF (Выкл.) – ON (Вкл.)
OUTPUT NO (Вывод - нет)	Отчет не печатается.
2. RX REPORT (Отчет о приеме)	Задает, требуется ли распечатывать отчет о приеме. – OUTPUT NO (Вывод - нет) – PRINT ERROR ONLY (Печать при ошибке) – OUTPUT YES (Вывод - да)
3. ACTIVITY REPORT (Отчет о работе)	Задает, требуется ли автоматически распечатывать отчет об операциях, и позволяет выбрать тип отчета.
1. AUTO PRINT (Автоматическая печать)	Задает, выполняется ли автоматическая печать отчета через каждые 40 транзакций. – OUTPUT YES (Вывод - да) – OUTPUT NO (Вывод - нет)
2. TX/RX SEPARATE (Отдельно о приеме/передаче)	Задает, печатается ли отчет о работе отдельно для передачи и приема или нет. – OFF (Выкл.) – ON (Вкл.)

<b>REPORT SETTINGS (Параметры отчета)</b>	
2. LIST PRINT (Печать списка)	Печать отчетов/списков.
1. ACTIVITY REPORT (Отчет о работе)	Печать отчета о транзакциях (макс. последние 40 транзакций) вручную.
2. SPEED DIAL LIST (Список быстрого набора)	Печать списка адресатов, зарегистрированных в адресной книге. – 1. 1-TOUCH LIST (Список клавиш однокнопочного набора) – 2. CODED DIAL LIST (Список кодированного набора) – 3. GROUP DIAL LIST (Список группового набора)
3. ADD BOOK DETAILS (Подробности адресной книги)	Печать подробной информации об адресной книге. – 1. 1-TOUCH (DETAILS) (Однокнопочный (детали)) – 2. CODED (DETAILS) (Кодированный (детали))
4. USER DATA LIST (Список данных пользователя)	Распечатка списка настроек, зарегистрированных в меню. (См. "Печать списка USER'S DATA LIST (Список данных пользователя)" на стр. 14-1.)

<b>SYSTEM SETTINGS (Параметры системы)</b>	
<b>Пункт настройки</b>	<b>Описание</b>
1. SYS. MANAGER INFO (Информация администратора системы)	Задает информацию администратора системы для защиты содержания параметра <SYSTEM SETTINGS> (Параметры системы). После задания идентификатора администратора системы и пароля системы их необходимо вводить каждый раз для доступа к меню <SYSTEM SETTINGS> (Параметры системы).
1. SYS. MANAGER ID (Идентификатор администратора системы)	Задает идентификатор администратора системы (семь цифр).
2. SYSTEM PASSWORD (Пароль системы)	Задает пароль администратора системы (семь цифр).
3. SYSTEM MANAGER (Администратор системы)	Задает имя администратора системы (макс. 32 символа, включая пробелы).



## SYSTEM SETTINGS (Параметры системы)

2. DEVICE INFO (Сведения об устройстве)	Задание информации об устройстве.
1. DEVICE NAME (Имя устройства)	Регистрация имени устройства (макс. 32 символа, включая пробелы).
2. LOCATION (Сведения о размещении)	Регистрация размещения устройства (макс. 32 символа, включая пробелы).
3. MANAGE DEPT. ID (Управление идентификаторами отделов)	Задаёт использование управления идентификаторами отделов.
OFF (Выкл.)	Управление идентификаторами отделов не используется.
ON (Вкл.)	Управление идентификаторами отделов используется.
1. REGISTER DEPT. ID (Регистрация идентификатора отдела)	Регистрация идентификаторов отделов (0001-1000).
1. PASSWORD (Пароль)	Регистрация пароля управления идентификаторами отделов.
2. PAGE LIMIT SET. (Максимальное количество страниц)	Задаёт максимальное количество страниц для сканирования, печати и копирования, от 0 до 999 999 страниц.
1. TOTAL PRINT (Общий объем печати)	Задаёт общий объем страниц.
1. RESTRICT TOTAL (Ограничение всех распечаток)	Задаёт использование общего объема страниц. – OFF (Выкл.) – ON (Вкл.)
2. PAGE TOTALS (Управление учетом)	Задаёт объем страниц от 0 до 999 999 страниц.

<b>SYSTEM SETTINGS (Параметры системы)</b>	
2. COPY (Копирование)	Задаёт максимальное количество копий.
1. RESTRICT COPY (Ограничений копирования)	Задаёт использование объема копий. – OFF (Выкл.) – ON (Вкл.)
2. COPY LIMIT (Максимальное количество копий)	Задаёт объем страниц от 0 до 999 999 страниц.
3. SCAN (Сканирование)	Задаёт максимальное количество сканирований.
1. RESTRICT B&W SCAN (ограничение ч/б сканирования)	Задаёт использование объема сканирования. – OFF (Выкл.) – ON (Вкл.)
2. SCAN LIMIT (Границы сканирования)	Задаёт объем страниц от 0 до 999 999 страниц.
4. COLOR SCAN (Цветное сканирование)	Задаёт максимальное количество цветных сканирований.
1. RESTRICT CLR SCAN (Ограничение цветного сканирования)	Задаёт использование объема цветного сканирования. – OFF (Выкл.) – ON (Вкл.)
2. COLOR SCAN LIMIT (Границы цветного сканирования)	Задаёт объем страниц от 0 до 999 999 страниц.
5. PRINT (Печать)	Задаёт максимальное количество отпечатков.



## SYSTEM SETTINGS (Параметры системы)

1. RESTRICT PRINT (Ограниченная печать)	Задаёт использование объема печати. – OFF (Выкл.) – ON (Вкл.)
2. PRINT LIMIT (Максимальное количество копий)	Задаёт объем страниц от 0 до 999 999 страниц.
3. ERASE (Стереть)	Стирание идентификатора отдела и пароля. – OFF (Выкл.) – ON (Вкл.)
2. PAGE TOTALS (Управление учетом)	Отображение, стирание и печать учетных данных.
1. VIEW PAGE TOTALS (Общее число страниц)	Отображение объема бумаги, использованной каждым отделом. – 1. TOTAL PRINT (Общий объем печати) – 2. COPY (Копирование) – 3. SCAN (Сканирование) – 4. RESTRICT CLR SCAN (Ограничение цветного сканирования) – 5. PRINT (Печать)
2. CLEAR ALL TOTAL (Стереть все суммы)	Стирание учетных данных. – OFF (Выкл.) – ON (Вкл.)
3. PRINT LIST (Список печати)	Печать учетных данных. – OFF (Выкл.) – ON (Вкл.)
3. PDL JOBS W/OUT ID (Удаление заданий без идентификатора)	Задаёт, принимаются или отвергаются задания печати с компьютеров с неизвестными идентификаторами.
ON (Вкл.)	Принятие заданий печати с компьютеров с неизвестными идентификаторами.
OFF (Выкл.)	Отклонение заданий печати с компьютеров с неизвестными идентификаторами.
4. MANAGE USER ID (Управление идентификаторами пользователей)	Задаёт использование управления идентификаторами пользователей. – OFF (Выкл.) – ON (Вкл.)

<b>SYSTEM SETTINGS (Параметры системы)</b>	
5. NETWORK SETTINGS (Параметры сети)	Задаёт параметры сети. (См. главу 3, "Сеть", в руководстве Advanced Operation Guide.)
1. TCP/IP SETTINGS (Параметры TCP/IP)	Задаёт параметры сети TCP/IP.
1. IP ADDRESS AUTO. (Автоматический IP-адрес)	Задаёт, будет ли автоматически устанавливаться IP-адрес.
ON (Вкл.)	Разрешает автоматическое назначение IP-адреса устройству. – 1. DHCP (ON/OFF) (Вкл./Выкл.) – 2. BOOTP (OFF/ON) (Выкл./Вкл.) – 3. RARP (OFF/ON) (Выкл./Вкл.)
OFF (Выкл.)	IP-адрес назначается устройству вручную.
2. IP ADDRESS (IP-адрес)	Регистрация фиксированного IP-адреса устройства. (См. раздел "Настройка устройства для использования в сети" в Кратком руководстве по началу работы.)
3. SUBNET MASK (Маска подсети)	Регистрация фиксированной маски подсети устройства.
4. GATEWAY ADDRESS (Адрес шлюза)	Регистрация фиксированного адреса шлюза устройства.
5. DNS SETTINGS (Параметры DNS)	Задаёт параметры сервера DNS.
1. PRIMARY SERVER (Первичный сервер)	Регистрация адреса первичного сервера.
2. SECONDARY SERVER (Вторичный сервер)	Регистрация адреса вторичного сервера.
3. HOST NAME (Имя хост-системы)	Регистрация имени хост-системы сервера DNS.
4. DOMAIN NAME (Имя домена)	Регистрация имени домена сервера DNS.



## SYSTEM SETTINGS (Параметры системы)

5. DNS DYNA. UPDATE (Динамическое обновление DNS)	Эта настройка в данной модели не работает.
6. CONFIGURE WINS (Конфигурация WINS)	Задание параметров WINS для разрешения имени с WINS.
1. WINS RESOLUTION (Разрешение WINS)	Задаёт разрешение имени с WINS. – OFF (Выкл.) – ON (Вкл.)
2. WINS SERVER (Сервер WINS)	Регистрация IP-адреса WINS-сервера.
7. USE LPD (Использовать LPD)	Задаёт, будет ли использоваться LPD в качестве приложения печати. – ON (Вкл.) – OFF (Выкл.)
8. RAW SETTINGS (Параметры RAW)	Задаёт, будет ли использоваться RAW в качестве приложения печати.
ON (Вкл.)	Разрешает использование RAW.
1. USE BIDIRECTIONAL (Использовать двунаправленну ю связь)	Задаёт, следует ли использовать двунаправленную связь. – ON (Вкл.) – OFF (Выкл.)
OFF (Выкл.)	Отключает использование RAW.
9. USE PASV MODE (Использовать режим PASV)	Задаёт режим PASV для FTP. – OFF (Выкл.) – ON (Вкл.)
10. FTP EXTENSION (Расширение FTP)	Задание параметров расширения FTP. – OFF (Выкл.) – ON (Вкл.)
11. USE HTTP (Использовать HTTP)	Задаёт, следует ли включить HTTP (протокол передачи гипертекста) для удаленного интерфейса пользователя. – ON (Вкл.) – OFF (Выкл.)

<b>SYSTEM SETTINGS (Параметры системы)</b>	
12.PORT NO. (Порт №)	Задание параметров номера порта.
1. LPD	0~65535 (по умолчанию: 515)
2. RAW	0~65535 (по умолчанию: 9100)
3. HTTP	0~65535 (по умолчанию: 80)
4. SMTP RX (Прием SMTP)	0~65535 (по умолчанию: 25)
5. POP3 RX (Прием POP3)	0~65535 (по умолчанию: 110)
6. FTP SENDING (Отправка FTP)	0~65535 (по умолчанию: 21)
7. SMTP TX (Передача SMTP)	0~65535 (по умолчанию: 25)
8. SNMP	0~65535 (по умолчанию: 161)
13.SET IP ADD RANGE (Диапазон IP-адресов)	Задаёт, следует ли ограничить диапазон IP-адресов.
OFF (Выкл.)	Ограничение IP-адресов компьютеров отключено.
ON (Вкл.)	Ограничение IP-адресов компьютеров, которые могут передавать этому устройству данные (задания печати/факса), включено.
1. PERMIT/ REJECT (Разрешить/ Отказать)	Выбирает, следует ли разрешить или запретить доступ для указанных IP-адресов. – REJECT (Отказать) – PERMIT (Разрешить)
2. SET IP ADDRESS (Задать IP-адрес)	Задаёт диапазон IP-адресов. Для каждого параметра должен быть введен <START IP ADDRESS> (Начало IP-адреса) и <END IP ADDRESS> (Конец IP-адреса). – 1. IP ADDRESS 1 (IP-адрес 1) – 2. IP ADDRESS 2 (IP-адрес 2) – 3. IP ADDRESS 3 (IP-адрес 3) – 4. IP ADDRESS 4 (IP-адрес 4)
14.RX MAC ADD SET. (Настройка MAC-адресов)	Задаёт, следует ли включить фильтр адресов MAC.





## SYSTEM SETTINGS (Параметры системы)

OFF (Выкл.)	Фильтр адресов MAC отключен.
ON (Вкл.)	Задаёт фильтрацию доступа по адресам MAC. Для каждого параметра должен быть задан адрес MAC. <ul style="list-style-type: none"><li>– 1. PERMIT RX ADD1 (Разрешить прием адреса 1)</li><li>– 2. PERMIT RX ADD2 (Разрешить прием адреса 2)</li><li>– 3. PERMIT RX ADD3 (Разрешить прием адреса 3)</li><li>– 4. PERMIT RX ADD4 (Разрешить прием адреса 4)</li><li>– 5. PERMIT RX ADD5 (Разрешить прием адреса 5)</li></ul>
2. SMB SETTINGS (Настройки SMB)	Задание параметров SMB для использования аппарата в сети NetBIOS.
1. USE SMB CLIENT (Использовать клиент SMB)	Задаёт использование клиента SMB.
OFF (Выкл.)	Клиент SMB не используется.
ON (Вкл.)	Клиент SMB используется.
1. SERVER (Сервер)	Ввод имени NetBIOS устройства.
2. WORKGROUP (Рабочая группа)	Ввод имени рабочей группы, к которой принадлежит устройство.
3. COMMENT (Комментарий)	Ввод комментария о принтере.
4. LMANNOUNCE (Объявление LM)	Задаёт, уведомляет ли устройство администратора ЛВС о своем присутствии. <ul style="list-style-type: none"><li>– OFF (Выкл.)</li><li>– ON (Вкл.)</li></ul>
3. SNMP SETTINGS (Параметры SNMP)	Задаёт подробные сведения о SNMP.
1. USE SNMP (Использовать SNMP)	Задаёт, следует ли включить SNMP. <ul style="list-style-type: none"><li>– ON (Вкл.)</li><li>– OFF (Выкл.)</li></ul>
2. COMMUNITY NAME 1 (Групповое имя 1)	Задаёт групповое имя 1 для SNMP (по умолчанию: public).
3. COMMUNITY NAME 2 (Групповое имя 2)	Задаёт групповое имя 2 для SNMP.

## SYSTEM SETTINGS (Параметры системы)

4. SNMP WRITABLE 1 (Перезаписываемый SNMP 1)	Позволяет подключенным к сети компьютерам получать доступ к устройству и изменять его настройки. – ON (Вкл.) – OFF (Выкл.)
5. SNMP WRITABLE 2 (Перезаписываемый SNMP 2)	Позволяет подключенным к сети компьютерам получать доступ к устройству и изменять его настройки. – OFF (Выкл.) – ON (Вкл.)
4. DEDICATED PORT (Выделенный порт)	Задание или просмотр подробной информации об устройстве с помощью драйвера принтера или утилиты Canon. – ON (Вкл.) – OFF (Выкл.)
5. ETHERNET DRIVER (Драйвер Ethernet)	Задаёт тип сетевого подключения.
1. DETECT (Определение)	Выбирает способ определения драйвера Ethernet.
AUTO (Авто)	Задаёт в устройстве автоматическое определение режима связи (полудуплексный/дуплексный) и типа сети Ethernet (10Base-T/100Base-TX).
MANUAL (Ручной)	Задание режима связи и типа сети Ethernet вручную.
1. DUPLEX (Дуплексная)	Выбор режима связи. – HALF DUPLEX (Полудуплексная) – FULL DUPLEX (Полнодуплексная)
2. ETHERNET TYPE (Тип Ethernet)	Выбирает тип сети Ethernet. – 10 BASE-T – 100 BASE-TX
6. VIEW IP ADDRESS (Просмотр IP-адреса)	Проверка текущих сетевых настроек.
1. IP ADDRESS (IP-адрес)	Проверка IP-адреса.
2. SUBNET MASK (Маска подсети)	Проверка маски подсети.
3. GATEWAY ADDRESS (Адрес шлюза)	Проверка адреса шлюза.



## SYSTEM SETTINGS (Параметры системы)

7. E-MAIL/I-FAX (Электронная почта/I-fax)	
1. SMTP RX (Прием SMTP)	Задает, получают ли сообщения электронной почты/I-fax с помощью собственной функции приема SMTP устройства. – OFF (Выкл.) – ON (Вкл.)
2. SMTP SERVER (Сервер SMTP)	Регистрация имени хост-системы аппарата с сервером DNS.
3. POP	Задает, принимается ли электронная почта/I-fax с помощью сервера POP. – OFF (Выкл.) – ON (Вкл.)
4. POP BEFORE SEND (POP перед отправкой)	Задает, требует ли сервер SMTP POP перед SMTP (способ идентификации пользователей, которые вошли на сервер POP до отправки электронной почты). – OFF (Выкл.) – ON (Вкл.)
5. E-MAIL ADDRESS (Адрес электронной почты)	Ввод адреса электронной почты, который будет использоваться устройством (макс. 64 символа).
6. POP SERVER (Сервер POP)	Ввод имени или IP-адреса сервера POP (макс. 48 символов).
7. POP ADDRESS (Адрес POP)	Ввод имени для доступа к серверу POP (макс. 32 символа).
8. POP PASSWORD (Пароль POP)	Ввод пароля для доступа к серверу POP (макс. 32 символа).
9. POP INTERVAL (Интервал POP)	Задает интервалы проверки сервером POP входящей электронной почты. Если установлен интервал 0, сервер POP не проверяется автоматически (0 мин. – 99 мин.).
8. STARTUP TIME SET. (Настройка времени пуска)	Задания периода времени, необходимого устройству для задержки начала связи по сети (0-300 с).

<b>SYSTEM SETTINGS (Параметры системы)</b>	
6. COMMUNICATIONS (Параметры связи)	Задаёт параметры связи факса, электронной почты и I-fax.
1. COUNTRY SELECT (Выбор страны)	Выбор страны или зоны, в которой используется устройство.
2. E-MAIL/I-FAX (Электронная почта/I-fax)	Задаёт параметры связи электронной почты/I-fax.
1. MAX TX DATA SIZE (максимальный размер передаваемых данных)	Задаёт максимальный размер данных для исходящих сообщений электронной почты и документов I-fax. Если размер сообщения электронной почты превышает максимальный размер данных, перед отправкой оно делится на несколько сообщений. Однако если передача I-fax превышает максимальная размер данных, она не отправляется и считается ошибкой. (0 – 99 Мбайт)
2. DIVIDED OVER MAX (Разделение при превышении)	Задаёт, будет ли документ при отправке разделяться на отдельные файлы, если его размер превышает заданный размер данных. – OFF (Выкл.) – ON (Вкл.)
3. FAX SETTINGS (Параметры факса)	Задаёт параметры факсимильной связи.
1. TX START SPEED (Скорость начала передачи)	Задаёт скорость начала передачи факсов. (33600 бит/с, 2400 бит/с, 4800 бит/с, 7200 бит/с, 9600 бит/с, 14400 бит/с)
2. RX START SPEED (Скорость начала приема)	Задаёт скорость начала приема факсов. (33600 бит/с, 2400 бит/с, 4800 бит/с, 7200 бит/с, 9600 бит/с, 14400 бит/с)
3. R-KEY SETTING (Настройка клавиши [R])	Регистрация клавиши [R] (Вызов) для удобного доступа к внешней линии. (См. главу 1, "Расширенные функции передачи", в руководстве Advanced Operation Guide.) – PSTN (ТФОП) – PBX (HOOKING/PREFIX) (Подключение через адрес/префикс)



## SYSTEM SETTINGS (Параметры системы)

4. MEMORY LOCK (Блокировка памяти)	Задаёт, следует ли принимать и сохранять все документы в памяти без их автоматической распечатки. (См. главу 1, "Расширенные функции передачи", в руководстве Advanced Operation Guide.)
OFF (Выкл.)	Прием в память отключен.
ON (Вкл.)	Прием в память включен.
1. PASSWORD (Пароль)	Регистрация пароля, необходимого для доступа к памяти.
2. REPORT PRINT (Печать отчета)	Задаёт, печатается ли отчет о приеме в память. – OFF (Выкл.) – ON (Вкл.)
3. MEMORY RX TIME (Время приема в память)	Задаёт, требуется ли задавать период приема в память.
OFF (Выкл.)	Задание периода приема в память отключено.
ON (Вкл.)	Задание периода приема в память включено. – 1. MEM RX START TIME (Время начала приема в память) – 2. MEM. RX END TIME (Время окончания приема в память)
7. REMOTE UI (Удаленный интерфейс пользователя)	Задаёт, следует ли активизировать функцию удаленного ИП для работы с устройством и изменять настройки с сетевого компьютера с помощью веб-браузера. – ON (Вкл.) – OFF (Выкл.)

<b>SYSTEM SETTINGS (Параметры системы)</b>	
8. ACCESS TO DEST. (Доступ к адресатам)	Задает запрет доступа к адресатам.
1. RESTRICT NEW ADD. (Ограничить новые адреса)	<p>Задает, следует ли ограничить регистрацию или изменение адресатов для клавиш однокнопочного набора или кодов кодированного набора*<sup>1</sup>. Задает, следует ли ограничить вызовы по номерам, не зарегистрированным в адресной книге.</p> <ul style="list-style-type: none"> <li>– OFF (Выкл.)</li> <li>– ON (Вкл.) *<sup>2</sup></li> </ul> <p>*<sup>1</sup>Регистрация адресов групп не ограничена.  *<sup>2</sup>Тем не менее в следующих случаях можно производить вызовы с помощью внешнего телефонного аппарата:</p> <ul style="list-style-type: none"> <li>• Устройство находится в спящем режиме;</li> <li>• Для параметра &lt;RX MODE&gt; (Режим приема) установлено значение &lt;FaxOnly&gt; (Только факс)</li> <li>• Для параметра &lt;ENERGY IN SLEEP&gt; (Энергия в спящем режиме) установлено значение &lt;LOW&gt; (Низкий)</li> </ul>
2. FAX DRIVER TX (Передача с помощью драйвера факса)	<p>Задает, следует ли запретить передачу факсов с компьютера с помощью драйвера факса.</p> <ul style="list-style-type: none"> <li>– ON (Вкл.)</li> <li>– OFF (Выкл.)</li> </ul>
9. CHECKING THE LOG (Проверка журнала)	Задает, разрешено ли отображение журнала.
ON (Вкл.)	Разрешает подтверждение журналов с помощью клавиши [System Monitor] (Системный монитор).
OFF (Выкл.)	Запрещает подтверждение журналов с помощью клавиши [System Monitor] (Системный монитор). Автоматическая печать отчета о работе не производится.
10. USE DEVICE USB (Использование устройства с USB)	<p>Задает, требуется ли ограничивать задания через интерфейс USB.</p> <ul style="list-style-type: none"> <li>– ON (Вкл.)</li> <li>– OFF (Выкл.)</li> </ul>

# 15 Приложение

## Технические характеристики

Общие	
● Тип	Персональный настольный
● Источник питания	220-240 В, 50/60 Гц (Требования к питанию зависят от страны, в которой был приобретен аппарат.)
● Потребляемая мощность	Прибл. 954 Вт (макс.)
● Время для разогрева	<ul style="list-style-type: none"><li>• iR1018J/iR1018/iR1022A/iR1022F Менее 13,5 с*</li><li>• iR1022i/iR1022iF Менее 16 с*</li></ul> (температура: 20°C, влажность: 65%; от момента включения основного выключателя питания аппарата до появления экрана режима ожидания) * Время разогрева может зависеть от состояния и условий эксплуатации аппарата.
● Вес	<ul style="list-style-type: none"><li>• iR1018J/iR1018 Прибл. 22,0 кг (включая барабан/не включая картридж с тонером)</li><li>• iR1022A/iR1022F/iR1022i/iR1022iF Прибл. 24,1 кг (включая барабан/не включая картридж с тонером)</li></ul>

<b>Общие</b>	
<b>● Габариты</b>	<ul style="list-style-type: none"> <li>• iR1018J/iR1018 520 мм (Ш) x 457 мм (Г) x 378 мм (В) 520 мм (Ш) x 457 мм (Г) x 506 мм (В) (с дополнительной кассетой для бумаги)</li> <li>• iR1022A/iR1022F/iR1022i/iR1022iF 520 мм (Ш) x 457 мм (Г) x 453 мм (В) 520 мм (Ш) x 457 мм (Г) x 581 мм (В) (с дополнительной кассетой для бумаги)</li> </ul>
<b>● Место установки</b>	1 117 мм (Ш) x 984 мм (Г) (включая дополнительное устройство чтения карт)
<b>● Условия эксплуатации</b>	Температура: 15°C–30°C Относительная влажность: 10%–80%
<b>● Языки сообщений</b>	Английский/Французский/Испанский/Немецкий/ Итальянский/Голландский/Финский/Португальский/ Норвежский/Шведский/Датский/Словенский/ Чешский/Венгерский/Русский/Турецкий/Греческий/ Эстонский/Румынский/Словацкий/Хорватский/ Болгарский/Каталонский/Польский
<b>● Разрешенные документы</b>	» стр. 2-1.
<b>● Разрешенная бумага</b>	» стр. 3-1.
<b>● Область печати</b>	» стр. 3-3.
<b>● Область сканирования</b>	» стр. 2-3.



<b>Копировальный аппарат</b>	
● Разрешение при сканировании	600 x 600 точек на дюйм
● Разрешение при печати	1200 улучшенное x 600 точек на дюйм
● Увеличение	1:1 ± 1.0%, 1:2.000, 1:1.410, 1:0.700, 1:0.500 Масштабирование 0,500–2,000, с шагом 1%
● Время выхода первой копии	Стекло экспонирования: менее 8 с. (A4) АПД: менее 12 с. (A4)
● Скорость копирования	<ul style="list-style-type: none"> <li>• iR1018J/iR1018 Прямое: A4 18 копий в мин</li> <li>• iR1022A/iR1022F/iR1022i/iR1022iF Прямое: A4 22 копий в мин</li> </ul>
● Количество копий	Макс. 99 копий

<b>Принтер</b>	
● Способ печати	Непрямой электростатический способ (фиксация по требованию)
● Обращение с бумагой	<ul style="list-style-type: none"> <li>– Кассета для бумаги: 500 листов x 1 кассета (80 г/м<sup>2</sup>)</li> <li>– Лоток ручной подачи 100 листов (80 г/м<sup>2</sup>)</li> </ul>
● Выходной лоток	100 листов 80 ã/i <sup>2</sup> )
● Скорость печати	См. раздел "Скорость копирования" на стр. 15-3.
● Разрешение при печати	1200 улучшенное x 600 точек на дюйм
● Количество тонов	256
● Печатающий картридж	» стр. 1-11.

<b>Факсимильный аппарат</b>	
● <b>Используемые линии</b>	Телефонная сеть общего пользования (ТФОП)* <sup>1</sup>
● <b>Совместимость</b>	G3
● <b>Схемы сжатия данных</b>	MH, MR, MMR, JBIG
● <b>Скорость модема</b>	33.6 Кбит/с Автоматическое снижение скорости передачи
● <b>Скорость передачи</b>	Прибл. 3 с на одну стр.* <sup>2</sup> при 33,6 Кбит/с, ЕСМ-JBIG, передача из памяти
● <b>Разрешение при факсимильной передаче</b>	ВЫСОКОЕ: 8 пикселов/мм x 7,7 линии/мм ФОТО: 8 пикселов/мм x 7,7 линии/мм СВЕРВЫСОКОЕ: 8 пикселов/мм x 15,4 линии/мм УЛЬТРАВЫСОКОЕ: 16 пикселов/мм x 15,4 линии/мм СТАНДАРТ: 8 пикселов/мм x 3,85 линии/мм
● <b>Набор</b>	<ul style="list-style-type: none"> <li>– Быстрый набор</li> <li>Быстрый однокнопочный набор (23 адресата)</li> <li>Быстрый кодированный набор (100 адресатов)</li> <li>Групповой набор (Прибл. 199 адресатов в группе)</li> <li>Набор из адресной книги (клавишей [Адресная книга])</li> <li>– Обычный набор (с помощью цифровых клавиш)</li> <li>– Автоматический повторный набор</li> <li>– Ручной повторный набор (клавишей [/P] (Повтор/Пауза) или [Повтор/Пауза])</li> <li>– Последовательная передача (201 адресат)</li> <li>– Автоматический прием</li> <li>– Удаленный прием по телефону (идентификатор по умолчанию: 25)</li> <li>– ACTIVITY REPORT (Отчет о работе) (через каждые 40 транзакций)</li> <li>– TX/RX REPORT (Отчет о передаче/приеме)</li> <li>– TTI (идентификация передающего терминала)</li> </ul>

<b>Телефон</b>	
<b>● Подключение</b>	<ul style="list-style-type: none"> <li>– Дополнительно приобретаемая телефонная трубка*<sup>3</sup></li> <li>– Дополнительный телефонный аппарат/ автоответчик (сигнал обнаружения CNG)/модем</li> </ul>

- \*1 Телефонные сети общего пользования (ТФОП) в настоящее время обеспечивают скорость передачи данных 28,8 Кбит/с и менее (в зависимости от качества телефонной линии).
- \*2 На основании стандартной таблицы Canon FAX № 1, стандартный режим JBIG.
- \*3 Дополнительная телефонная трубка недоступна в Великобритании.

<b>Функции передачи</b>	
<b>Функции сканирования</b>	
● <b>Протокол связи</b>	FTP (TCP/IP), SMB (TCP/IP)
● <b>Формат данных</b>	TIFF (Ч/Б), PDF (Ч/Б), JPEG (Цветной), PDF (Компактный) (Цветной)
● <b>Разрешение</b>	100 x 100 точек на дюйм, 150 x 150 точек на дюйм, 200 x 100 точек на дюйм, 200 x 200 точек на дюйм, 200 x 400 точек на дюйм, 300 x 300 точек на дюйм, 400 x 400 точек на дюйм, 600 x 600 точек на дюйм
● <b>Системная среда</b>	Windows 98/Me/XP, Windows 2000 Server/ Professional (SP1 или новее), Windows Server 2003, Solaris Version 2.6 или новее, Mac OS X, Red Hat Linux 7.2
● <b>Интерфейс</b>	USB 2.0, 100BASE-TX, 10BASE-T
● <b>Цветной режим</b>	Цветной, Ч/Б (черно-белый)
● <b>Тип оригинала</b>	Текст, Текст/Фото, Фото
<b>Функции электронной почты и I-Fax*<sup>1</sup></b>	
● <b>Протокол связи</b>	SMTP, POP3, I-Fax (простой режим)
● <b>Разрешение</b>	Для отправки электронной почты: 100 x 100 точек на дюйм, 150 x 150 точек на дюйм, 200 x 100 точек на дюйм, 200 x 200 точек на дюйм, 200 x 400 точек на дюйм, 300 x 300 точек на дюйм, 400 x 400 точек на дюйм, 600 x 600 точек на дюйм Для отправки I-Fax: 200 x 100 точек на дюйм, 200 x 200 точек на дюйм,
● <b>Формат</b>	Электронная почта TIFF (Ч/Б), PDF (Ч/Б), JPEG (Цветной), PDF (Компактный) (Цветной) I-Fax: TIFF (MH)
● <b>Размер оригинала</b>	Электронная почта A4, A5, A5R, B5, LTR, LGL, STMTR, STMT I-Fax: A4, A5* <sup>2</sup> , A5R* <sup>2</sup> , B5* <sup>2</sup> , LTR* <sup>2</sup> , LGL* <sup>2</sup> , STMTR* <sup>2</sup> , STMT* <sup>2</sup>

<b>Функции передачи</b>	
● Программное обеспечение сервера	Microsoft Exchange Server 5.5 (SP2), Sendmail 8.11.2, Lotus Domino R4.5/R5

\*1 Передача и получение документов I-fax доступны только в черно-белом режиме.

\*2 Передается как А4

<b>Модуль подачи кассеты N1 (дополнительный)</b>	
● Система подачи бумаги	500 листов x 1 кассета (80 г/м <sup>2</sup> )
● Разрешенная бумага	» стр. 3-1
● Источник питания	От бытовой электросети
● Габариты	520 мм (Ш) x 440 мм (Г) x 158 мм (В)
● Вес	Прибл. 5,2 кг

<b>Устройство чтения карт E1 (дополнительное)</b>	
● Доступные карты	Карта магнитного типа, карта оптического типа
● Способ считывания карт	Магнитное/оптическое считывание
● Направление считывания магнитной карты	Направление установки
● Сохранить/воспроизвести	Воспроизвести
● Источник питания	От бытовой электросети
● Габариты	88 мм (Ш) x 100 мм (Г) x 32 мм (В)
● Вес	Прибл. 295 г

 **ПРИМЕЧАНИЕ**

Технические характеристики могут изменяться без предварительного уведомления.

# Алфавитный указатель

## А

- Автоматическая очистка устройства АПД 12-7
- Адреса групп 4-40
  - Изменение имени 4-47
  - Использование 4-19
  - Удаление адресата 4-45
  - Удаление группы 4-49
- Адреса группы
  - Добавление адресата 4-43
- Адресная книга
  - Сохранение/редактирование 4-27
- АПД 1-1, 2-6

## Б

- Бумага
  - Загрузка 3-5
  - Замятие 13-3
  - Область печати 3-3
  - Рекомендации 3-4
  - Требования 3-1

## В

- Валик переноса 12-8
- Время автоочистки 1-14
- Выключатель питания 1-2

## Д

- Двусторонняя
  - Передача 4-6
- Документ
  - Загрузка 2-4
  - Замятие 13-1
  - Область сканирования 2-3
  - Обращение 2-1
  - Требования 2-1

## Документы

- Передача 4-1
- Дополнительное устройство чтения карт 11-3
  - Перед использованием устройства 11-3
  - После использования устройства 11-3
- Доступ к меню настроек 14-3
- Доступные функции ii

## Ж

- Ждущий режим
  - Копирование 1-9
  - Отправка 1-9
  - Сканирование 1-9
- ЖК-дисплей 1-3
  - Ждущий режим 1-9
  - Сообщения 13-6

## З

- Загрузка
  - Бумага 3-5
  - Документ 2-4
  - Конверты 3-5
- Задание адресатов 4-11
- Замена блока барабана 12-13
- Замена картриджа с тонером 12-10
- Замятие
  - Бумага 13-3
  - Документ 13-1
- ЗАМЯТИЕ БУМАГИ, сообщение 13-3

## И

Индикатор выбора бумаги 1-3  
Индикатор места замятия 1-3, 13-1  
Индикатор обработки/данных 1-4  
Индикатор ошибки 1-4  
Индикатор питания 1-4  
Использование клавиш  
однокнопочного набора 4-15

## К

Картридж с тонером 1-11  
Кассета для бумаги 1-1  
Качество изображения  
    Копирование 6-3  
    Передача 4-3  
Клавиша [2 на 1] 1-4  
Клавиша [Additional Functions]  
(Дополнительные функции) 1-4  
Клавиша [Address Book]  
(Адресная книга) 1-7  
    Использование 4-21  
Клавиша [C] (Стереть) 1-4  
Клавиша [Coded Dial]  
(Кодированный набор) 1-7, 4-17  
Клавиша [Collate] (Сортировка) 1-4  
Клавиша [COPY] (Копирование) 1-3  
Клавиша [Copy Ratio] (Коэффициент  
масштабирования) 1-4  
Клавиша [Delayed TX] (Передача  
по расписанию) 1-7  
Клавиша [Density] (Плотность) 1-4  
Клавиша [Direct TX] (Прямая  
передача) 1-7, 4-55  
Клавиша [Frame Erase]  
(Стирание рамки) 1-4  
Клавиша [Hook] (Трубка) 1-7, 4-53  
Клавиша [Image Quality]  
(Качество изображения) 1-4  
Клавиша [OK] 1-3  
Клавиша ON/OFF (Вкл./Выкл.) 1-4

Клавиша [Paper Select] (Выбор бумаги) 1-4  
Клавиша [Pause] (Пауза) 1-7  
Клавиша [R] 1-7  
Клавиша [Recall] (Повтор) 1-7  
Клавиша [Redial] (Повтор) 1-7  
Клавиша [Reset] (Сброс) 1-4  
Клавиша [SCAN] (Сканирование) 1-3  
Клавиша [SEND] (Отправка) 1-3  
Клавиша [Start] (Пуск) 1-4  
Клавиша [Stop] (Стоп) 1-4  
Клавиша [System Monitor] (Системный  
монитор) 1-4  
Клавиша [Tone] (Тон) 1-4  
Клавиша [Two-Sided] (Двусторонняя) 1-4  
Клавиша [View Settings] (Просмотр  
параметров) 1-4  
Клавиши однокнопочного набора 1-7  
    Использование 4-15  
    Регистрация 4-28, 4-33  
    Редактирование 4-35  
    Сохранение/редактирование 4-27  
    Удаление 4-38  
Кнопки избранного  
    Использование 4-25  
Коды кодированного набора  
    Использование 4-17  
    Регистрация 4-28, 4-33  
    Редактирование 4-35  
    Сохранение/редактирование 4-27  
    Удаление 4-38  
Коды ошибок 13-13  
Компоненты 1-1  
Компоненты устройства 1-1  
Копирование 6-1  
Коэффициент масштабирования 6-6  
    Задание коэффициента  
    масштабирования 6-7  
    Фиксированное масштабирование 6-6

## Л

- Левая крышка 1-2
- Летнее время 1-17
- Лоток вывода бумаги 1-1
- Лоток вывода документов 1-1
- Лоток подачи документов 1-1
- Лоток ручной подачи 1-2, 3-5
  - Дополнительный телефонный аппарат 1-2
  - Скользящие направляющие 1-2

## М

- Материал для печати 3-1
- Меню
  - Доступ 14-3
  - Настройки 14-5
- Меню настроек 14-5
  - Доступ 14-3

## Н

- Настройки сканирования
  - Копирование 6-3
  - Передача 4-3
- Настройки устройства 14-1

## О

- Область печати 3-3
- Область сканирования 1-2, 2-3
- Обращение к местному уполномоченному дилеру Canon 13-21
- Очистка устройства 12-1
  - Корпус 12-1
- Основная панель управления 1-3
- Очистка устройства
  - Валик термозакрепления 12-2
  - Область сканирования 12-3

## П

- Панель управления 1-1, 1-3
  - Панель управления отправкой 1-7
  - Параметры администратора системы xi, 11-1
  - Параметры передачи 4-7
  - Параметры таймера 1-12
  - Передача в ручном режиме 4-51
  - Передача документов 4-1
  - Передача факса с компьютера 9-1
  - Передняя крышка 1-2
  - Печать 7-1
  - Печать списка USER'S DATA LIST (Список данных пользователя) 14-1
  - Плотность
    - Копирование 6-4
    - Передача 4-5
  - Прием факсимильных документов/ документов I-Fax 5-1
  - ПРОВЕРИТЬ ДОКУМЕНТ, сообщение 13-1
  - Прямая передача 4-54
- ## С
- Сбой питания 13-20
  - Сканирование 8-1
  - Скользящие направляющие 1-1, 2-6
  - Скользящие направляющие лотка ручной подачи 1-2, 3-7
  - Сообщение о необходимости сервисного обслуживания 13-21
  - Сообщение OUT OF TONER/CHANGE TONER (Нет тонера/Замените тонер) 12-10
  - Сохранение/редактирование
    - Адреса групп 4-40
    - Адресная книга 4-27
    - Клавиши однокнопочного набора 4-27
    - Коды кодированного набора 4-27
  - Спящий режим 1-12
  - Стекло экспонирования 1-2, 2-4





## **Т**

- Телефонная трубка 1-10
- Технические характеристики 15-1
  - Дополнительная кассета 15-7
  - Копировальный аппарат 15-3
  - Общие 15-1
  - Принтер 15-3
  - Телефон 15-5
  - Устройство чтения карт 15-7
  - Факсимильный аппарат 15-4
  - Функции передачи 15-6
- Техническое обслуживание 12-1
- Техническое обслуживание картриджа с тонером 1-11
- Транспортировка устройства 12-15

## **У**

- Удаленный интерфейс пользователя 10-1
- Удлинитель лотка ручной подачи 1-2, 3-6
- Управление идентификаторами отделов 11-1
  - Перед использованием устройства 11-1
  - После использования устройства 11-2
- Установка типа и формата бумаги 3-8
  - Кассета для бумаги 3-8
  - Лоток ручной подачи 3-11
- Устранение замятия бумаги 13-1
  - Замятие бумаги 13-3
  - Замятие документа 13-1
- Устранение неполадок 13-1
- Устройство автоматической подачи документов 1-1

## **Ф**

- Факсимильные номера
  - Регистрация 4-28
- Факсы
  - Прием 5-1
- Функции копирования ix

- Функции отправки iv
- Функции принтера xi
- Функции сканера xi
- Функции удаленного интерфейса пользователя xii
- Функции факса vii
- Функции факса компьютера xii

## **Ц**

- Цифровые клавиши 1-4
  - Использование 4-12

## **Ч**

- Часовой пояс 1-16

## **А**

- A4 3-1
- ADDRESS BOOK SET. (Параметры адресной книги) 14-21
- ADJUST./CLEANING (Регулировка/Очистка) 14-35

## **С**

- COMMON SETTINGS (Общие параметры) 14-5
- COPY SETTINGS (Параметры копирования) 14-10

## **Р**

- PRINTER SETTINGS (Параметры принтера) 14-30

## **R**

- REPORT SETTINGS (Параметры отчета) 14-37

## **S**

- SYSTEM SETTINGS (Параметры системы) 14-38

## **T**

TIMER SETTINGS

(Параметры таймера) 14-34

TX/RX SETTINGS (Настройки TX/RX) 14-12

## **U**

USER DATA LIST (Список  
данных пользователя) 14-1

Печать 14-1

# Canon

**Canon Inc.**

30-2, Shimomaruko 3-chome,  
Ohta-ku, Tokyo 146-8501, Japan

Europe, Africa and Middle East

**Canon Europa N.V.**

P.O. Box 2262,  
1180 EG Amstelveen, Netherlands

**ME67****Canon North-East Oy**

Huopalahdentie 24  
P.O. Box 46  
FIN-00351 Helsinki  
Finland  
Tel.+358 10 544 20  
Fax+358 10 544 10  
<http://www.canon.it>

**Представительство Canon North-East Oy в Москве**

Космодамианская наб. 52, стр. 3, этаж 5  
115054, Москва  
Тел.: +7(495) 258 5600  
Телефакс: +7(495) 258 5601  
Эл.адрес: [info@canon.ru](mailto:info@canon.ru)

**Представительство Canon North-East Oy в Санкт-Петербурге**

Волынский переулок, 3А,  
бизнес-центр "Северная столица"  
Тел.: +7(812) 326 6100  
Телефакс: +7(812) 326 6109  
Эл.адрес: [spb.info@canon.ru](mailto:spb.info@canon.ru)

**Представительство Canon North-East Oy в Киеве**

ул. Богдана Хмельницкого 33/34  
252030 Киев, Украина  
Тел.: +380(44) 490 2595  
Телефакс: +380(44) 490 2598  
Эл.адрес: [post@canon.kiev.ua](mailto:post@canon.kiev.ua)  
[www.canon.com.ua](http://www.canon.com.ua)

**Дилер Canon:**

Технические характеристики могут быть изменены без предварительного уведомления.

© Canon Europa N.V. 2006