



Назад



Предыдущая



Следующая

TOP
(Сверху)

РУССКИЙ

Расширенные функции отправки 1

Расширенные функции копирования 2

Сеть 3

Удаленный интерфейс пользователя 4

Системный монитор 5

Параметры администратора системы 6

Отчеты и списки 7

Устранение неполадок 8

Приложение 9

Содержание

Алфавитный указатель



Расширенное руководство по работе

iR1024A / iR1024F / iR1024i / iR1024iF / iR1020 / iR1020J

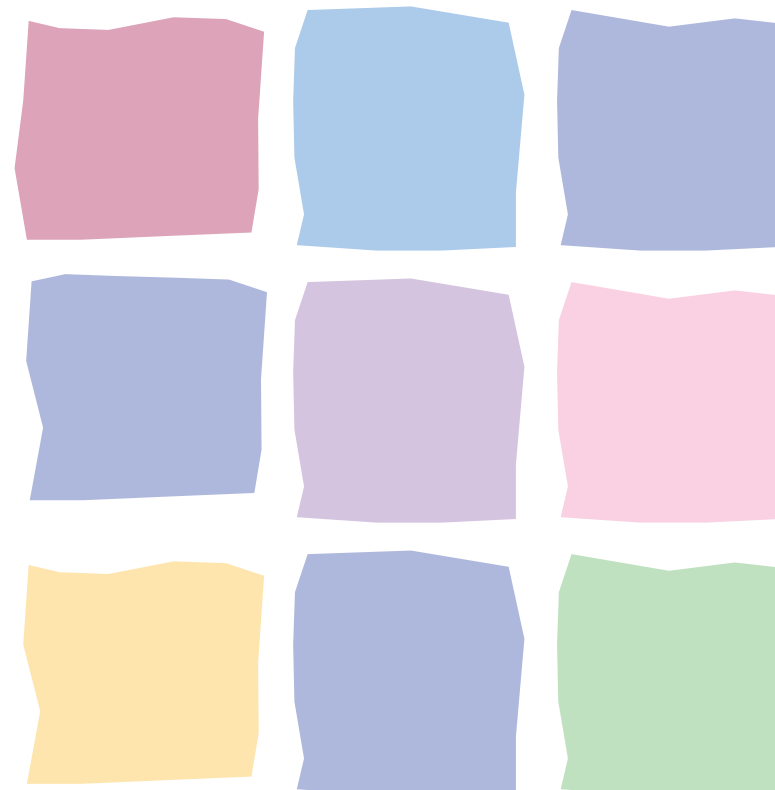

Ознакомьтесь с этим Руководством перед началом работы с данным устройством. Ознакомившись с Руководством, уберите его в надежное место для использования в качестве справочника.

Как пользоваться данным Руководством



Назад



← Предыдущая



→ Следующая

TOP
(Сверху)Расширенные
функции отправки **1**Расширенные функции
копирования **2**Сеть **3**Удаленный
интерфейс
пользователя **4**Системный монитор **5**Параметры
администратора
системы **6**Отчеты и списки **7**Устранение
неполадок **8**Приложение **9**

Содержание

Алфавитный указатель

Руководства к устройству

- Установка устройства
- Установка программного обеспечения
- Основные функции
- Техническое обслуживание

**Руководство по быстрому
запуску**

- Основные функции
- Техническое обслуживание
- Настройки устройства
- Технические характеристики

**Основное руководство по
работе**

- Расширенные функции
- Сетевой интерфейс и интерфейс удаленного пользователя
- Системный монитор

**Расширенное руководство
по работе
(данный документ)**

- Функции сканирования

Scanner Driver Guide*

(Данное руководство не предназначено для модели iR1020J.)

* Только на английском, немецком, испанском, французском и итальянском языках

 **Обозначает, что руководство поставляется в формате PDF на прилагаемом компакт-диске.**

- Для просмотра руководства в формате PDF требуется программа Adobe Reader/Adobe Acrobat Reader. Если программа Adobe Reader/Adobe Acrobat Reader не установлена на компьютер, загрузите ее с web-сайта Adobe Systems Incorporated.
- При разработке данного руководства были приложены значительные усилия для исключения неточностей и упущений. Однако поскольку наша продукция постоянно совершенствуется, при необходимости получения точных технических характеристик обращайтесь в компанию Canon.
- Изображение устройства на обложке может незначительно отличаться от вида вашего устройства.



Назад



Предыдущая



Следующая

TOP
(Сверху)Расширенные
функции отправки 1Расширенные функции
копирования 2

Сеть 3

Удаленный
интерфейс
пользователя 4

Системный монитор 5

Параметры
администратора
системы 6

Отчеты и списки 7

Устранение
неполадок 8

Приложение 9

Содержание

Алфавитный указатель

Юридическая информация

Товарные знаки

Canon, логотип Canon, iR и NetSpot являются торговыми марками компании Canon Inc.

Microsoft, Windows, Windows Server and Windows Vista являются товарными знаками или зарегистрированными товарными знаками корпорации Microsoft Corporation в США и других странах.

Все прочие наименования компаний и изделий являются зарегистрированными товарными знаками, товарными знаками или сервисными знаками соответствующих компаний.

Авторские права

Copyright © 2008 г., Canon Inc. Все права защищены. Никакая часть данной публикации не может воспроизводиться, передаваться, транслироваться и храниться в поисковой системе, а также не может переводиться на естественные или компьютерные языки в любом виде или любыми средствами: электронными, механическими, магнитными, оптическими, химическими, вручную или какими-либо иными, без предварительного письменного разрешения корпорации Canon.

UFST:Copyright © 1989-2003 Monotype Image, Inc.

Ограничения ответственности

Информация в настоящем документе может быть изменена без уведомления.

КОРПОРАЦИЯ CANON INC. НЕ ДАЕТ НИКАКИХ ГАРАНТИЙ, ВЫРАЖЕННЫХ ИЛИ ПОДРАЗУМЕВАЕМЫХ, В ОТНОШЕНИИ ДАННОГО ПРОДУКТА ЗА ИСКЛЮЧЕНИЕМ ИЗЛОЖЕННЫХ В НАСТОЯЩЕМ ДОКУМЕНТЕ, ВКЛЮЧАЯ, БЕЗ ИСКЛЮЧЕНИЯ, ГАРАНТИИ РЫНОЧНОЙ И КОММЕРЧЕСКОЙ ПРИГОДНОСТИ, СООТВЕТСТВИЯ ОПРЕДЕЛЕННЫМ ЦЕЛЯМ ИСПОЛЬЗОВАНИЯ ИЛИ В СЛУЧАЕ НАРУШЕНИЯ УСЛОВИЙ. КОРПОРАЦИЯ CANON INC. НЕ НЕСЕТ НИКАКОЙ ОТВЕТСТВЕННОСТИ ЗА КАКОЙ-ЛИБО ПРЯМОЙ, СЛУЧАЙНЫЙ ИЛИ КОСВЕННЫЙ УЩЕРБ ЛЮБОГО ПРОИСХОЖДЕНИЯ ИЛИ ЗА УБЫТКИ И РАСХОДЫ, ПОНЕСЕННЫЕ В СВЯЗИ С ИСПОЛЬЗОВАНИЕМ ДАННОГО ПРОДУКТА.



Назад



← Предыдущая



→ Следующая

TOP
(Сверху)Расширенные
функции отправки 1Расширенные функции
копирования 2

Сеть 3

Удаленный
интерфейс
пользователя 4

Системный монитор 5

Параметры
администратора
системы 6

Отчеты и списки 7

Устранение
неполадок 8

Приложение 9

Содержание

Алфавитный указатель

Доступные функции

В данном руководстве описаны процедуры для модели iR1024iF.

В зависимости от конфигурации системы и приобретенного изделия некоторые функции, описанные в руководствах, могут не работать. В приведенной ниже таблице отображены функции, доступные в зависимости от модели изделия.

✓: доступно

–: недоступно

доп.: дополнительно

	COPY (Копирование)	PRINT (Печать) (UFR II LT)	PRINT (Печать) (PCL)	SCAN (Сканирование)	FAX (Факс)	IFAX/E-MAIL/FTP/SMB (I-Fax/Электронная почта/FTP/SMB)	Удаленный ИП (сетевая плата)	АПД
iR1024A	✓	✓	доп.	✓	–	–	доп.	✓
iR1024F	✓	✓	доп.	✓	✓	–	доп.	✓
iR1024i	✓	✓	✓	✓	–	4	✓	✓
iR1024F	✓	✓	✓	✓	✓	✓	✓	✓
iR1020	✓	✓	доп.	✓	–	–	доп.	–
iR1020J	✓	–	–	–	–	–	–	–

– Доступны дополнительное устройство считывания с карт E1 и модуль подачи в кассету N2.

– Дополнительный комплект для печати штриховых кодов доступен для моделей iR1024A/iR1024F/iR1024i/iR1024iF/iR1020.

– Дополнительная телефонная трубка в Великобритании не предусмотрена.



Назад



Предыдущая



Следующая

TOP
(Сверху)

Расширенные функции отправки 1

Расширенные функции копирования 2

Сеть 3

Удаленный интерфейс пользователя 4

Системный монитор 5

Параметры администратора системы 6

Отчеты и списки 7

Устранение неполадок 8

Приложение 9

Содержание

Алфавитный указатель

Возможности устройства

Отправка документов различными способами

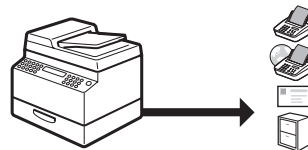

Факс, электронная почта, I-Fax и файловый сервер
→ Основное руководство по работе

Задание адресата трехзначным кодом

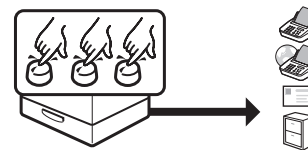

Отправка с помощью кодов кодированного набора
→ Основное руководство по работе

Задание адресата с помощью его настроек сканирования/отправки

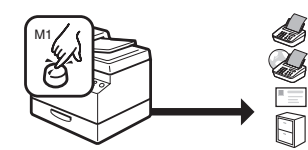

Кнопки избранного
→ Основное руководство по работе

Отправка документов в различных файловых форматах

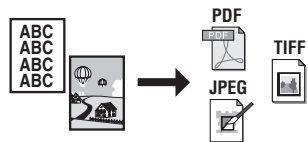

Параметры отправки
→ Основное руководство по работе

Задание нескольких адресатов в качестве группы

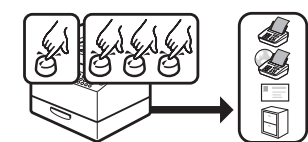

Отправка по адресам группы
→ Основное руководство по работе

Автоматическое повторение попытки отправки документов

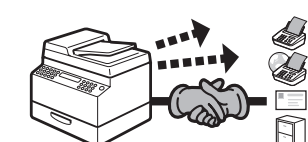

Автоматическое повторение попытки
→ стр. 1-7

Задание адресата одной клавишей

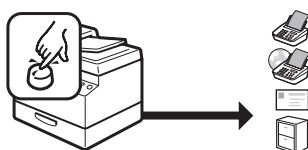

Отправка клавишами однокнопочного набора
→ Основное руководство по работе

Поиск определенного адресата



Поиск по адресной книге
→ Основное руководство по работе

Отправка документов нескольким адресатам

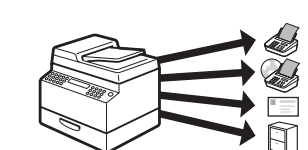

Циркулярная рассылка
→ стр. 1-4



Назад



Предыдущая



Следующая

TOP
(Сверху)

Расширенные функции отправки **1**

Расширенные функции копирования **2**

Сеть **3**

Удаленный интерфейс пользователя **4**

Системный монитор **5**

Параметры администратора системы **6**

Отчеты и списки **7**

Устранение неполадок **8**

Приложение **9**

Содержание

Алфавитный указатель

Отправка документов в заданное время

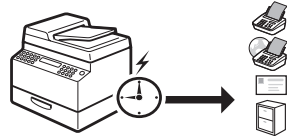

Передача по расписанию
→ стр. 1-5

Пересылка полученных факсимильных документов/ документов I-fax

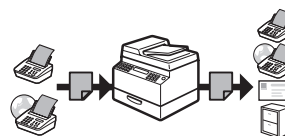

Пересылка документов
→ стр. 1-19, стр. 4-18

Задание нескольких адресатов в качестве группы (FAX (Факс))

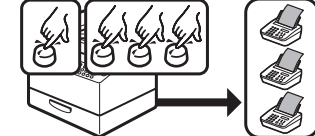

Групповой набор
→ Основное руководство по работе

Прием факсимильный сообщений/ сообщений I-fax в память

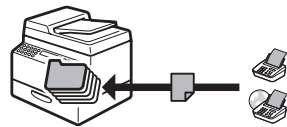

Прием в память
→ стр. 1-17

Задание адресата одной клавишей (FAX (Факс))

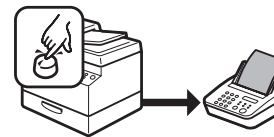

Быстрый однокнопочный набор
→ Основное руководство по работе

Поиск определенного адресата (FAX (ФАКС))

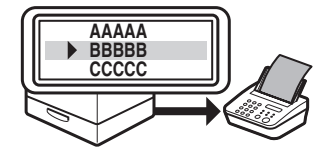

Набор по адресной книге
→ Основное руководство по работе

Повтор трех последних заданий отправки

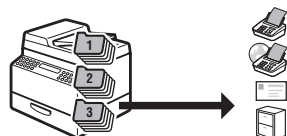

Повтор задания
→ стр. 1-6

Задание адресата трехзначным кодом (FAX (Факс))

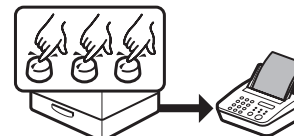

Быстрый кодированный набор
→ Основное руководство по работе

Повторный набор при занятой линии (FAX (Факс))

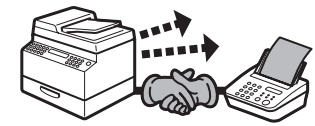

Автоматический повторный набор
→ стр. 1-7



Назад



Предыдущая



Следующая

TOP
(Сверху)

Расширенные функции отправки **1**

Расширенные функции копирования **2**

Сеть **3**

Удаленный интерфейс пользователя **4**

Системный монитор **5**

Параметры администратора системы **6**

Отчеты и списки **7**

Устранение неполадок **8**

Приложение **9**

Содержание

Алфавитный указатель

Отправка факсимильного сообщения нескольким адресатам (FAX (Факс))

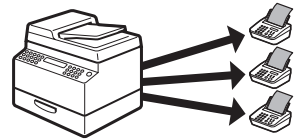

Циркулярная рассылка
→ стр. 1-4

Пересылка полученных по факсу документов (FAX (Факс))

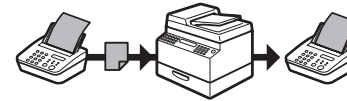

Пересылка документов
→ стр. 1-19, стр. 4-18

Увеличение или уменьшение копируемых изображений

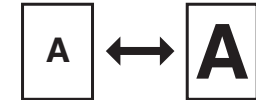

Коэффициент масштабирования
→ Основное руководство по работе

Отправка факсимильного сообщения в заданное время (FAX (Факс))

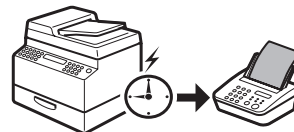

Передача по расписанию
→ стр. 1-5

Выбор режима сканирования в зависимости от типа изображения

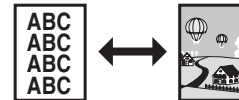

Качество изображения
→ Основное руководство по работе

Сортировка копий по порядку страниц



Копирование с сортировкой
→ стр. 2-2

Получение факсимильных сообщений в память без их распечатки (FAX (Факс))

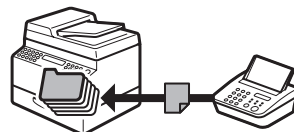

Прием в память
→ стр. 1-17

Настройка уровня плотности сканируемых изображений



Плотность
→ Основное руководство по работе

Копирование на две стороны

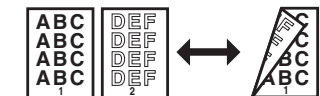

Двустороннее копирование
→ стр. 2-3



Назад



Предыдущая



Следующая

TOP
(Сверху)

Расширенные функции отправки **1**

Расширенные функции копирования **2**

Сеть **3**

Удаленный интерфейс пользователя **4**

Системный монитор **5**

Параметры администратора системы **6**

Отчеты и списки **7**

Устранение неполадок **8**

Приложение **9**

Содержание

Алфавитный указатель

Стирание теней и линий в копиях

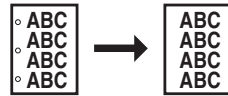

Копирование со стиранием рамки
→ стр. 2-7

Печать документа с компьютера

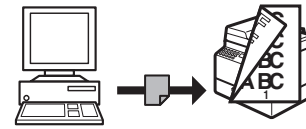

Печать
→ Интерактивная справка

Доступ к устройству и управление им с компьютера



Удаленный интерфейс пользователя
→ стр. 4-1

Копирование двух документов на один лист

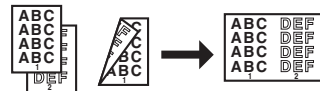

Печать 2 на 1
→ стр. 2-6

Задание подробных параметров сканирования, подходящих для различных изображений

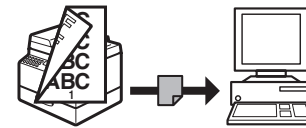

Сканирование
→ Руководство по драйверу сканера

Запрет использования устройства с помощью идентификаторов отделов

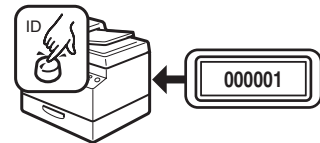

Управление идентификаторами отделов
→ стр. 6-6

Передача факса с компьютера

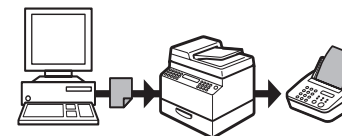

Передача факса с компьютера
→ Интерактивная справка



Назад



Предыдущая



Следующая

TOP
(Сверху)

Расширенные функции отправки **1**

Расширенные функции копирования **2**

Сеть **3**

Удаленный интерфейс пользователя **4**

Системный монитор **5**

Параметры администратора системы **6**

Отчеты и списки **7**

Устранение неполадок **8**

Приложение **9**

Содержание

Алфавитный указатель

Содержание

Руководства к устройству.....	i
Юридическая информация	ii
Доступные функции	iii
Возможности устройства.....	iv
Как пользоваться данным Руководством	xxi
Работа с начальной страницей	xxi
Использование содержания	xxii



Назад



Предыдущая



Следующая

TOP
(Сверху)

Расширенные функции отправки **1**

Расширенные функции копирования **2**

Сеть **3**

Удаленный интерфейс пользователя **4**

Системный монитор **5**

Параметры администратора системы **6**

Отчеты и списки **7**

Устранение неполадок **8**

Приложение **9**

Содержание

Алфавитный указатель

1	Расширенные функции отправки.....	1-1
	Функции отправки	1-4
	Циркулярная рассылка	1-4
	Передача по расписанию.....	1-5
	Повтор задания	1-6
	Настройка функций отправки.....	1-7
	Установка количества повторных попыток.....	1-7
	Настройка автоматического повторного набора.....	1-7
	Параметры отправки.....	1-9
	Функции набора факса	1-11
	Ручной повторный набор	1-11
	Набор через коммутатор	1-11
	Временное переключение в режим тонального набора	1-12
	Набор международного номера (с паузами)	1-13



Назад



Предыдущая



Следующая

TOP
(Сверху)

Расширенные функции отправки **1**

Расширенные функции копирования **2**

Сеть **3**

Удаленный интерфейс пользователя **4**

Системный монитор **5**

Параметры администратора системы **6**

Отчеты и списки **7**

Устранение неполадок **8**

Приложение **9**

Содержание

Алфавитный указатель

Функции приема	1-15
Задание режима приема	1-15
Прием в память	1-17
Пересылка документов, полученных через факс/I-Fax	1-19
Удаленный прием	1-19
Печать принятых документов	1-21
Настройки адресной книги	1-23
Регистрация/Правка адресов файловых серверов на клавишах однокнопочного набора/Коды кодированного набора	1-23
Сохранение кнопок избранного	1-26
Отмена заданий приема/передачи	1-34



Назад



Предыдущая



Следующая

TOP
(Сверху)

Расширенные функции отправки **1**

Расширенные функции копирования **2**

Сеть **3**

Удаленный интерфейс пользователя **4**

Системный монитор **5**

Параметры администратора системы **6**

Отчеты и списки **7**

Устранение неполадок **8**

Приложение **9**

Содержание

Алфавитный указатель

2 Расширенные функции копирования..... 2-1

Расширенные функции копирования 2-2

Копирование с сортировкой..... 2-2

Резервирование задания на копирование 2-3

Двустороннее копирование 2-3

Печать 2 на 1 2-6

Стирание рамки..... 2-7

Отмена заданий копирования..... 2-11

3 Сеть..... 3-1

Требования к системе 3-4

Печать или передача факсов с компьютера 3-4

Использование электронной почты/I-Fax 3-5

Отправка данных..... 3-5



Назад



Предыдущая



Следующая

TOP
(Сверху)

Расширенные функции отправки **1**

Расширенные функции копирования **2**

Сеть **3**

Удаленный интерфейс пользователя **4**

Системный монитор **5**

Параметры администратора системы **6**

Отчеты и списки **7**

Устранение неполадок **8**

Приложение **9**

Содержание

Алфавитный указатель

Процедуры настройки сетевого окружения	3-7
Параметры интерфейса	3-8
Настройка среды связи	3-10
Использование сети TCP/IP	3-13
Параметры протокола для сети TCP/IP	3-14
Задание параметров с панели управления устройства	3-14
Настройка компьютера для печати/передачи факсов	3-24
Способ подключения устройства (LPD/Raw)	3-24
Параметры сервера печати	3-27
Настройка компьютера в качестве сервера FTP	3-28
Использование сети NetBIOS	3-37



Назад



Предыдущая



Следующая

TOP
(Сверху)

Расширенные функции отправки **1**

Расширенные функции копирования **2**

Сеть **3**

Удаленный интерфейс пользователя **4**

Системный монитор **5**

Параметры администратора системы **6**

Отчеты и списки **7**

Устранение неполадок **8**

Приложение **9**

Содержание

Алфавитный указатель

Настройки протокола для сети NetBIOS	3-38
Задание параметров с панели управления устройства	3-38
Настройка компьютера в качестве файлового сервера	3-41
Подключение к сети TCP/IP	3-41
Подключение к сети NetBIOS и настройка общей папки.....	3-41
Управление устройством	3-50
Управление устройством с помощью веб-браузера (удаленный ИП)	3-50
Управление устройством с помощью программы NetSpot Device Installer.....	3-50
Управление устройством с помощью программы NetSpot Console	3-50
4 Удаленный интерфейс пользователя.....	4-1
Требования к системе	4-3



Назад



Предыдущая



Следующая

TOP
(Сверху)

Расширенные функции отправки **1**

Расширенные функции копирования **2**

Сеть **3**

Удаленный интерфейс пользователя **4**

Системный монитор **5**

Параметры администратора системы **6**

Отчеты и списки **7**

Устранение неполадок **8**

Приложение **9**

Содержание

Алфавитный указатель

Использование удаленного интерфейса пользователя	4-4
Запуск удаленного интерфейса пользователя	4-4
Отображение состояния устройства и информации о нем	4-6
Управление заданиями	4-7
Управление заданиями на печать.....	4-7
Просмотр журнала печати	4-8
Просмотр журнала операций	4-9
Управление адресной книгой.....	4-10
Настройка параметров системы	4-15
Настройка информации о системе	4-15
Задание параметров пересылки	4-18



Назад



Предыдущая



Следующая

TOP
(Сверху)

Расширенные функции отправки **1**

Расширенные функции копирования **2**

Сеть **3**

Удаленный интерфейс пользователя **4**

Системный монитор **5**

Параметры администратора системы **6**

Отчеты и списки **7**

Устранение неполадок **8**

Приложение **9**

Содержание

Алфавитный указатель

Управление идентификаторами отделов/пользователей	4-25
Функция импорта/экспорта	4-30
Сохранение адресной книги	4-30
Загрузка адресной книги	4-31
Сохранение данных управления пользователями в файлы (экспорт)	4-33
Загрузка файлов данных управления пользователями (перезапись/импорт).....	4-34
Сохранение параметров дополнительных функций в файлах (экспорт)	4-36
Загрузка файлов параметров дополнительных функций (перезапись/импорт).....	4-37
Специальные параметры устройства	4-39



Назад



Предыдущая



Следующая

TOP
(Сверху)

Расширенные функции отправки **1**

Расширенные функции копирования **2**

Сеть **3**

Удаленный интерфейс пользователя **4**

Системный монитор **5**

Параметры администратора системы **6**

Отчеты и списки **7**

Устранение неполадок **8**

Приложение **9**

Содержание

Алфавитный указатель

5 Системный монитор	5-1
Проверка состояния заданий и устройства	5-2
Проверка результатов приема/передачи	5-2
Проверка и удаление сохраненных в памяти документов	5-2
Передача принятых в память документов	5-3
Передача документов, имеющих ошибки пересылки	5-3
Печать или удаление документов, имеющих ошибки пересылки	5-4
Проверка и удаление заданий на копирование	5-4
Проверка и удаление заданий на печать	5-5
Проверка и удаление заданий отчетов	5-5
Проверка получения сообщения I-Fax	5-6



Назад



Предыдущая



Следующая

TOP
(Сверху)

Расширенные функции отправки 1

Расширенные функции копирования 2

Сеть 3

Удаленный интерфейс пользователя 4

Системный монитор 5

Параметры администратора системы 6

Отчеты и списки 7

Устранение неполадок 8

Приложение 9

Содержание

Алфавитный указатель

6 Параметры администратора системы	6-1
Задание параметров администратора системы	6-3
Параметры информации об устройстве	6-5
Управление идентификатором отдела	6-6
Регистрация идентификатора отдела, пароля и предельного количества страниц.....	6-6
Изменение пароля и максимального количества страниц.....	6-8
Удаление идентификатора и пароля отдела.....	6-10
Проверка учетных данных	6-11
Сброс общего объема страниц	6-11
Печать учетной информации	6-12
Принятие заданий печати с неизвестными идентификаторами.....	6-13
Управление идентификаторами пользователей.....	6-14
Использование дополнительного устройства чтения карт	6-15



Назад



Предыдущая



Следующая

TOP
(Сверху)

Расширенные функции отправки **1**

Расширенные функции копирования **2**

Сеть **3**

Удаленный интерфейс пользователя **4**

Системный монитор **5**

Параметры администратора системы **6**

Отчеты и списки **7**

Устранение неполадок **8**

Приложение **9**

Содержание

Алфавитный указатель

Работа с документами, имеющими ошибки пересылки	6-16
Удаленный интерфейс пользователя	6-17
Ограничение доступа к адресатам	6-18
Задания пароля для адресной книги	6-18
Ограничение новых адресов	6-19
Ограничение отправки факсимильных сообщений с ПК.....	6-19
Подтверждение введенных факсимильных номеров.....	6-20
Проверка журнала операций	6-21
Ограничение USB-порта интерфейса	6-22



Назад



Предыдущая



Следующая

TOP
(Сверху)

Расширенные функции отправки **1**

Расширенные функции копирования **2**

Сеть **3**

Удаленный интерфейс пользователя **4**

Системный монитор **5**

Параметры администратора системы **6**

Отчеты и списки **7**

Устранение неполадок **8**

Приложение **9**

Содержание

Алфавитный указатель

7 Отчеты и списки 7-1

Сводка отчетов и списков 7-2

Автоматическая печать отчетов 7-4

TX REPORT (Отчет о передаче) 7-4

RX REPORT (Отчет о приеме) 7-5

ACTIVITY REPORT (Отчет о работе) 7-6

8 Устранение неполадок 8-1

Общие неполадки 8-2

Неполадки при подаче бумаги 8-4

Неполадки при отправке/приеме 8-6

Неполадки при отправке 8-6

Неполадки при приеме 8-11



Назад



Предыдущая



Следующая

TOP
(Сверху)

Расширенные функции отправки **1**

Расширенные функции копирования **2**

Сеть **3**

Удаленный интерфейс пользователя **4**

Системный монитор **5**

Параметры администратора системы **6**

Отчеты и списки **7**

Устранение неполадок **8**

Приложение **9**

Содержание

Алфавитный указатель

Неполадки при копировании 8-17

Неполадки при печати 8-18

Неполадки телефона 8-20

Неполадки сети 8-22

9 Приложение **9-1**

Глоссарий 9-2

Алфавитный указатель 9-15



Назад



← Предыдущая



→ Следующая

TOP
(Сверху)

Как пользоваться данным Руководством

■ Работа с начальной страницей

- Расширенные функции отправки 1
- Расширенные функции копирования 2
- Сеть 3
- Удаленный интерфейс пользователя 4
- Системный монитор 5
- Параметры администратора системы 6
- Отчеты и списки 7
- Устранение неполадок 8
- Приложение 9
- Содержание
- Алфавитный указатель

Возврат на последнюю открывавшуюся страницу.
 Отображение предыдущей или следующей страницы.
 Возврат на начальную страницу.

Возврат на последнюю открывавшуюся страницу.
 Отображение предыдущей или следующей страницы.
 Возврат на начальную страницу.

Отображение страницы «Как пользоваться данным Руководством».

Быстрые ссылки на список возможностей, разделы каждой главы, содержание и алфавитный указатель.

Ознакомьтесь с этим Руководством перед началом работы с данным устройством. Ознакомившись с Руководством, уберите его в надежное место для использования в качестве справочника.

Как пользоваться данным Руководством

Canon

Русский

Расширенное руководство по работе
 iR1024A / iR1024F / iR1024i /
 iR1024iF / iR1020 / iR1020J



Назад



Предыдущая



Следующая

TOP
(Сверху)

Расширенные функции отправки 1

Расширенные функции копирования 2

Сеть 3

Удаленный интерфейс пользователя 4

Системный монитор 5

Параметры администратора системы 6

Отчеты и списки 7

Устранение неполадок 8

Приложение 9

Содержание

Алфавитный указатель

■ Использование содержания

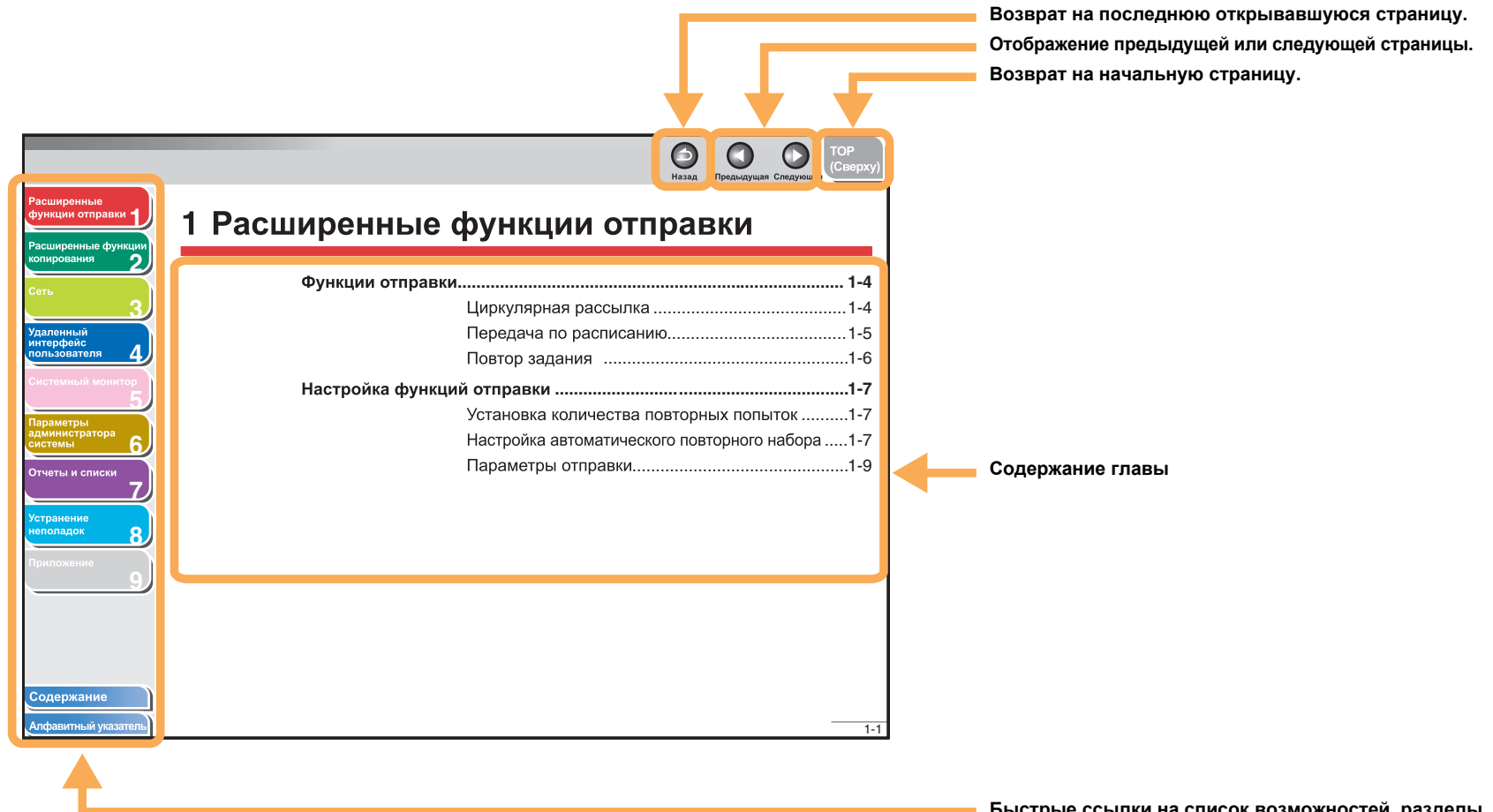



Назад



Предыдущая



Следующая

TOP
(Сверху)Расширенные
функции отправки 1Расширенные функции
копирования 2

Сеть 3

Удаленный
интерфейс
пользователя 4

Системный монитор 5

Параметры
администратора
системы 6

Отчеты и списки 7

Устранение
неполадок 8

Приложение 9

Содержание

Алфавитный указатель

Перечисленные ниже символы использованы во всем тексте руководств по использованию устройства и обозначают указания, предупреждения и примечания, которые необходимо иметь в виду при эксплуатации устройства.

**Предупреждение**

Предупреждение, при несоблюдении которого возможен летальный исход или серьезная травма.

**Осторожно**

Указание о мерах предотвращения травм или повреждений устройства.

**Примечание**

Примечание об ограничении эксплуатации и мерах по избежанию незначительных затруднений.

Кроме того, в данном руководстве для указания клавиш и сообщений на дисплее используются специальные обозначения:

- Названия клавиш, которые необходимо нажать, указаны в квадратных скобках: [Stop] (Стоп).
- Информация, отображаемая на ЖК-дисплее, указана в угловых скобках: <STOP KEY PRESSED> (Нажата клавиша Stop)



Назад



Предыдущая



Следующая

TOP
(Сверху)

1 Расширенные функции отправки

Расширенные функции отправки 1

Расширенные функции копирования 2

Сеть 3

Удаленный интерфейс пользователя 4

Системный монитор 5

Параметры администратора системы 6

Отчеты и списки 7

Устранение неполадок 8

Приложение 9

Содержание

Алфавитный указатель

Функции отправки	1-4
Циркулярная рассылка.....	1-4
Передача по расписанию.....	1-5
Повтор задания.....	1-6
Настройка функций отправки	1-7
Установка количества повторных попыток.....	1-7
Настройка автоматического повторного набора.....	1-7
Параметры отправки.....	1-9



Назад



← Предыдущая



→ Следующая

TOP
(Сверху)

Расширенные функции отправки **1**

Расширенные функции копирования **2**

Сеть **3**

Удаленный интерфейс пользователя **4**

Системный монитор **5**

Параметры администратора системы **6**

Отчеты и списки **7**

Устранение неполадок **8**

Приложение **9**

Содержание

Алфавитный указатель

Функции набора факса1-11

Ручной повторный набор 1-11

Набор через коммутатор 1-11

Временное переключение в режим тонального набора 1-12

Набор международного номера (с паузами) 1-13

Функции приема 1-15

Задание режима приема 1-15

Прием в память 1-17

Пересылка документов, полученных через факс/I-Fax 1-19

Удаленный прием 1-19

Печать принятых документов 1-21



Назад



Предыдущая



Следующая

TOP
(Сверху)

Расширенные функции отправки **1**

Расширенные функции копирования **2**

Сеть **3**

Удаленный интерфейс пользователя **4**

Системный монитор **5**

Параметры администратора системы **6**

Отчеты и списки **7**

Устранение неполадок **8**

Приложение **9**

Содержание

Алфавитный указатель

Настройки адресной книги..... 1-23

Регистрация/Правка адресов файловых серверов на клавишах однокнопочного набора/Коды кодированного набора 1-23

Сохранение кнопок избранного 1-26

Отмена заданий приема/передачи..... 1-34



Назад



← Предыдущая



→ Следующая

TOP
(Сверху)Расширенные
функции отправки 1Расширенные функции
копирования 2

Сеть 3

Удаленный
интерфейс
пользователя 4

Системный монитор 5

Параметры
администратора
системы 6

Отчеты и списки 7

Устранение
неполадок 8

Приложение 9

Содержание

Алфавитный указатель

Функции отправки

В данном аппарате предусмотрены следующие дополнительные функции отправки: циркулярная рассылка, передача по расписанию и повтор задания.

■ Циркулярная рассылка

Циркулярная рассылка позволяет передавать один документ нескольким получателям.

🔧 Примечание

- Одновременно можно назначить не более 201 адресата. (Один номер или адрес из 201 можно задать цифровыми клавишами.) При выборе группы, состоящей из нескольких адресатов, каждый адрес в группе считается отдельно.
- При частой отправке документов нескольким адресатам рекомендуется сохранить этих адресатов в группе.

1. Установите документы.
2. Нажмите кнопку [SEND] (Отправка)/[FAX] (Факс).
3. При помощи кнопок [←] и [→] выберите способ отправки и нажмите [OK].
 - Пропустите этот шаг для модели iR1024F.
 - При задании адресатов, занесенных в адресную книгу, этот шаг можно пропустить.
4. Задание адреса.

Для задания адресатов используются цифровые клавиши, клавиши однокнопочного набора, коды кодированного набора, кнопки избранного или клавиша [Address Book] (Адресная книга).

🔧 Примечание

- С помощью цифровых клавиш можно задать только одного адресата.
- Если для параметра <CONFIRM FAX NO.> (Подтв. номер факса) в <ACCESS TO DEST.> (Доступ к адрес.) в <SYSTEM SETTINGS> (Параметры системы) определено значение <ON> (Вкл.), а факсимильный номер задается с помощью цифровых клавиш, необходимо ввести факсимильный номер повторно для подтверждения. Введите факсимильный номер, указанный в шаге 4 → нажмите [OK].



Назад



←



→

TOP
(Сверху)Расширенные
функции отправки 1Расширенные функции
копирования 2

Сеть 3

Удаленный
интерфейс
пользователя 4

Системный монитор 5

Параметры
администратора
системы 6

Отчеты и списки 7

Устранение
неполадок 8

Приложение 9

Содержание

Алфавитный указатель

5. Повторите шаг 4 для ввода всех нужных адресатов.

Примечание

- Для ввода факсимильного номера или адреса электронной почты/I-Fax с помощью цифровых клавиш в середине процедуры нажмите кнопку [SEND] (Отправка), выберите способ отправки, а затем введите номер или адрес.
- Для проверки всех заданных адресатов с помощью кнопок [←] и [→] прокрутите информацию на дисплее. (При использовании модели iR1024F нажмите [FAX] (Факс), а затем введите факсимильный номер.)
- Можно ввести параметры отправки, нажав кнопку [SEND] (Отправка) и выбрав протокол, для которого необходимо выполнить настройку отправки. Дополнительную информацию см. в главе 4, "Передача документов", в Основном руководстве по работе.

6. Нажмите [Start] (Пуск).

Если документы установлены на стекло экспонирования, клавишами [←] или [→] выберите формат документа и нажмите клавишу [Start] (Пуск) для каждого документа. После завершения сканирования нажмите клавишу [OK] для начала отправки.

■ Передача по расписанию

Передача по расписанию позволяет начать передачу в заданное время. Можно сохранить до 64 заданий передачи по расписанию.

1. Установите документы.

2. Нажмите кнопку [SEND] (Отправка)/[FAX] (Факс).

3. При помощи кнопок [←] и [→] выберите способ отправки и нажмите [OK].

- Пропустите этот шаг для модели iR1024F.
- При задании адресатов, занесенных в адресную книгу, этот шаг можно пропустить.

4. Откройте панель однокнопочного набора.

5. Нажмите клавишу [Delayed TX] (Передача по расписанию).

6. Цифровыми клавишами введите требуемое время начала передачи, затем нажмите клавишу [OK].

- Введите время в 24-часовом формате.
- Введите все цифры, включая нули.

Ex.

T X	T I M E	S E T T I N G
2 0	: 0 0	

7. Задание адреса.

Примечание

Если для параметра <CONFIRM FAX NO.> (Подтв. номер факса) в <ACCESS TO DEST.> (Доступ к адрес.) в <SYSTEM SETTINGS> (Параметры системы) определено значение <ON> (Вкл.), а факсимильный номер задается с помощью цифровых клавиш, необходимо ввести факсимильный номер повторно для подтверждения. Введите факсимильный номер, указанный в шаге 7 → нажмите клавишу [OK].



Назад



Предыдущая



Следующая

TOP
(Сверху)

Расширенные функции отправки 1

Расширенные функции копирования 2

Сеть 3

Удаленный интерфейс пользователя 4

Системный монитор 5

Параметры администратора системы 6

Отчеты и списки 7

Устранение неполадок 8

Приложение 9

Содержание

Алфавитный указатель

8. Нажмите [Start] (Пуск).

Документ отсканируется и сохранится в памяти. Он будет отправлен заданному адресату в заданное время. Если документы установлены на стекло экспонирования, клавишами [◀] или [▶] выберите формат документа и нажмите клавишу [Start] (Пуск) для каждого документа. После завершения сканирования нажмите клавишу [OK] для начала отправки.

Примечание

- Если для параметра <TIME OUT> (Тайм-аут) установлено значение <ON> (Вкл.) в <TX SETTINGS> (Параметры передачи) в <FAX SETTINGS> (Параметры факса) в < TX/RX SETTINGS > (Параметры приема/передачи) и адресат задан не цифровыми клавишами, после истечения времени, заданного для данного параметра, устройство начинает сканирование автоматически, без нажатия клавиши [Start] (Пуск). Функция тайм-аута доступна только для моделей iR1024F и iR1024iF.
- Если в момент времени, заданный для передачи по расписанию, питание было временно отключено (и восстановлено в течение одного часа), факсимильный документ будет передан в указанное время на следующий день.

■ Повтор задания

Можно повторить последние три заданных адреса, настройки сканирования и отправки, а затем отправить документы.

Примечание

Функция повтора задания доступна только для моделей iR1024i и iR1024iF.

1. Установите документы.
2. Нажмите кнопку [SEND] (Отправка).
3. Нажмите клавишу [Recall] (Повтор)/[Recall/ Pause] (Повтор/Пауза).
4. При помощи клавиш [◀] и [▶] выберите <1 BEFORE> (1 операцию назад), <2 BEFORE> (2 операции назад) или <3 BEFORE> (3 операции назад) и нажмите [OK].
5. Подтвердите, что отображился нужный адресат.
При необходимости можно изменить вызванные настройки сканирования и отправки.
6. Нажмите [Start] (Пуск).

Если документы установлены на стекло экспонирования, клавишами [◀] или [▶] выберите формат документа и нажмите клавишу [Start] (Пуск) для каждого документа. После завершения сканирования нажмите клавишу [OK] для начала отправки.



Назад



←



→

TOP
(Сверху)Расширенные
функции отправки 1Расширенные функции
копирования 2

Сеть 3

Удаленный
интерфейс
пользователя 4

Системный монитор 5

Параметры
администратора
системы 6

Отчеты и списки 7

Устранение
неполадок 8

Приложение 9

Содержание

Алфавитный указатель

Настройка функций отправки

■ Установка количества повторных попыток

Можно установить, сколько раз устройство будет автоматически повторно посылать данные при невозможности их отправки из-за занятости факсимильного аппарата получателя или возникновения ошибки.

1. Нажмите клавишу [Additional functions] (Дополнительные функции).
2. При помощи клавиш [←] и [→] выберите <TX/RX SETTINGS> (Настройки приема/передачи) и нажмите [OK].
3. При помощи клавиш [←] и [→] выберите <COMMON SETTINGS> (Общие настройки) и нажмите [OK].
4. При помощи клавиш [←] и [→] выберите <TX SETTINGS> (Параметры передачи) и нажмите [OK].
5. При помощи клавиш [←] и [→] выберите <RETRY TIMES> (Количество повторов) и нажмите [OK].

6. С помощью клавиш [←], [→] или цифровых клавиш введите количество повторных попыток для устройства (от 0 до 5) и нажмите [OK].
7. Нажмите клавишу [Stop] (Стоп) для возврата в ждущий режим.

■ Настройка автоматического повторного набора

Функция автоматического повторного набора позволяет устройству автоматически повторно набирать факсимильный номер адресата, если линия занята или произошла ошибка отправки. Для параметра автоматического повторного набора можно задать значения <ON> (Вкл.) или <OFF> (Выкл.). Если для параметра <AUTO REDIAL> (Автоматический повторный набор) задано значение <ON> (Вкл.), можно установить количество попыток повторного набора номера и время между наборами.

1. Нажмите клавишу [Additional functions] (Дополнительные функции).
2. При помощи клавиш [←] и [→] выберите <TX/RX SETTINGS> (Настройки приема/передачи) и нажмите [OK].



Назад



Предыдущая



Следующая

TOP
(Сверху)

Расширенные функции отправки 1

Расширенные функции копирования 2

Сеть 3

Удаленный интерфейс пользователя 4

Системный монитор 5

Параметры администратора системы 6

Отчеты и списки 7

Устранение неполадок 8

Приложение 9

Содержание

Алфавитный указатель

3. При помощи клавиш [◀] и [▶] выберите <FAX SETTINGS> (Параметры факса) и нажмите [OK].
4. При помощи клавиш [◀] и [▶] выберите <TX SETTINGS> (Параметры передачи) и нажмите [OK].
5. С помощью клавиш [◀] и [▶] выберите значение <AUTO REDIAL> (Автоматический повторный набор) и нажмите клавишу [OK].
6. С помощью клавиш [◀] и [▶] выберите <ON> (Вкл.) и нажмите клавишу [OK].
7. Убедитесь, что отображается пункт <REDIAL TIMES> (Количество повторов) и нажмите [OK].
8. С помощью клавиш [◀], [▶] или цифровых клавиш введите количество повторных попыток для устройства (от 1 до 10) и нажмите [OK].
9. Убедитесь, что отображается пункт <REDIAL INTERVAL> (Время между наборами) и нажмите [OK].
10. С помощью клавиш [◀], [▶] или цифровых клавиш введите время между повторными наборами (от 2 до 99 минут, с шагом 1 мин.) и нажмите [OK].
11. Убедитесь, что отображается пункт <TX ERROR REDIAL> (Повторный набор при ошибке) и нажмите [OK].
12. При помощи клавиш [◀] и [▶] выберите <ON> (Вкл.) или <OFF> (Выкл.) и нажмите [OK].
 <ON> (Вкл.): При возникновении ошибки передачи вновь посылает все страницы.
 <OFF> (Выкл.): Не делает повторного набора даже при возникновении ошибки передачи.
13. Нажмите клавишу [Stop] (Стоп) для возврата в ждущий режим.



Назад



←



→

TOP
(Сверху)Расширенные
функции отправки 1Расширенные функции
копирования 2

Сеть 3

Удаленный
интерфейс
пользователя 4

Системный монитор 5

Параметры
администратора
системы 6

Отчеты и списки 7

Устранение
неполадок 8

Приложение 9

Содержание

Алфавитный указатель

■ Параметры отправки

Для всех заданий отправки можно задать общее название документа, тему, основной текст сообщения, обратный адрес и приоритет электронной почты. При отправке документов приведенные ниже настройки будут эффективны в зависимости от выбранного способа отправки:

- Электронная почта: <TX FILE NAME> (Имя передаваемого файла), <SUBJECT> (Тема), <MESSAGE TEXT> (Текст сообщения), <REPLY-TO> (Ответить), <E-MAIL PRIORITY> (Приоритет e-mail)
- I-fax: <TX FILE NAME> (Имя передаваемого файла), <SUBJECT> (Тема), <MESSAGE TEXT> (Текст сообщения), <REPLY-TO> (Ответить)
- Файловый сервер (FTP и SMB): <TX FILE NAME> (Имя передаваемого файла), <MESSAGE TEXT> (Текст сообщения)

1. Нажмите клавишу [Additional functions] (Дополнительные функции).
2. При помощи клавиш [←] и [→] выберите <TX/RX SETTINGS> (Настройки приема/передачи) и нажмите [OK].
3. Убедитесь, что отображается пункт <COMMON SETTINGS> (Общие настройки) и нажмите [OK].

4. Убедитесь, что отображается пункт <TX SETTINGS> (Параметры передачи) и нажмите [OK].
5. При помощи клавиш [←] и [→] выберите <SEND SETTINGS> (Настройки отправки) и нажмите [OK].
6. Убедитесь, что отображается пункт <TX FILE NAME> (Имя передаваемого файла) и нажмите [OK].
7. С помощью цифровых клавиш введите имя документа (до 24 символов), затем нажмите клавишу [OK].
8. Убедитесь, что отображается пункт <SUBJECT> (Тема) и нажмите [OK].
9. С помощью цифровых клавиш введите тему (до 40 символов), затем нажмите клавишу [OK].
10. Убедитесь, что отображается пункт <MESSAGE TEXT> (Текст сообщения) и нажмите [OK].



Назад



Предыдущая



Следующая

TOP
(Сверху)Расширенные
функции отправки 1Расширенные функции
копирования 2

Сеть 3

Удаленный
интерфейс
пользователя 4

Системный монитор 5

Параметры
администратора
системы 6

Отчеты и списки 7

Устранение
неполадок 8

Приложение 9

Содержание

Алфавитный указатель

11. С помощью цифровых клавиш введите основной текст сообщения (до 140 символов), затем нажмите клавишу [OK].
12. Убедитесь, что отображается пункт <REPLY-TO> (Ответить) и нажмите [OK].
13. С помощью цифровых клавиш введите обратный адрес (до 120 символов), затем нажмите клавишу [OK].
14. Убедитесь, что отображается пункт <E-MAIL PRIORITY> (Приоритет e-mail) и нажмите [OK].
15. При помощи клавиш [◀] и [▶] выберите приоритет (<NORMAL> (Нормальный), <LOW> (Низкий) или <HIGH> (Высокий)) и нажмите [OK].
16. Нажмите клавишу [Stop] (Стоп) для возврата в ждущий режим.



Назад



Предыдущая



Следующая

TOP
(Сверху)Расширенные
функции отправки **1**Расширенные функции
копирования **2**Сеть **3**Удаленный
интерфейс
пользователя **4**Системный монитор **5**Параметры
администратора
системы **6**Отчеты и списки **7**Устранение
неполадок **8**Приложение **9**

Содержание

Алфавитный указатель

Функции набора факса

■ Ручной повторный набор

📌 Примечание

Функция ручного повторного набора доступна только для модели iR1024F.

1. Установите документы.
2. Нажмите клавишу [FAX] (Факс).
3. Нажмите клавишу [Redial/Pause] (Повтор/Пауза) для набора последнего набранного номера.

Для отмены ручного повторного набора нажмите клавишу [Reset] (Сброс).

4. Нажмите [Start] (Пуск).

Если документы устанавливаются на стекло экспонирования, для каждого документа клавишей [←] или [→] выберите формат документа, затем нажмите клавишу [Start] (Пуск) для каждого документа. После завершения сканирования нажмите клавишу [OK] для начала набора номера.

📌 Примечание

Если для параметра <TIME OUT> (Тайм-аут) установлено значение <ON> (Вкл.) в <TX SETTINGS> (Параметры передачи) в <FAX SETTINGS> (Параметры факса) в <TX/RX SETTINGS> (Параметры приема/передачи) и адресат задан не цифровыми клавишами, после истечения времени, заданного для данного параметра, устройство начинает сканирование автоматически, без нажатия клавиши [Start] (Пуск).

■ Набор через коммутатор

Если ваше устройство подключено к офисной АТС (PBX), зарегистрируйте клавишу [R] таким образом, чтобы легко получать доступ к внешней линии.

Регистрация клавиши [R]

1. Нажмите клавишу [Additional functions] (Дополнительные функции).
2. С помощью клавиш [←] и [→] выберите <SYSTEM SETTINGS> (Параметры системы) и нажмите клавишу [OK].

Если установлены идентификатор администратора системы и пароль системы, введите их с помощью цифровых клавиш, затем нажмите [Log In/Out] (Вход/Выход).
3. При помощи клавиш [←] и [→] выберите <COMMUNICATIONS> (Параметры связи) и нажмите [OK].
4. При помощи клавиш [←] и [→] выберите <FAX SETTINGS> (Параметры факса) и нажмите [OK].
5. При помощи клавиш [←] и [→] выберите <R-KEY SETTING> (Настройка R-клавиши) и нажмите [OK].



Назад



Предыдущая



Следующая

TOP
(Сверху)

Расширенные функции отправки 1

Расширенные функции копирования 2

Сеть 3

Удаленный интерфейс пользователя 4

Системный монитор 5

Параметры администратора системы 6

Отчеты и списки 7

Устранение неполадок 8

Приложение 9

Содержание

Алфавитный указатель

- При помощи клавиш [◀] и [▶] выберите <PBX> и нажмите [OK].
- При помощи клавиш [◀] и [▶] выберите <PREFIX> (Префикс) и нажмите [OK].
- Цифровыми клавишами введите префикс (до 20 цифр).

Ex.

P R E F I X
—

- Нажмите клавишу [Recall/Pause]/[Redial/Pause] (Повтор/Пауза) для ввода паузы, затем нажмите клавишу [OK].

Символ <p> в факсимильном/телефонном номере обозначает паузу, длительность которой задана в меню <PAUSE TIME> (Продолжительность паузы).

- Нажмите клавишу [Stop] (Стоп) для возврата в ждущий режим.

Набор с использованием клавиши [R]

- Нажмите кнопку [SEND] (Отправка)/[FAX].

- Убедитесь, что отображается пункт <FAX> (Факс) и нажмите [OK].

Пропустите этот шаг для модели iR1024F.

- Нажмите клавишу [R] для доступа к внешней линии.
- Цифровыми клавишами введите факсимильный номер.

■ Временное переключение в режим тонального набора

Если в аппарате задан режим импульсного набора, следуйте приведенным ниже указаниям для переключения в режим тонального набора для использования информационных служб (например, банковское обслуживание, бронирование авиабилетов и гостиничных номеров).

Примечание

Для разговора с другим абонентом необходимо подключить к аппарату дополнительно приобретаемую телефонную трубку или внешний телефонный аппарат.

- Нажмите кнопку [SEND] (Отправка)/[FAX] (Факс).
- Убедитесь, что отображается пункт <FAX> (Факс) и нажмите [OK].

Пропустите этот шаг для модели iR1024F.



Назад



Предыдущая



Следующая

TOP
(Сверху)

Расширенные функции отправки 1

Расширенные функции копирования 2

Сеть 3

Удаленный интерфейс пользователя 4

Системный монитор 5

Параметры администратора системы 6

Отчеты и списки 7

Устранение неполадок 8

Приложение 9

Содержание

Алфавитный указатель

3. Нажмите клавишу [Hook] (Трубка).

Вместо этого можно также поднять дополнительно приобретаемую телефонную трубку.

Примечание

Перед набором факсимильного набора убедитесь, что подается сигнал готовности к набору номера. Если номер набран до подачи сигнала готовности к набору номера, вызов может не соединиться или может быть набран неправильный номер.

4. Цифровыми клавишами наберите номер требуемой информационной службы.

5. После ответа автоответчика информационной службы переключитесь в режим тонального набора, нажав клавишу [Tone] (Тон).

Если на шаге 3 была нажата клавиша [Hook] (Трубка), можно поднять дополнительно приобретаемую телефонную трубку для разговора с абонентом.

6. Цифровыми клавишами введите цифры, необходимые для работы с информационной службой.

7. Если требуется принять факс, нажмите клавишу [Start] (Пуск).

Если использовалась дополнительно приобретаемая телефонная трубка или внешний телефонный аппарат, повесьте трубку, нажав клавишу [Start] (Пуск).

■ Набор международного номера (с паузами)

При наборе или регистрации международного номера может потребоваться вставить в номер паузы.

1. Установите документы.
2. Нажмите кнопку [SEND] (Отправка)/[FAX] (Факс).
3. Убедитесь, что отображается пункт <FAX> (Факс) и нажмите [OK].
Пропустите этот шаг для модели iR1024F.
4. Установите необходимые настройки для документов.
5. Цифровыми клавишами наберите код выхода на международную линию.

За подробной информацией о кодах выхода на международную линию обращайтесь в местную телефонную компанию.



Назад



←



→

TOP
(Сверху)Расширенные
функции отправки 1Расширенные функции
копирования 2

Сеть 3

Удаленный
интерфейс
пользователя 4

Системный монитор 5

Параметры
администратора
системы 6

Отчеты и списки 7

Устранение
неполадок 8

Приложение 9

Содержание

Алфавитный указатель

6. При необходимости нажмите клавишу [Recall/Pause]/[Redial/Pause] (Повтор/Пауза) для вставки паузы.

- Между цифрами отобразится символ <r>.
- Можно последовательно вводить паузы в факсимильном номере, чтобы сделать паузы длиннее.
- Изменить продолжительность паузы в факсимильном номере можно с помощью меню <PAUSE TIME> (Продолжительность паузы). Значение по умолчанию - четыре секунды.

7. Цифровыми клавишами наберите код страны, код зоны и факсимильный/ телефонный номер вызываемого абонента.

8. Нажмите клавишу [Recall/Pause]/[Redial/Pause] (Повтор/Пауза) для ввода паузы в конце номера.

- В конце факсимильного номера появится символ <P>.
- Паузы, введенные в конце факсимильного номера всегда длятся 10 секунд.

Примечание

Если для параметра <CONFIRM FAX NO.> (Подтв. номер факса) в <ACCESS TO DEST.> (Доступ к адрес.) в <SYSTEM SETTINGS> (Параметры системы) определено значение <ON> (Вкл.), необходимо ввести факсимильный номер повторно для подтверждения. Введите факсимильный номер, указанный в шагах 5-8 → нажмите [OK].

9. Нажмите [Start] (Пуск).

Если документы установлены на стекло экспонирования, клавишами [←] или [→] выберите формат документа и нажмите клавишу [Start] (Пуск) для каждого документа. После завершения сканирования нажмите клавишу [OK] для начала отправки.



Назад



←



→

TOP
(Сверху)

Расширенные функции отправки 1

Расширенные функции копирования 2

Сеть 3

Удаленный интерфейс пользователя 4

Системный монитор 5

Параметры администратора системы 6

Отчеты и списки 7

Устранение неполадок 8

Приложение 9

Содержание

Алфавитный указатель

Функции приема

Можно установить подходящий режим приема факсимильных сообщений, настроить устройство для получения документов, присланных через факс/I-Fax, в память (блокирование памяти), пересылки документов, полученных через факс/I-Fax, на другие устройства или файловые серверы и использовать внешний телефонный аппарат, подключенный к устройству, для получения факсимильных сообщений вручную (удаленный прием). Также можно установить способ распечатки полученных документов.

■ Задание режима приема

Для определения подходящего режима см. раздел "Настройка устройства для приема факсов" в Руководство по быстрому запуску.

1. Нажмите клавишу [Additional functions] (Дополнительные функции).
2. При помощи клавиш [←] и [→] выберите <TX/RX SETTINGS> (Настройки приема/передачи) и нажмите [OK].
3. При помощи клавиш [←] и [→] выберите <FAX SETTINGS> (Параметры факса) и нажмите [OK].
4. При помощи клавиш [←] и [→] выберите <RX SETTINGS> (Параметры приема) и нажмите [OK].

5. При помощи клавиш [←] и [→] выберите <RX MODE> (Режим приема) и нажмите [OK].

6. При помощи клавиш [←] и [→] выберите нужный режим приема и нажмите [OK].

<FaxOnly> (Только факс): Аппарат отвечает на все вызовы как на факсимильные.

<FaxTel> (Факс/Телефон): Аппарат автоматически переключается между факсимильными и голосовыми вызовами.

Для дополнительных настроек см. "FaxTel (Факс/Телефон): дополнительные настройки" на стр. 1-16.

<AnsMode> (Режим ответа): Аппарат автоматически принимает факсимильные сообщения и записывает голосовые сообщения.

<Manual> (Ручной): Аппарат не отвечает ни на какие вызовы. Прием факсимильных сообщений осуществляется вручную.

✎ Примечание

- В режимах <FaxTel> (Факс/Телефон) или <Manual> (Ручной) к аппарату должна быть подключена дополнительно приобретаемая телефонная трубка или внешний телефонный аппарат.
- В режиме <FaxTel> (Факс/Телефон) для параметра <INCOMING RING> (Входящий звонок) должно быть установлено значение <ON> (Вкл.), чтобы при поступлении голосового вызова внешний телефонный аппарат подавал сигнал.
- В режиме <AnsMode> (Режим ответа) к аппарату должен быть подключен автоответчик.

7. Нажмите клавишу [Stop] (Стоп) для возврата в ждущий режим.



Назад



Предыдущая



Следующая

TOP
(Сверху)Расширенные
функции отправки 1Расширенные функции
копирования 2

Сеть 3

Удаленный
интерфейс
пользователя 4

Системный монитор 5

Параметры
администратора
системы 6

Отчеты и списки 7

Устранение
неполадок 8

Приложение 9

Содержание

Алфавитный указатель

Ручной прием

Если для параметра <RX MODE> (Режим приема) задано значение <Manual> (Ручной), для приема факса следуйте приведенным ниже инструкциям.

1. Когда телефон подает сигнал вызова, снимите дополнительно приобретаемую телефонную трубку или трубку внешнего телефонного аппарата.

2. Убедитесь, что слышен сигнал соединения модема, затем нажмите клавишу [Пуск].

Если документы установлены на стекло экспонирования, клавишами [←] или [→] выберите формат документа и нажмите клавишу [Start] (Пуск) для каждого документа. После завершения сканирования нажмите клавишу [OK] для начала отправки.

3. Повесьте дополнительно приобретаемую телефонную трубку или трубку внешнего телефонного аппарата.

FaxTel (Факс/Телефон): дополнительные настройки

При необходимости измените дополнительные настройки следующим образом:

1. Нажмите клавишу [Additional functions] (Дополнительные функции).

2. При помощи клавиш [←] и [→] выберите <TX/RX SETTINGS> (Настройки приема/передачи) и нажмите [OK].

3. При помощи клавиш [←] и [→] выберите <FAX SETTINGS> (Параметры факса) и нажмите [OK].

4. При помощи клавиш [←] и [→] выберите <RX SETTINGS> (Параметры приема) и нажмите [OK].

5. При помощи клавиш [←] и [→] выберите <FAX /TEL OPT. SET> (Дополнительные настройки факса/телефона) и нажмите [OK].

6. Убедитесь, что отображается пункт <RING START TIME> (Время до начала звонка) и нажмите [OK].

7. С помощью клавиш [←], [→] или цифровых клавиш выберите период времени (от 0 до 30 секунд) после получения голосового вызова, по истечении которого устройство подаст сигнал и нажмите [OK].

Если устройство получает факсимильное сообщение, устройство не подает сигнала, а автоматически переключается в режим приема.

8. Убедитесь, что отображается пункт <F/T RING TIME> (Время до звонка факса/телефона) и нажмите [OK].



Назад



Предыдущая



Следующая

TOP
(Сверху)

Расширенные функции отправки 1

Расширенные функции копирования 2

Сеть 3

Удаленный интерфейс пользователя 4

Системный монитор 5

Параметры администратора системы 6

Отчеты и списки 7

Устранение неполадок 8

Приложение 9

Содержание

Алфавитный указатель

9. С помощью клавиш [◀] и [▶] выберите длительность (15 – 300 с) подачи телефоном сигналов вызова, затем нажмите клавишу [OK].

10. Убедитесь, что отображается пункт <F/T SWITCH ACTION> (Переключение факса/ телефона) и нажмите [OK].

11. С помощью клавиш [◀] и [▶] выберите действие, выполняемое устройством после завершения подачи сигналов вызова, и нажмите [OK].

<RECEIVE> (Принять): переключение в режим приема.
<DISCONNECT> (Отключить): разъединение вызова.

12. Нажмите клавишу [Stop] (Стоп) для возврата в ждущий режим.

■ Прием в память

Устройство автоматически принимает факсы в память, если при определенных условиях печать невозможна (например, закончился тонер или бумага). Можно также настроить устройство на сохранение всех документов в памяти без их автоматической распечатки.

1. Нажмите клавишу [Additional functions] (Дополнительные функции).

2. При помощи клавиш [◀] и [▶] выберите <SYSTEM SETTINGS> (Параметры системы) и нажмите [OK].

Если установлены идентификатор администратора системы и пароль системы, введите их с помощью цифровых клавиш, затем нажмите [Log In/Out] (Вход/Выход).

3. При помощи клавиш [◀] и [▶] выберите <COMMUNICATIONS> (Параметры связи) и нажмите [OK].

4. При помощи клавиш [◀] и [▶] выберите <MEMORY LOCK> (Блокирование памяти) и нажмите [OK].

Если был установлен пароль блокирования памяти, введите его и нажмите [OK].

5. С помощью клавиш [◀] и [▶] выберите <ON> (Вкл.) и нажмите клавишу [OK].

Примечание

При выборе значения <OFF> (Выкл.) устройство начинает распечатку документов, принятых в память.

6. Убедитесь, что отображается пункт <PASSWORD> (Пароль) и нажмите [OK].



Назад



Предыдущая



Следующая

TOP
(Сверху)

Расширенные функции отправки 1

Расширенные функции копирования 2

Сеть 3

Удаленный интерфейс пользователя 4

Системный монитор 5

Параметры администратора системы 6

Отчеты и списки 7

Устранение неполадок 8

Приложение 9

Содержание

Алфавитный указатель

7. Цифровыми клавишами введите пароль приема в память (не более 7 цифр) и нажмите клавишу [OK].

Ex.

```
P A S S W O R D
1 2 3 4 5 6 7 _
```

8. Убедитесь, что отображается пункт <REPORT PRINT> (Печать отчета) и нажмите [OK].
9. С помощью клавиш [◀] и [▶] выберите <ON> (Вкл.) или <OFF> (Выкл.) и нажмите клавишу [OK].

<OFF> (Выкл.): отчет о приеме не распечатывается.

<ON> (Вкл.): отчет о приеме распечатывается.

Примечание

Для параметра <RX REPORT> (Отчет о приеме) также должно быть установлено значение <OUTPUT YES> (Вывод - да), чтобы отчеты о приеме автоматически распечатывались при приеме документов в память. Дополнительные инструкции см. "RX REPORT (Отчет о приеме)" на стр. 7-5.

10. Убедитесь, что отображается пункт <MEMORY RX TIME> (Время приема в память) и нажмите [OK].

Если задавать таймер блокировки памяти не нужно, переходите к шагу 16.

11. С помощью клавиш [◀] и [▶] выберите <ON> (Вкл.) и нажмите клавишу [OK].

12. Убедитесь, что отображается пункт <MEM RX START TIME> (Время начала приема) и нажмите [OK].

13. Цифровыми клавишами введите время начала (в 24-часовом формате), затем нажмите клавишу [OK].

Ex.

```
MEM RX START TIME
      00:00
```

14. Убедитесь, что отображается пункт <MEM. RX END TIME> (Время окончания приема) и нажмите [OK].

15. Цифровыми клавишами введите время окончания и нажмите клавишу [OK].

16. Нажмите клавишу [Stop] (Стоп) для возврата в ждущий режим.



Назад



←



→

TOP
(Сверху)Расширенные
функции отправки 1Расширенные функции
копирования 2

Сеть 3

Удаленный
интерфейс
пользователя 4

Системный монитор 5

Параметры
администратора
системы 6

Отчеты и списки 7

Устранение
неполадок 8

Приложение 9

Содержание

Алфавитный указатель

Печать всех хранящихся в памяти документов

1. Выполните шаги 1-3 в разделе "Прием в память" на стр. 1-17.
2. При помощи клавиш [←] и [→] выберите <MEMORY LOCK> (Блокирование памяти) и нажмите [OK].
3. Цифровыми клавишами введите пароль приема в память и нажмите клавишу [OK].
4. При помощи клавиш [←] и [→] выберите <OFF> (Выкл.) и нажмите [OK].
Полученные документы распечатаны.
5. Нажмите клавишу [Stop] (Стоп) для возврата в ждущий режим.

■ Пересылка документов, полученных через факс/I-Fax

Можно настроить устройство для пересылки документов, полученных через факс/I-Fax, на другие устройства или файловые серверы. Если полученный документ соответствует условиям пересылки, он отправляется назначенному адресату. Параметры пересылки можно настроить с помощью удаленного интерфейса пользователя Remote UI.

✎ Примечание

- Инструкции о параметрах пересылки и включении/выключении режима пересылки см. "Задание параметров пересылки" на стр. 4-18.
- Можно задать, следует ли печатать полученные факсимильные документы/документы I-Fax с ошибками пересылки и следует ли сохранять их в памяти. Дополнительные инструкции см. "Работа с документами, имеющими ошибки пересылки" на стр. 6-16.

■ Удаленный прием

Удаленный прием позволяет использовать подключенный к устройству внешний телефонный аппарат для ручного приема факсов. Это может быть удобно, если устройство расположено далеко или используется в настоящий момент кем-либо еще.

✎ Примечание

Данная функция не работает, если для параметра <ENERGY IN SLEEP> (Энергия в спящем режиме) в пункте <COMMON SETTINGS> (Общие параметры) установлено значение <LOW> (Низкий).



Назад



Предыдущая



Следующая

TOP
(Сверху)Расширенные
функции отправки **1**Расширенные функции
копирования **2**Сеть **3**Удаленный
интерфейс
пользователя **4**Системный монитор **5**Параметры
администратора
системы **6**Отчеты и списки **7**Устранение
неполадок **8**Приложение **9**

Содержание

Алфавитный указатель

Регистрация идентификатора удаленного приема

Если требуется изменить значение идентификатора удаленного приема, по умолчанию равное 25, выполните перечисленные ниже операции.

1. Нажмите клавишу [Additional functions] (Дополнительные функции).
2. При помощи клавиш [◀] и [▶] выберите <TX/RX SETTINGS> (Настройки приема/передачи) и нажмите [OK].
3. При помощи клавиш [◀] и [▶] выберите <FAX SETTINGS> (Параметры факса) и нажмите [OK].
4. При помощи клавиш [◀] и [▶] выберите <RX SETTINGS> (Параметры приема) и нажмите [OK].
5. При помощи клавиш [◀] и [▶] выберите <REMOTE RX> (Удаленный прием) и нажмите [OK].
6. С помощью клавиш [◀] и [▶] выберите <ON> (Вкл.) и нажмите клавишу [OK].
7. Дважды нажав клавишу [C] (Стереть), удалите заданный по умолчанию идентификатор удаленного приема (25).

8. Цифровыми клавишами введите новый идентификатор удаленного приема (комбинация двух символов с использованием цифровых символов, * и #), затем нажмите клавишу [OK].

9. Нажмите клавишу [Stop] (Стоп) для возврата в ждущий режим.

Удаленный прием факсов

1. При получении вызова поднимите трубку внешнего телефонного аппарата.
2. Для начала приема введите цифровыми клавишами двузначный код удаленного приема.
 - Примечание
Если устройство настроено на импульсный набор, нажмите клавишу [Tone] (Тон) для переключения на тональный набор перед вводом идентификатора удаленного приема.
3. После завершения приема повесьте телефонную трубку.



Назад



Предыдущая



Следующая

TOP
(Сверху)

Расширенные функции отправки 1

Расширенные функции копирования 2

Сеть 3

Удаленный интерфейс пользователя 4

Системный монитор 5

Параметры администратора системы 6

Отчеты и списки 7

Устранение неполадок 8

Приложение 9

Содержание

Алфавитный указатель

■ Печать принятых документов

В устройстве предусмотрены следующие функции печати: двусторонняя печать и уменьшение принятого изображения.

2-Sided Printing (Двусторонняя печать)

Принятые документы можно распечатывать на обеих сторонах бумаги.

1. Нажмите клавишу [Additional functions] (Дополнительные функции).
2. При помощи клавиш [◀] и [▶] выберите <TX/RX SETTINGS> (Настройки приема/передачи) и нажмите [OK].
3. При помощи клавиш [◀] и [▶] выберите <COMMON SETTINGS> (Общие настройки) и нажмите [OK].
4. При помощи клавиш [◀] и [▶] выберите <RX SETTINGS> (Параметры приема) и нажмите [OK].
5. При помощи клавиш [◀] и [▶] выберите <TWO-SIDED PRINT> (Двусторонняя печать) и нажмите [OK].
6. С помощью клавиш [◀] и [▶] выберите <ON> (Вкл.) и нажмите клавишу [OK].

7. Нажмите клавишу [Stop] (Стоп) для возврата в ждущий режим.

Уменьшение принятого изображения

Принятые документы можно распечатать в уменьшенном формате.

1. Нажмите клавишу [Additional functions] (Дополнительные функции).
2. При помощи клавиш [◀] и [▶] выберите <TX/RX SETTINGS> (Настройки приема/передачи) и нажмите [OK].
3. При помощи клавиш [◀] и [▶] выберите <COMMON SETTINGS> (Общие настройки) и нажмите [OK].
4. При помощи клавиш [◀] и [▶] выберите <RX SETTINGS> (Параметры приема) и нажмите [OK].
5. При помощи клавиш [◀] и [▶] выберите <RECEIVE REDUCTION> (Уменьшение при приеме) и нажмите [OK].
6. С помощью клавиш [◀] и [▶] выберите <ON> (Вкл.) и нажмите клавишу [OK].



Назад



←



→

TOP
(Сверху)Расширенные
функции отправки 1Расширенные функции
копирования 2

Сеть 3

Удаленный
интерфейс
пользователя 4

Системный монитор 5

Параметры
администратора
системы 6

Отчеты и списки 7

Устранение
неполадок 8

Приложение 9

Содержание

Алфавитный указатель

- 7.** При помощи клавиш [**←**] и [**+**] выберите **<RX REDUCTION>** (Уменьшение при приеме) или **<REDUCE DIRECTION>** (Направление уменьшения) и нажмите [**OK**].

Если выбран пункт **<REDUCE DIRECTION>** (Направление уменьшения), переходите к шагу 11.

- 8.** При помощи клавиш [**←**] и [**+**] выберите **<AUTO>** (Авто) или **<FIXED REDUCTION>** (Фиксированное уменьшение) и нажмите [**OK**].

Если выбрано значение **<AUTO>** (Авто), уменьшение изображения настраивается автоматически. Переходите к шагу 10.

- 9.** С помощью клавиш [**←**] и [**+**] выберите фиксированный коэффициент уменьшения (**97%**, **95%**, **90%** или **75%**) и нажмите клавишу [**OK**].

- 10.** Убедитесь, что отображается пункт **<REDUCE DIRECTION>** (Направление уменьшения) и нажмите [**OK**].

- 11.** С помощью клавиш [**←**] и [**+**] выберите **<VERTICAL ONLY>** (Только по вертикали) или **<HORIZ & VERTICAL>** (По горизонтали и вертикали) и нажмите [**OK**].

<VERTICAL ONLY> (Только по вертикали): документ уменьшается только по вертикали.

<HORIZ & VERTICAL> (По горизонтали и вертикали): документ уменьшается как по горизонтали, так и по вертикали.

- 12.** Нажмите клавишу [**Stop**] (Стоп) для возврата в ждущий режим.



Назад



←



→

TOP
(Сверху)Расширенные
функции отправки 1Расширенные функции
копирования 2

Сеть 3

Удаленный
интерфейс
пользователя 4

Системный монитор 5

Параметры
администратора
системы 6

Отчеты и списки 7

Устранение
неполадок 8

Приложение 9

Содержание

Алфавитный указатель

Настройки адресной книги

Адресная книга представляет собой функцию сохранения адресатов факсимильных сообщений, сообщений электронной почты и I-fax и адресов файловых серверов. Адресная книга разделена между клавишами однокнопочного набора и кодами кодированного набора. Можно сохранить до 23 адресатов на клавишах однокнопочного набора и 177 адресатов с помощью кодов кодированного набора, таким образом, всего в адресную книгу можно занести 200 адресов. Можно также регистрировать нескольких адресатов разного типа в адресе группы и назначать данной группе клавишу однокнопочного набора или код кодированного доступа. Регистрация адреса в адресной книге облегчает ввод этого адреса при отправке заданий.

Примечание

- Также можно задавать адресатов вместе со специфической комбинацией настроек сканирования и отправки на кнопках избранного. Для данной функции можно использовать клавиши однокнопочного набора 01-04. Инструкции о регистрации кнопок избранного см. “Сохранение кнопок избранного” на стр. 1-26.
- Адреса, сохраненные в адресной книге, можно в виде файла перенести с устройства на компьютер, и наоборот. Информацию о переносе адресной книги см. “Функция импорта/экспорта” на стр. 4-30.

Регистрация/Правка адресов файловых серверов на клавишах однокнопочного набора/Коды кодированного набора

Для отправки документов на файловый сервер его адрес должен быть зарегистрирован в адресной книге.

Регистрация адресов файловых серверов

1. Нажмите клавишу [Additional functions] (Дополнительные функции).
2. При помощи клавиш [←] и [→] выберите <ADDRESS BOOK SET.> (Параметры адресной книги) и нажмите [OK].
Если для адресной книги задан пароль, с помощью цифровых клавиш введите пароль и нажмите клавишу [OK].
3. С помощью клавиш [←] и [→] выберите <1-TOUCH SPD DIAL> (Однокнопочный набор) или <CODED SPD DIAL> (Кодированный набор) и нажмите [OK].



Назад



Предыдущая



Следующая

TOP
(Сверху)

Расширенные функции отправки 1

Расширенные функции копирования 2

Сеть 3

Удаленный интерфейс пользователя 4

Системный монитор 5

Параметры администратора системы 6

Отчеты и списки 7

Устранение неполадок 8

Приложение 9

Содержание

Алфавитный указатель

4. С помощью клавиш [←] и [→] выберите клавишу однокнопочного набора (01 - 23) или код кодированного набора (000 - 176), для которого вы хотите зарегистрировать адрес и нажмите [OK].

Также клавишу однокнопочного набора или код кодированного набора можно выбрать нажатием соответствующей клавиши однокнопочного набора или нажатием клавиши [Coded Dial] (Кодированный набор) и вводом нужного трехзначного кода.

5. При помощи кнопок [←] и [→] выберите протокол сервера (<FTP> или <SMB>) и нажмите [OK].

<FTP>: Выберите этот протокол для пересылки документов компьютеру, работающему под управлением Sun Solaris 2.6 или более поздней, Mac OS X или более поздней, Internet Information Services 5.0 для Windows 2000 Server, Internet Information Services 5.1 для Windows XP Professional, Internet Information Services 6.0 для Windows 2003 Server, Internet Information Services 7.0 для Windows Vista или Internet Information Services 7.0 для Windows Server 2008.

<SMB>: Выберите этот протокол для пересылки документов компьютеру, работающему под управлением Mac OS X, UNIX/Linux (Samba 2.2.8a или новее) или Windows 2000/XP/Server 2003/Vista/Server 2008.

6. Убедитесь, что отображается пункт <NAME> (Имя) и нажмите [OK].

7. С помощью цифровых клавиш введите имя адреса (до 16 символов) и нажмите клавишу [OK].

8. Убедитесь, что отображается пункт <HOST NAME> (Имя хост-системы) и нажмите [OK].

9. С помощью цифровых клавиш введите имя файлового сервера в сети (до 120 символов) и нажмите клавишу [OK].

Если сервер DNS недоступен, настройка имени хост-системы должна быть задана с помощью IP-адреса сервера FTP.

Ex.

```
HOST NAME           : 1
c a n o n 0 1 _
```

10. Убедитесь, что отображается пункт <FILE PATH> (Путь к файлу) и нажмите [OK].

11. С помощью цифровых клавиш задайте папку, в которую будут отсылаться задания (до 120 символов) и нажмите [OK].

12. Убедитесь, что отображается пункт <LOGIN NAME> (Регистрационное имя) и нажмите [OK].



Назад



←



→

TOP
(Сверху)

Расширенные функции отправки 1

Расширенные функции копирования 2

Сеть 3

Удаленный интерфейс пользователя 4

Системный монитор 5

Параметры администратора системы 6

Отчеты и списки 7

Устранение неполадок 8

Приложение 9

Содержание

Алфавитный указатель

13. При помощи цифровых клавиш введите регистрационное имя и нажмите [OK].

Регистрационное имя может содержать не более 24 символов.

14. Убедитесь, что отображается пункт <PASSWORD> (Пароль) и нажмите [OK].**15. С помощью цифровых клавиш введите пароль и нажмите клавишу [OK].**

Пароль может содержать не более 24 символов (14 символов при выбранном протоколе сервера <SMB>).
Для регистрации другой клавиши однокнопочного набора или кода кодированного набора повторите процедуру с шага 4.

16. Нажмите клавишу [Stop] (Стоп) для возврата в ждущий режим.**Правка адресов файловых серверов****Примечание**

Настройку протокола сервера (FTP или SMB), зарегистрированного в адресной книге, изменить нельзя. Для изменения протокола сервера отмените регистрацию и повторите ее с правильным протоколом сервера.

1. Нажмите клавишу [Additional functions] (Дополнительные функции).**2. При помощи клавиш [←] и [→] выберите <ADDRESS BOOK SET.> (Параметры адресной книги) и нажмите [OK].**

Если для адресной книги задан пароль, с помощью цифровых клавиш введите пароль и нажмите клавишу [OK].

3. С помощью клавиш [←] и [→] выберите <1-TOUCH SPD DIAL> (Однокнопочный набор) или <CODED SPD DIAL> (Кодированный набор) и нажмите [OK].**4. С помощью клавиш [←] и [→] выберите клавишу однокнопочного набора (01 - 23) или код кодированного набора (000 - 176), который вы хотите изменить, и нажмите [OK].**

Также клавишу однокнопочного набора или код кодированного набора можно выбрать нажатием соответствующей клавиши однокнопочного набора или нажатием клавиши [Coded Dial] (Кодированный набор) и вводом нужного трехзначного кода.

5. При помощи кнопок [←] и [→] выберите редактируемый параметр и нажмите [OK].

Можно отредактировать <NAME> (Имя), <HOST NAME> (Имя хост-системы), <FILE PATH> (Путь к файлу), <LOGIN NAME> (Регистрационное имя) и <PASSWORD> (Пароль).

6. Несколько раз нажмите клавишу [←] для возврата к символу, который нужно исправить, и нажмите [C] (Стереть).

Для удаления всей записи нажмите и удерживайте клавишу [C] (Стереть).



Назад



←



→

TOP
(Сверху)

Расширенные функции отправки 1

Расширенные функции копирования 2

Сеть 3

Удаленный интерфейс пользователя 4

Системный монитор 5

Параметры администратора системы 6

Отчеты и списки 7

Устранение неполадок 8

Приложение 9

Содержание

Алфавитный указатель

7. Цифровыми клавишами введите новый символ и нажмите клавишу [OK].
8. Повторите для нужных параметров шаги 5-7.
9. Нажмите клавишу [Stop] (Стоп) для возврата в ждущий режим.

Удаление адреса файлового сервера

1. Нажмите клавишу [Additional functions] (Дополнительные функции).
2. При помощи клавиш [←] и [→] выберите <ADDRESS BOOK SET.> (Параметры адресной книги) и нажмите [OK].
Если для адресной книги задан пароль, с помощью цифровых клавиш введите пароль и нажмите клавишу [OK].
3. С помощью клавиш [←] и [→] выберите <1-TOUCH SPD DIAL> (Однокнопочный набор) или <CODED SPD DIAL> (Кодированный набор) и нажмите [OK].
4. С помощью клавиш [←] и [→] выберите клавишу однокнопочного набора (01 - 23) или код кодированного набора (000 - 176), который вы хотите удалить, и нажмите [OK].

Также клавишу однокнопочного набора или код кодированного набора можно выбрать нажатием соответствующей клавиши однокнопочного набора или нажатием клавиши [Coded Dial] (Кодированный набор) и вводом нужного трехзначного кода.

5. При помощи клавиш [←] и [→] выберите <HOST NAME> (Имя хост-системы) и нажмите [OK].
6. Нажмите и удерживайте клавишу [C] (Стереть) для удаления всей записи, затем нажмите клавишу [OK].

Можно также по очереди удалить все символы с помощью клавиши [C] (Стереть).

Примечание

При удалении имени файлового сервера остальные параметры автоматически очищаются.

7. Нажмите клавишу [Stop] (Стоп) для возврата в ждущий режим.

■ Сохранение кнопок избранного

Можно зарегистрировать адрес вместе с любой комбинацией настроек отправки на кнопке избранного. В качестве кнопок избранного можно использовать клавиши однокнопочного набора 01-04.

Примечание

Функция кнопок избранного доступна только для моделей iR1024i и iR1024iF.



Назад



←



→

TOP
(Сверху)Расширенные
функции отправки 1Расширенные функции
копирования 2

Сеть 3

Удаленный
интерфейс
пользователя 4

Системный монитор 5

Параметры
администратора
системы 6

Отчеты и списки 7

Устранение
неполадок 8

Приложение 9

Содержание

Алфавитный указатель

Регистрация факсимильного номера

1. Нажмите клавишу [Additional functions] (Дополнительные функции).
2. При помощи клавиш [←] и [→] выберите <ADDRESS BOOK SET.> (Параметры адресной книги) и нажмите [OK].
Если для адресной книги задан пароль, с помощью цифровых клавиш введите пароль и нажмите клавишу [OK].
3. При помощи клавиш [←] и [→] выберите <FAVORITES BUTTONS> (Кнопки избранного) и нажмите [OK].
4. При помощи кнопок [←] и [→] выберите клавишу однокнопочного набора (01-04) и нажмите [OK].
Если выбранной клавише однокнопочного набора уже сопоставлен адрес, выберите другую клавишу или удалите адрес, назначенный первой.
5. При помощи клавиш [←] и [→] выберите <FAX> (Факс) и нажмите [OK].
6. Убедитесь, что отображается пункт <NAME> (Имя) и нажмите [OK].
7. С помощью цифровых клавиш введите имя адреса (до 16 символов) и нажмите клавишу [OK].

8. Убедитесь, что отображается пункт <TEL NUMBER ENTRY> (Ввод номера телефона) и нажмите [OK].

9. С помощью цифровых клавиш введите факсимильный номер адресата (до 16 символов) и нажмите клавишу [OK].

10. Убедитесь, что отображается пункт <IMAGEQUALITY> (Качество изображения) и нажмите [OK].

11. С помощью клавиш [←] и [→] выберите качество изображения (<FINE> (Высокое), <PHOTO> (Фото), <SUPER FINE> (Сверхвысокое), <ULTRA FINE> (Ультравысокое) или <STANDARD> (Стандарт)) и нажмите [OK].

12. Убедитесь, что отображается пункт <OPTIONAL SETTING> (Дополнительная установка) и нажмите [OK].

13. С помощью клавиш [←] и [→] выберите <ON> (Вкл.) или <OFF> (Выкл.) и нажмите клавишу [OK].

При отсутствии необходимости задания дополнительных установок выберите <OFF> (Выкл.) и переходите к шагу 20. Для задания параметров отправки факсимильных сообщений выберите <ON> (Вкл.).



Назад



Предыдущая



Следующая

TOP
(Сверху)

Расширенные функции отправки 1

Расширенные функции копирования 2

Сеть 3

Удаленный интерфейс пользователя 4

Системный монитор 5

Параметры администратора системы 6

Отчеты и списки 7

Устранение неполадок 8

Приложение 9

Содержание

Алфавитный указатель

14. Убедитесь, что отображается пункт <ECM> и нажмите [OK].

15. С помощью клавиш [◀] и [▶] выберите <ON> (Вкл.) или <OFF> (Выкл.) и нажмите клавишу [OK].

16. Убедитесь, что отображается пункт <TX SPEED> (Скорость передачи) и нажмите [OK].

17. С помощью клавиш [◀] и [▶] выберите скорость отправки (33600 бит/с, 14400 бит/с, 9600 бит/с или 4800 бит/с) и нажмите [OK].

18. Убедитесь, что отображается пункт <INTERNATIONAL> (Международная) и нажмите [OK].

19. При помощи клавиш [◀] и [▶] выберите вариант передачи (<DOMESTIC> (Локальная), <LONG DISTANCE 1> (Междугородная 1), <LONG DISTANCE 2> (Междугородная 2) или <LONG DISTANCE 3> (Междугородная 3) и нажмите [OK].

Примечание

Если во время международных передач факсимильных сообщений происходят ошибки, попробуйте задать параметры <LONG DISTANCE 1> (Междугородная 1) – <LONG DISTANCE 3> (Междугородная 3).

20. Нажмите клавишу [Stop] (Стоп) для возврата в ждущий режим.

Регистрация адреса электронной почты/ адреса I-Fax

1. Нажмите клавишу [Additional functions] (Дополнительные функции).
2. При помощи клавиш [◀] и [▶] выберите <ADDRESS BOOK SET.> (Параметры адресной книги) и нажмите [OK].

Если для адресной книги задан пароль, с помощью цифровых клавиш введите пароль и нажмите клавишу [OK].

3. При помощи клавиш [◀] и [▶] выберите <FAVORITES BUTTONS> (Кнопки избранного) и нажмите [OK].
4. При помощи кнопок [◀] и [▶] выберите клавишу однокнопочного набора (01-04) и нажмите [OK].
5. При помощи клавиш [◀] и [▶] выберите <E-MAIL> (Электронная почта) или <IFAX> и нажмите [OK].
6. Убедитесь, что отображается пункт <NAME> (Имя) и нажмите [OK].
7. С помощью цифровых клавиш введите имя адреса (до 16 символов) и нажмите клавишу [OK].



Назад



←



→

TOP
(Сверху)

Расширенные функции отправки 1

Расширенные функции копирования 2

Сеть 3

Удаленный интерфейс пользователя 4

Системный монитор 5

Параметры администратора системы 6

Отчеты и списки 7

Устранение неполадок 8

Приложение 9

Содержание

Алфавитный указатель

8. Убедитесь, что отображается пункт **<E-MAIL ADDRESS>** (Адрес электронной почты) или **<I-FAX ADDRESS>** (Адрес I-Fax) и нажмите [OK].

9. При помощи цифровых клавиш введите адрес назначения и нажмите клавишу [OK].

При регистрации адреса I-Fax переходите к шагу 12.

10. При регистрации адреса электронной почты убедитесь, что отображается пункт **<IMAGE FORMAT>** (Формат изображения) и нажмите [OK].

11. С помощью кнопок [←] и [→] выберите формат файла (**<PDF>**, **<TIFF (B&W)>**, **<PDF (COMPACT)>** или **<JPEG>**) и нажмите [OK].

<PDF>, **<TIFF (B&W)>**: выбирается для отправки черно-белых изображений.

<PDF (COMPACT)>, **<JPEG>**: выбирается для отправки цветных изображений.

12. Убедитесь, что отображается пункт **<DIVIDE INTO PAGES>** (Разделение на страницы) и нажмите [OK].

13. С помощью клавиш [←] и [→] выберите **<ON>** (Вкл.) или **<OFF>** (Выкл.) и нажмите клавишу [OK].

<OFF> (Выкл.): Отправка нескольких изображений единым файлом, без разделения.

<ON> (Вкл.): Разделение изображений и отправка их отдельными файлами.

Примечание

При выборе **<JPEG>** в качестве формата файла в шаге 11 изображения отправляются отдельными файлами даже при установке для параметра **<DIVIDE INTO PAGES>** (Разделение на страницы) значения **<OFF>** (Выкл.).

14. Убедитесь, что отображается пункт **<IMAGEQUALITY>** (Качество изображения) и нажмите [OK].



Назад



←



→

TOP
(Сверху)

Расширенные функции отправки 1

Расширенные функции копирования 2

Сеть 3

Удаленный интерфейс пользователя 4

Системный монитор 5

Параметры администратора системы 6

Отчеты и списки 7

Устранение неполадок 8

Приложение 9

Содержание

Алфавитный указатель

15. При помощи клавиш [←] и [→] выберите разрешение и нажмите [OK].

Можно выбрать из следующих вариантов: <200×200 точек на дюйм>, <200×400 точек на дюйм>, <300×300 точек на дюйм>, <400×400 точек на дюйм>, <600×600 точек на дюйм>, <100×100 точек на дюйм>, <150×150 точек на дюйм> и <200×100 точек на дюйм>.

Примечание

- При регистрации адреса электронной почты обратите внимание на следующее:
 - Для отправки цветных изображений в формате <PDF (COMPACT)> выберите значение <300×300 точек на дюйм>. Иначе изображение отправляется черно-белым.
 - Для отправки цветных изображений в формате <JPEG> выберите <100×100 точек на дюйм>, <150×150 точек на дюйм>, <200×200 точек на дюйм> или <300×300 точек на дюйм>. Иначе изображение отправляется черно-белым.
- При выборе <PDF> или <TIFF> в качестве формата файла в шаге 11 и разрешения <100×100 точек на дюйм> или <600×600 точек на дюйм> изображение отправляется с разрешением <200×200 точек на дюйм>.
- При регистрации адреса I-Fax изображение отправляется с разрешением <200×200 точек на дюйм> даже при выборе <200×400 точек на дюйм>, <300×300 точек на дюйм>, <400×400 точек на дюйм>, <600×600 точек на дюйм>, <100×100 точек на дюйм> или <150×150 точек на дюйм>.

16. Убедитесь, что отображается пункт <ORIGINAL TYPE> (Тип оригинала) и нажмите [OK].

17. С помощью клавиш [←] и [→] выберите тип оригинала (<TEXT/PHOTO> (Текст/Фото), <TEXT> (Текст) или <PHOTO> (Фото)) и нажмите [OK].

Примечание

Если в шаге 11 в качестве формата файла выбрано <PDF (COMPACT)> (Компактный), для типа оригинала автоматически устанавливается значение <TEXT/PHOTO> (Текст/Фото). Переходите к шагу 18.

18. Нажмите клавишу [Stop] (Стоп) для возврата в ждущий режим.

Регистрация адреса файлового сервера

1. Нажмите клавишу [Additional functions] (Дополнительные функции).
2. При помощи клавиш [←] и [→] выберите <ADDRESS BOOK SET.> (Параметры адресной книги) и нажмите [OK].
Если для адресной книги задан пароль, с помощью цифровых клавиш введите пароль и нажмите клавишу [OK].
3. При помощи клавиш [←] и [→] выберите <FAVORITES BUTTONS> (Кнопки избранного) и нажмите [OK].
4. При помощи кнопок [←] и [→] выберите клавишу однокнопочного набора (01-04) и нажмите [OK].



Назад



Предыдущая



Следующая

TOP
(Сверху)

Расширенные функции отправки 1

Расширенные функции копирования 2

Сеть 3

Удаленный интерфейс пользователя 4

Системный монитор 5

Параметры администратора системы 6

Отчеты и списки 7

Устранение неполадок 8

Приложение 9

Содержание

Алфавитный указатель

5. С помощью кнопок [◀] и [▶] выберите протокол сервера (<FTP> или <SMB>) и нажмите [OK].

Подробности о каждом протоколе описаны в шаге 5 раздела “Регистрация адресов файловых серверов” на стр. 1-23.

6. Убедитесь, что отображается пункт <NAME> (Имя) и нажмите [OK].
7. С помощью цифровых клавиш введите имя адреса (до 16 символов) и нажмите клавишу [OK].
8. Убедитесь, что отображается пункт <HOST NAME> (Имя хост-системы) и нажмите [OK].
9. С помощью цифровых клавиш введите имя файлового сервера в сети (до 120 символов) и нажмите клавишу [OK].
- Инструкции по вводу имени файлового сервера см. в шаге 9 раздела “Регистрация адресов файловых серверов” на стр. 1-23.
10. Убедитесь, что отображается пункт <FILE PATH> (Путь к файлу) и нажмите [OK].

11. С помощью цифровых клавиш задайте путь к папке, в которую будут отсылааться задания (до 120 символов) и нажмите [OK].

12. Убедитесь, что отображается пункт <LOGIN NAME> (Регистрационное имя) и нажмите [OK].

13. При помощи цифровых клавиш введите регистрационное имя и нажмите [OK].

Регистрационное имя может содержать не более 24 символов.

14. Убедитесь, что отображается пункт <PASSWORD> (Пароль) и нажмите [OK].

15. С помощью цифровых клавиш введите пароль и нажмите клавишу [OK].

Пароль может содержать не более 24 символов (14 символов при выбранном протоколе сервера <SMB>).

16. Убедитесь, что отображается пункт <IMAGE FORMAT> (Формат изображения) и нажмите [OK].



Назад



Предыдущая



Следующая

TOP
(Сверху)Расширенные
функции отправки 1Расширенные функции
копирования 2

Сеть 3

Удаленный
интерфейс
пользователя 4

Системный монитор 5

Параметры
администратора
системы 6

Отчеты и списки 7

Устранение
неполадок 8

Приложение 9

Содержание

Алфавитный указатель

17. С помощью кнопок [◀] и [▶] выберите формат файла (<PDF>, <TIFF (B&W)>, <PDF (COMPACT)> или <JPEG>) и нажмите [OK].

<PDF>, <TIFF (B&W)>: выбирается для отправки черно-белых изображений.

<PDF (COMPACT)>, <JPEG>: выбирается для отправки цветных изображений.

18. Убедитесь, что отображается пункт <DIVIDE INTO PAGES> (Разделение на страницы) и нажмите [OK].

19. С помощью клавиш [◀] и [▶] выберите <ON> (Вкл.) или <OFF> (Выкл.) и нажмите клавишу [OK].

<OFF> (Выкл.): Отправка нескольких изображений единым файлом, без разделения.

<ON> (Вкл.): Разделение изображений и отправка их отдельными файлами.

Примечание

При выборе <JPEG> в качестве формата файла в шаге 17 изображения отправляются отдельными файлами даже при установке для параметра <DIVIDE INTO PAGES> (Разделение на страницы) значения <OFF> (Выкл.).

20. Убедитесь, что отображается пункт <IMAGEQUALITY> (Качество изображения) и нажмите [OK].

21. При помощи клавиш [◀] и [▶] выберите разрешение и нажмите [OK].

Можно выбрать из следующих вариантов: <200×200 точек на дюйм>, <200×400 точек на дюйм>, <300×300 точек на дюйм>, <400×400 точек на дюйм>, <600×600 точек на дюйм>, <100×100 точек на дюйм>, <150×150 точек на дюйм> и <200×100 точек на дюйм>.

Примечание

- Для отправки цветных изображений в формате <PDF (COMPACT)> выберите значение <300×300 точек на дюйм>. Иначе изображение отправляется черно-белым.
- Для отправки цветных изображений в формате <JPEG> выберите <100×100 точек на дюйм>, <150×150 точек на дюйм>, <200×200 точек на дюйм> или <300×300 точек на дюйм>. Иначе изображение отправляется черно-белым.
- При выборе <PDF> или <TIFF> в качестве формата файла в шаге 17 и разрешения <100×100 точек на дюйм> или <600×600 точек на дюйм> изображение отправляется с разрешением <200×200 точек на дюйм>.

22. Убедитесь, что отображается пункт <ORIGINAL TYPE> (Тип оригинала) и нажмите [OK].



Назад



Предыдущая



Следующая

TOP
(Сверху)Расширенные
функции отправки 1Расширенные функции
копирования 2

Сеть 3

Удаленный
интерфейс
пользователя 4

Системный монитор 5

Параметры
администратора
системы 6

Отчеты и списки 7

Устранение
неполадок 8

Приложение 9

Содержание

Алфавитный указатель

23. С помощью клавиш [**←**] и [**→**] выберите тип оригинала (<TEXT/PHOTO> (Текст/Фото), <TEXT> (Текст) или <PHOTO> (Фото)) и нажмите [OK].

 Примечание

Если в шаге 17 в качестве формата файла выбрано <PDF (СОМПАСТ)> (Компактный), для типа оригинала автоматически устанавливается значение <TEXT/PHOTO> (Текст/Фото). Переходите к шагу 24.

24. Нажмите клавишу [Stop] (Стоп) для возврата в ждущий режим.



Назад



←



→

TOP
(Сверху)Расширенные
функции отправки 1Расширенные функции
копирования 2

Сеть 3

Удаленный
интерфейс
пользователя 4

Системный монитор 5

Параметры
администратора
системы 6

Отчеты и списки 7

Устранение
неполадок 8

Приложение 9

Содержание

Алфавитный указатель

Отмена заданий приема/передачи

Отмена текущего задания (передача или прием) производится следующим образом.

1. Нажмите клавишу [Стоп].
2. При появлении сообщения <STOP KEY PRESSED> (Нажата клавиша STOP) нажмите [OK].

● При сканировании с помощью АПД:

```
STOP KEY PRESSED
PRESS OK KEY
```

● При сканировании с помощью стекла экспонирования:

```
STOP KEY PRESSED
```

При появлении сообщения <CANCEL DURING TX/RX?> (Отменить при приеме/передаче) при помощи кнопки [←] выберите <YES> (Да).

```
CANCEL DURING TX/RX?
< YES NO >
```

Примечание

В случае задания на передачу удалите все неотсканированные документы из устройства АПД.



Назад



Предыдущая



Следующая

TOP
(Сверху)

Расширенные функции отправки 1

Расширенные функции копирования 2

Сеть 3

Удаленный интерфейс пользователя 4

Системный монитор 5

Параметры администратора системы 6

Отчеты и списки 7

Устранение неполадок 8

Приложение 9

Содержание

Алфавитный указатель

2 Расширенные функции копирования

Расширенные функции копирования	2-2
Копирование с сортировкой	2-2
Резервирование задания на копирование	2-3
Двустороннее копирование	2-3
Печать 2 на 1	2-6
Стирание рамки	2-7
Отмена заданий копирования	2-11



Назад



← Предыдущая



→ Следующая

TOP
(Сверху)

Расширенные функции отправки 1

Расширенные функции копирования 2

Сеть 3

Удаленный интерфейс пользователя 4

Системный монитор 5

Параметры администратора системы 6

Отчеты и списки 7

Устранение неполадок 8

Приложение 9

Содержание

Алфавитный указатель

Расширенные функции копирования

■ Копирование с сортировкой

При копировании документов их можно рассортировать по комплектам в порядке следования страниц. Эту функцию можно использовать совместно с функциями "Двустороннее копирование" (см. стр. 2-3) и "Печать 2 на 1" (см. стр. 2-6).

1. Установите документы.

Если не используется устройство АПД, установите первую страницу на стекло экспонирования.

2. Нажмите клавишу [COPY] (Копирование).

📌 Примечание

Если для параметра <AUTO COLLATE> (Автосортировка) выбрано значение <COLLATE> (Сортировка) в <STANDARD SETTINGS> (Стандартные параметры) в меню <COPY SETTINGS> (Параметры копирования), пропустите шаги 3 и 4.

3. Нажмите клавишу [Collate] (Сортировка).

На ЖК-дисплее появится надпись <COLLATE> (Сортировка).

4. С помощью клавиш [←] и [→] выберите значение <ON> (Вкл.) и нажмите клавишу [OK].

5. Цифровыми клавишами введите требуемое количество копий (1 – 99).

6. Нажмите [Start] (Пуск).

Если документы загружены в устройство АПД, начинается копирование с сортировкой, и никакие дополнительные действия не требуются.

Если оригиналы размещены на стекле экспонирования и на ЖК-дисплее отображается надпись <ORIGINAL SIZE> (Формат оригинала), с помощью клавиш [←] и [→] выберите формат оригинала и нажмите [OK].

7. Установите следующую страницу документа на стекло экспонирования и нажмите клавишу [Start] (Пуск).

Повторите этот шаг для сканирования всех страниц. Устройство распечатывает только одну копию каждой страницы.

8. Нажмите клавишу [OK].

- Устройство распечатывает остальные комплекты копий.
- Для отмены всех настроек нажмите клавишу [Reset] (Сброс).

📌 Примечание

При сканировании многостраничных документов на ЖК-дисплее может появиться сообщение <MEMORY FULL> (Память заполнена) и сканирование может быть отменено. В этом случае нажмите клавишу [Stop] (Стоп) для возврата в режим ожидания.



Назад



Предыдущая



Следующая

TOP
(Сверху)Расширенные
функции отправки **1**Расширенные функции
копирования **2**Сеть **3**Удаленный
интерфейс
пользователя **4**Системный монитор **5**Параметры
администратора
системы **6**Отчеты и списки **7**Устранение
неполадок **8**Приложение **9**

Содержание

Алфавитный указатель

■ Резервирование задания на копирование

Задать параметры копирования и отсканировать документы можно даже в то время, когда устройство занято печатью. Отсканированные документы обрабатываются после завершения текущего задания.

1. Установите документы.
2. Нажмите клавишу [COPY] (Копирование).
3. Задайте требуемый режим копирования и количество копий (1 – 99 и нажмите клавишу [Start] (Пуск)).

Можно зарезервировать до 5 заданий на копирование с различными параметрами для каждого задания.

■ Двустороннее копирование

Двустороннее копирование позволяет печатать двусторонние копии с одно- и двусторонних документов или односторонние копии с двусторонних документов. Эту функцию можно использовать совместно с функциями “Копирование с сортировкой” (см. стр. 2-2) и “Печать 2 на 1” (см. стр. 2-6).

Копирование 1 > 2 стороны

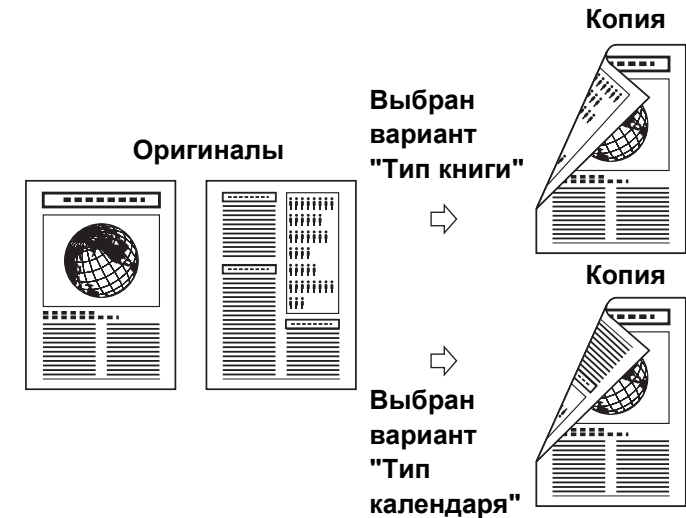

Копирование 2 > 2 стороны

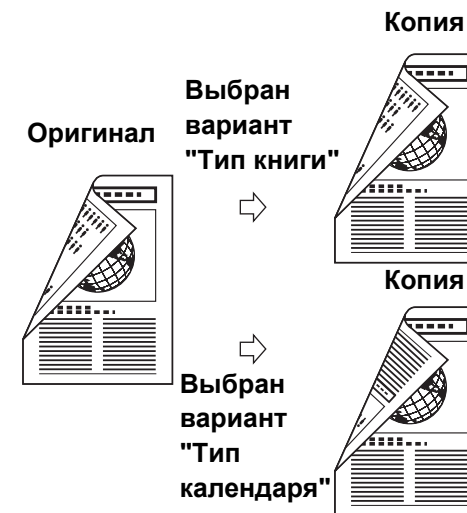



Назад



← Предыдущая



→ Следующая

TOP
(Сверху)

Расширенные функции отправки 1

Расширенные функции копирования 2

Сеть 3

Удаленный интерфейс пользователя 4

Системный монитор 5

Параметры администратора системы 6

Отчеты и списки 7

Устранение неполадок 8

Приложение 9

Содержание

Алфавитный указатель

Копирование 2 > 1 сторону

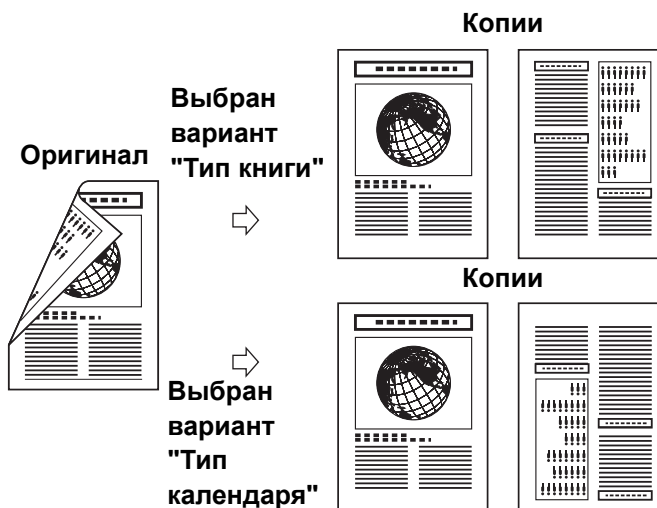
 **Примечание**

Бумага для двустороннего копирования должна отвечать следующим требованиям:

- Формат бумаги: А4 (или форматы LGL и LTR, загружаемые в лоток ручной подачи.)
- Плотность бумаги: 64-90 г/м²

1 > 2 стороны

Можно печатать двусторонние копии односторонних документов.

1. Установите документы.
2. Нажмите клавишу [COPY] (Копирование).
3. Нажмите клавишу [2-Sided] (Двусторонняя).
4. С помощью клавиш [←] и [→] выберите <1 >2-SIDED> (1 > 2 стороны) и нажмите [OK].
5. При помощи клавиш [←] и [→] выберите <BOOK TYPE> (Тип книги) или <CALENDAR TYPE> (Тип календаря) и нажмите [OK].

<BOOK TYPE> (Тип книги): лицевая и обратная сторона копии имеют одинаковую ориентацию верх-низ.

<CALENDAR TYPE> (Тип календаря): лицевая и обратная сторона копии имеют противоположную ориентацию верх-низ.

6. Нажмите [Start] (Пуск).

Для отмены всех настроек нажмите клавишу [Reset] (Сброс).

Примечание

- Если документы устанавливаются на стекло экспонирования, нажимайте клавишу [Start] (Пуск) для каждого документа. После завершения сканирования нажмите клавишу [OK].
- Можно пропустить шаг 5. В этом случае аппарат сканирует односторонние документы для печати двусторонних копий <BOOK TYPE> (Тип книги).



Назад



Предыдущая



Следующая

TOP
(Сверху)

Расширенные функции отправки 1

Расширенные функции копирования 2

Сеть 3

Удаленный интерфейс пользователя 4

Системный монитор 5

Параметры администратора системы 6

Отчеты и списки 7

Устранение неполадок 8

Приложение 9

Содержание

Алфавитный указатель

2 > 2 стороны

Можно печатать двусторонние копии двусторонних документов.

1. Установите документы.
2. Нажмите клавишу [COPY] (Копирование).
3. Нажмите клавишу [2-Sided] (Двусторонняя).
4. С помощью клавиш [◀] и [▶] выберите <2>2-SIDED> (2 > 2 стороны) и нажмите [OK].
5. При помощи клавиш [◀] и [▶] выберите <BOOK TYPE> (Тип книги) или <CALENDAR TYPE> (Тип календаря) для документов и нажмите [OK].

<BOOK TYPE> (Тип книги): лицевая и обратная сторона документа имеют одинаковую ориентацию верх-низ.
 <CALENDAR TYPE> (Тип календаря): лицевая и обратная сторона документа имеют противоположную ориентацию верх-низ.

6. При помощи клавиш [◀] и [▶] выберите <BOOK TYPE> (Тип книги) или <CALENDAR TYPE> (Тип календаря) для копий и нажмите [OK].

<BOOK TYPE> (Тип книги): лицевая и обратная сторона копии имеют одинаковую ориентацию верх-низ.
 <CALENDAR TYPE> (Тип календаря): лицевая и обратная сторона копии имеют противоположную ориентацию верх-низ.

7. Нажмите [Start] (Пуск).

Для отмены всех настроек нажмите клавишу [Reset] (Сброс).

Примечание

- Если документы устанавливаются на стекло экспонирования, нажимайте клавишу [Start] (Пуск) для каждого документа. После завершения сканирования нажмите клавишу [OK].
- Можно пропустить шаги 5 и 6. В этом случае аппарат сканирует двусторонние документы в ориентации <BOOK TYPE> (Тип книги) и таким же образом производит печать.
- При нажатии [Start] (Пуск) в шаге 5 после выбора <CALENDAR TYPE> (Тип календаря) аппарат сканирует двусторонние документы в ориентации <CALENDAR TYPE> (Тип календаря) и таким же образом производит печать.

2 > 1 сторону

Можно печатать односторонние копии двусторонних документов.

1. Установите документы.
2. Нажмите клавишу [COPY] (Копирование).



Назад



Предыдущая



Следующая

TOP
(Сверху)

Расширенные функции отправки 1

Расширенные функции копирования 2

Сеть 3

Удаленный интерфейс пользователя 4

Системный монитор 5

Параметры администратора системы 6

Отчеты и списки 7

Устранение неполадок 8

Приложение 9

Содержание

Алфавитный указатель

3. Нажмите клавишу [2-Sided] (Двусторонняя).
4. С помощью клавиш [◀] и [▶] выберите <2 >1-SIDED> (2 > 1 стороны) и нажмите [OK].
5. При помощи клавиш [◀] и [▶] выберите <BOOK TYPE> (Тип книги) или <CALENDAR TYPE> (Тип календаря) и нажмите [OK].

<BOOK TYPE> (Тип книги): лицевая и обратная сторона документа имеют одинаковую ориентацию верх-низ.

<CALENDAR TYPE> (Тип календаря): лицевая и обратная сторона документа имеют противоположную ориентацию верх-низ.

6. Нажмите [Start] (Пуск).

Для отмены всех настроек нажмите клавишу [Reset] (Сброс).

 **Примечание**

- Если документы устанавливаются на стекло экспонирования, нажимайте клавишу [Start] (Пуск) для каждого документа. После завершения сканирования нажмите клавишу [OK].
- Можно пропустить шаг 5. В этом случае аппарат сканирует двусторонние документы в ориентации <BOOK TYPE> (Тип книги) для печати односторонних копий.

■ Печать 2 на 1

Функция печати 2 на 1 автоматически уменьшает два документа для размещения на одном листе выбранного формата. Эту функцию можно использовать совместно с функциями "Копирование с сортировкой" (см. стр. 2-2) и "Двустороннее копирование" (см. стр. 2-3).

Оригиналы

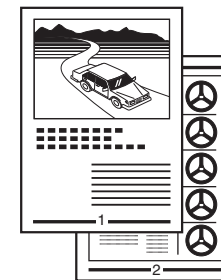

Копия

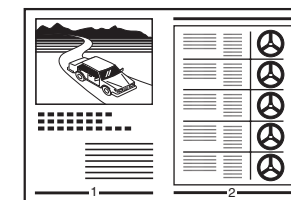

1. Установите документы.
2. Нажмите клавишу [COPY] (Копирование).
3. Нажмите клавишу [2 on 1] (2 на 1).
4. С помощью клавиш [◀] и [▶] выберите <ON> (Вкл.) и нажмите клавишу [OK].



Назад



Предыдущая



Следующая

TOP
(Сверху)

Расширенные функции отправки 1

Расширенные функции копирования 2

Сеть 3

Удаленный интерфейс пользователя 4

Системный монитор 5

Параметры администратора системы 6

Отчеты и списки 7

Устранение неполадок 8

Приложение 9

Содержание

Алфавитный указатель

5. С помощью клавиш [◀] и [▶] выберите формат документа и нажмите [OK].
6. С помощью клавиш [◀] и [▶] выберите формат бумаги и нажмите [OK].
7. Цифровыми клавишами введите требуемое количество копий (1 – 99).
8. Нажмите [Start] (Пуск).

Для отмены всех настроек нажмите клавишу [Reset] (Сброс).

Примечание

- Если документы устанавливаются на стекло экспонирования, нажимайте клавишу [Start] (Пуск) для каждого документа. После завершения сканирования нажмите клавишу [OK].
- При копировании в режиме «2 на 1» между двумя уменьшенными документами оставляется поле шириной максимум 2-3 мм.

■ Стирание рамки

Устройство позволяет стирать тени и линии, появляющиеся при копировании документов разных типов.

Копирование со стиранием рамки оригинала

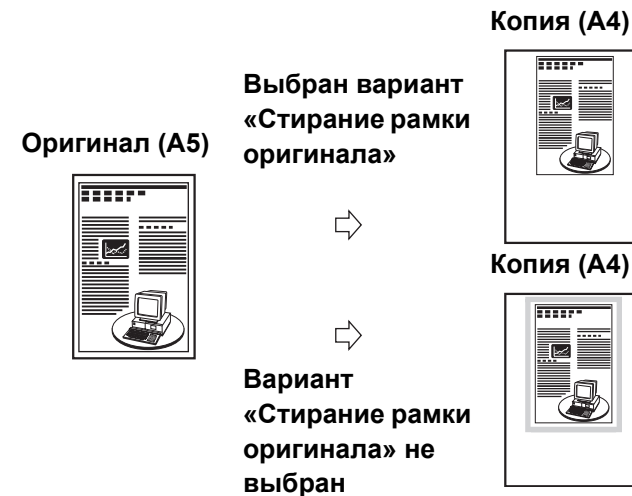



Назад



Предыдущая



Следующая

TOP
(Сверху)

Расширенные функции отправки 1

Расширенные функции копирования 2

Сеть 3

Удаленный интерфейс пользователя 4

Системный монитор 5

Параметры администратора системы 6

Отчеты и списки 7

Устранение неполадок 8

Приложение 9

Содержание

Алфавитный указатель

Копирование со стиранием рамки книги

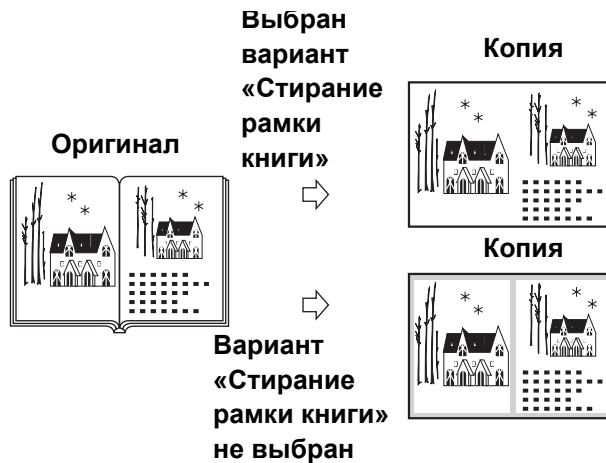

Копирование со стиранием отверстий для переплета

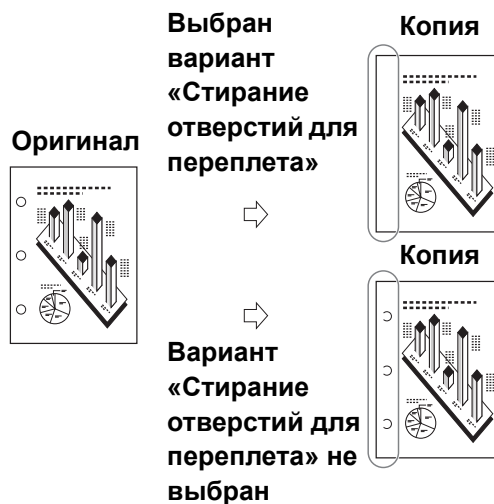

Стирание рамки оригинала

Функция стирания рамки оригинала позволяет стирать темные границы и линии рамки, возникающие вокруг копии, если формат документа меньше выбранного формата бумаги.

1. Установите документы.
2. Нажмите клавишу [COPY] (Копирование).
3. Нажмите клавишу [Frame Erase] (Стирание рамки).
4. С помощью клавиш [←] и [→] выберите <ORIGINAL FR.> (Стирание рамки оригинала) и нажмите [OK].
5. С помощью клавиш [←] и [→] выберите формат документа и нажмите [OK].
6. С помощью клавиш [←], [→] или цифровых клавиш задайте ширину стираемой рамки для всех четырех сторон и нажмите [OK].

Ширину можно задавать в диапазоне 1-50 мм.



Назад



Предыдущая



Следующая

TOP
(Сверху)

Расширенные функции отправки 1

Расширенные функции копирования 2

Сеть 3

Удаленный интерфейс пользователя 4

Системный монитор 5

Параметры администратора системы 6

Отчеты и списки 7

Устранение неполадок 8

Приложение 9

Содержание

Алфавитный указатель

7. Цифровыми клавишами введите требуемое количество копий (1 – 99).

8. Нажмите [Start] (Пуск).

Для отмены всех настроек нажмите клавишу [Reset] (Сброс).

Стирание рамки книги

Функция стирания рамки книги позволяет стирать темные границы, а также центральную линию и линии по контуру книги, которые появляются при копировании разворота книги или переплетенных документов на один лист бумаги.

1. Установите документы.
2. Нажмите клавишу [COPY] (Копирование).
3. Нажмите клавишу [Frame Erase] (Стирание рамки).
4. С помощью клавиш [◀–] и [+▶] выберите <BOOK FRAME> (Стирание рамки книги) и нажмите [OK].
5. С помощью клавиш [◀–] и [+▶] выберите формат книги и нажмите [OK].

6. С помощью клавиш [◀–], [+▶] или цифровых клавиш задайте ширину стираемой рамки книги для всех четырех сторон и нажмите [OK].

Ширину стираемой рамки книги можно задавать в диапазоне 1 – 50 мм.

7. С помощью клавиш [◀–], [+▶] или цифровых клавиш задайте ширину стираемой рамки для центральной линии книги и нажмите [OK].

Ширину можно задавать в диапазоне 1-50 мм.

8. Цифровыми клавишами введите требуемое количество копий (1 – 99).

9. Нажмите [Start] (Пуск).

Для отмены всех настроек нажмите клавишу [Reset] (Сброс).

Стирание отверстий для переплета

Функция стирания отверстий для переплета позволяет стирать тени, появляющиеся на копиях от отверстий для переплета документов.



Назад



Предыдущая



Следующая

TOP
(Сверху)Расширенные
функции отправки **1**Расширенные функции
копирования **2**Сеть **3**Удаленный
интерфейс
пользователя **4**Системный монитор **5**Параметры
администратора
системы **6**Отчеты и списки **7**Устранение
неполадок **8**Приложение **9**

Содержание

Алфавитный указатель

1. Установите документы.
2. Нажмите клавишу [COPY] (Копирование).
3. Нажмите клавишу [Frame Erase] (Стирание рамки).
4. С помощью клавиш [←] и [→] выберите <BINDING HOLE> (Стирание отверстий) и нажмите [OK].
5. С помощью клавиш [←] и [→] задайте расположение отверстий для переплета (<LEFT> (Слева), <RIGHT> (Справа), <TOP> (Сверху) или <BOTTOM> (Снизу)) и нажмите [OK].
6. С помощью клавиш [←], [→] или цифровых клавиш задайте ширину стирания отверстий для переплета и нажмите [OK].
7. Цифровыми клавишами введите требуемое количество копий (1 – 99).
8. Нажмите [Start] (Пуск).

Ширину можно задавать в диапазоне 1-20 мм.

Для отмены всех настроек нажмите клавишу [Reset] (Сброс).

Расположение стираемых отверстий для переплета показано на приведенном ниже рисунке.

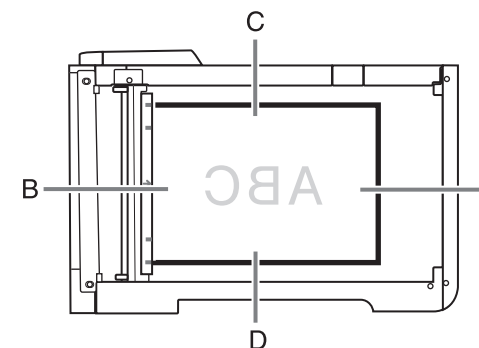
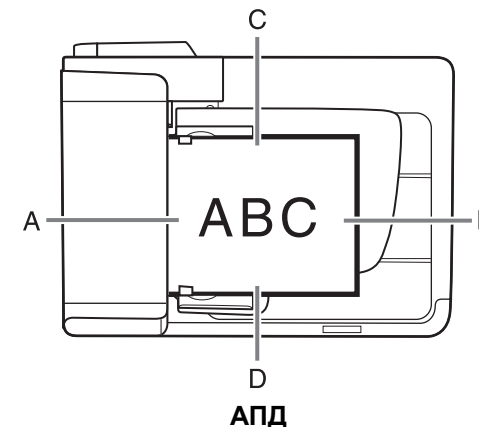

Стекло экспонирования

A: LEFT (Слева)
B: RIGHT (Справа)
C: TOP (Сверху)
D: BOTTOM (Снизу)



Назад



←



→

TOP
(Сверху)Расширенные
функции отправки 1Расширенные функции
копирования 2

Сеть 3

Удаленный
интерфейс
пользователя 4

Системный монитор 5

Параметры
администратора
системы 6

Отчеты и списки 7

Устранение
неполадок 8

Приложение 9

Содержание

Алфавитный указатель

Отмена заданий копирования

Отмена текущего задания производится следующим образом.

1. Нажмите клавишу [Стоп].
2. При появлении сообщения <STOP KEY PRESSED> (Нажата клавиша STOP) нажмите [OK].

● При сканировании с помощью АПД:

```
STOP KEY PRESSED
PRESS OK KEY
```

● При сканировании с помощью стекла экспонирования:

```
STOP KEY PRESSED
```

При появлении сообщения <CANCEL COPYING?> (Отменить копирование?) при помощи кнопки [←] выберите <YES> (Да).

```
CANCEL COPYING?
< YES NO >
```



Назад



Предыдущая



Следующая

TOP
(Сверху)

Расширенные функции отправки **1**

Расширенные функции копирования **2**

Сеть **3**

Удаленный интерфейс пользователя **4**

Системный монитор **5**

Параметры администратора системы **6**

Отчеты и списки **7**

Устранение неполадок **8**

Приложение **9**

Содержание

Алфавитный указатель

3 Сеть

Требования к системе	3-4
Печать или передача факсов с компьютера	3-4
Использование электронной почты/ I-Fax.....	3-5
Отправка данных	3-5
Процедуры настройки сетевого окружения	3-7
Параметры интерфейса.....	3-8
Настройка среды связи	3-10
Использование сети TCP/IP	3-13



Назад



Предыдущая



Следующая

TOP
(Сверху)

Расширенные функции отправки **1**

Расширенные функции копирования **2**

Сеть **3**

Удаленный интерфейс пользователя **4**

Системный монитор **5**

Параметры администратора системы **6**

Отчеты и списки **7**

Устранение неполадок **8**

Приложение **9**

Содержание

Алфавитный указатель

Параметры протокола для сети TCP/IP 3-14

Задание параметров с панели управления устройства 3-14

Настройка компьютера для печати/передачи факсов 3-24

Способ подключения устройства (LPD/Raw)..... 3-24

Параметры сервера печати 3-27

Настройка компьютера в качестве сервера FTP 3-28

Использование сети NetBIOS 3-37

Настройки протокола для сети NetBIOS 3-38

Задание параметров с панели управления устройства 3-38



Назад



Предыдущая



Следующая

TOP
(Сверху)

Расширенные функции отправки **1**

Расширенные функции копирования **2**

Сеть **3**

Удаленный интерфейс пользователя **4**

Системный монитор **5**

Параметры администратора системы **6**

Отчеты и списки **7**

Устранение неполадок **8**

Приложение **9**

Содержание

Алфавитный указатель

Настройка компьютера в качестве файлового сервера..... 3-41

Подключение к сети TCP/IP 3-41

Подключение к сети NetBIOS и настройка общей папки 3-41

Управление устройством 3-50

Управление устройством с помощью веб-браузера (удаленный ИП) 3-50

Управление устройством с помощью программы NetSpot Device Installer 3-50

Управление устройством с помощью программы NetSpot Console 3-50



Назад



Предыдущая



Следующая

TOP
(Сверху)Расширенные
функции отправки **1**Расширенные функции
копирования **2**Сеть **3**Удаленный
интерфейс
пользователя **4**Системный монитор **5**Параметры
администратора
системы **6**Отчеты и списки **7**Устранение
неполадок **8**Приложение **9**

Содержание

Алфавитный указатель

Требования к системе

В данном разделе описываются системные среды, с которыми совместимо устройство.

■ Печать или передача факсов с компьютера

Следующие системные среды совместимы для печати или передачи факсов с компьютера:

● ОС

- Microsoft Windows 2000 Server
- Microsoft Windows 2000 Professional
- Microsoft Windows XP Professional
- Microsoft Windows XP Home Edition
- Microsoft Windows Server 2003
- Microsoft Windows Vista
- Microsoft Windows Server 2008

● Компьютеры

- Windows; IBM PC/совместимые

● Протокол

- TCP/IP

✎ Примечание

При использовании Windows 2000 необходимо установить пакет обновления Service Pack 4 или более новый.



Назад



Предыдущая



Следующая

TOP
(Сверху)Расширенные
функции отправки 1Расширенные функции
копирования 2

Сеть 3

Удаленный
интерфейс
пользователя 4

Системный монитор 5

Параметры
администратора
системы 6

Отчеты и списки 7

Устранение
неполадок 8

Приложение 9

Содержание

Алфавитный указатель

■ Использование электронной почты/ I-Fax

В следующих системных средах гарантируется использование функций электронной почты/I-fax.

● Программное обеспечение сервера пересылки почты

- Sendmail 8.93 или новее (UNIX)
- Microsoft Exchange Server (Windows)
(Microsoft Exchange Server 5.5 + Service Pack 1 или новее)
- Lotus Domino R4.6 или новее (Windows)

● Программное обеспечение сервера получения почты

- Qpopper 2.53 или новее (UNIX)
- Microsoft Exchange Server (Windows)
(Microsoft Exchange Server 5.5 + Service Pack 1 или новее)
- Lotus Domino R4.6 или новее (Windows)

📌 Примечание

- Устройство передает сообщения электронной почты или I-fax на почтовые серверы с помощью SMTP.
- Устройство может принимать входящие сообщения от почтового сервера с помощью протокола POP3 или напрямую с помощью функции приема SMTP устройства.
- При использовании второго способа почтовый сервер не обязательно должен поддерживать протокол POP3.
- Устройство может получать только изображения I-fax и сообщения электронной почты об ошибке, отправленные при возникновении ошибок связи.

■ Отправка данных

Следующие системные среды совместимы при отправке данных с компьютера на файловый сервер в зависимости от типа используемой сети:



Назад



Предыдущая



Следующая

TOP
(Сверху)Расширенные
функции отправки 1Расширенные функции
копирования 2

Сеть 3

Удаленный
интерфейс
пользователя 4

Системный монитор 5

Параметры
администратора
системы 6

Отчеты и списки 7

Устранение
неполадок 8

Приложение 9

Содержание

Алфавитный указатель

В сети TCP/IP (с помощью FTP)

● Серверы

- Microsoft Windows 2000 Server и Internet Information Services 5.0
- Microsoft Windows XP Professional и Internet Information Services 5.1
- Microsoft Windows Server 2003 и Internet Information Services 6.0
- Microsoft Windows Vista и Internet Information Services 7.0
- Windows Server 2008 и Internet Information Services 7.0
- Solaris Version 2.6 или новее
- Mac OS X
- Сервер FTP с imageWARE Gateway

● Протокол

- TCP/IP

В сети NetBIOS

● Серверы

- Microsoft Windows 2000 Server
- Microsoft Windows 2000 Professional
- Microsoft Windows XP Professional
- Microsoft Windows XP Home Edition
- Microsoft Windows Server 2003
- Microsoft Windows Vista
- Microsoft Windows Server 2008

● Программное обеспечение сервера для отправки данных

- Samba 2.2.8a или новее (Mac OS X/UNIX/Linux)

● Протокол

- NetBIOS через TCP/IP (NetBT)

ⓘ Примечание

При использовании Windows 2000 необходимо установить пакет обновления Service Pack 4 или более новый.



Назад



Предыдущая



Следующая

TOP
(Сверху)Расширенные
функции отправки 1Расширенные функции
копирования 2

Сеть 3

Удаленный
интерфейс
пользователя 4

Системный монитор 5

Параметры
администратора
системы 6

Отчеты и списки 7

Устранение
неполадок 8

Приложение 9

Содержание

Алфавитный указатель

Процедуры настройки сетевого окружения

Перед использованием устройства в сетевом окружении необходимо выполнить следующие процедуры настройки.

1. Подключение сетевого кабеля (см. раздел "Настройка устройства для работы в сети" в Кратком руководстве по началу работы.)

Подключите устройство к компьютерной сети с помощью сетевых кабелей.

2. Подготовка к заданию параметров протокола (см. раздел «Настройка устройства для работы в сети» в Кратком руководстве по началу работы.)

Перед заданием параметров протокола укажите IP-адрес устройства, чтобы устройство и компьютер, подключенный к сети, могли обмениваться данными. Для задания этих параметров можно использовать:

- Панель управления аппарата (меню [Дополнительные функции])
- программа NetSpot Device Installer (утилита Canon, записанная на компакт-диске "User Software CD")

3. Параметры интерфейса (см. стр. 3-8)

Укажите параметры интерфейса для связи между устройством и подключенными к сети компьютерами. Для задания параметров используйте:

- Панель управления аппарата
- веб-браузер (удаленный ИП)

4. Настройка среды связи (см. стр. 3-10)

Настройте конфигурацию обмена данными между устройством и подключенными к сети компьютерами. Для задания параметров используйте:

- Панель управления аппарата
- веб-браузер (удаленный ИП)



Назад



Предыдущая



Следующая

TOP
(Сверху)Расширенные
функции отправки 1Расширенные функции
копирования 2

Сеть 3

Удаленный
интерфейс
пользователя 4

Системный монитор 5

Параметры
администратора
системы 6

Отчеты и списки 7

Устранение
неполадок 8

Приложение 9

Содержание

Алфавитный указатель

Параметры интерфейса

Драйвер Ethernet

Можно задать способ связи и тип соединения Ethernet.

1. Нажмите клавишу [Additional functions] (Дополнительные функции).
2. С помощью клавиш [◀] и [▶] выберите <SYSTEM SETTINGS> (Параметры системы) и нажмите клавишу [OK].
Если установлены идентификатор администратора системы и пароль системы, введите их с помощью цифровых клавиш, затем нажмите [Log In/Out] (Вход/Выход).
3. С помощью клавиш [◀] и [▶] выберите <NETWORK SETTINGS> (Параметры сети) и нажмите клавишу [OK].
4. С помощью клавиш [◀] и [▶] выберите <ETHERNET DRIVER> (Драйвер Ethernet) и нажмите клавишу [OK].
5. Убедитесь, что отображается значение <DETECT> (Определение), и нажмите клавишу [OK].

6. С помощью клавиш [◀] и [▶] выберите нужный способ определения и нажмите клавишу [OK].

<AUTO> (Авто): автоматическое определение режима связи (полудуплексная/дуплексная) и типа сети Ethernet (10Base-T/100Base-TX). Переходите к шагу 11.

<MANUAL> (Ручной): необходимо вручную задать режим связи и тип сети Ethernet.

Примечание

Если отсоединить и заново подсоединить сетевой кабель (например, к другому концентратору сети Ethernet) при включенном питании, функция автоматического определения не будет работать, даже если задать для параметра <DETECT> (Определение) значение <AUTO> (Авто). (Подсоедините кабель при выключенном питании.)

7. Убедитесь, что отображается значение <DUPLEX> (Дуплексная), и нажмите клавишу [OK].
8. С помощью клавиш [◀] и [▶] выберите нужный способ связи и нажмите клавишу [OK].

<HALF DUPLEX> (Полудуплексная): передача и прием производятся попеременно.

<FULL DUPLEX> (Полнодуплексная): передача и прием производятся одновременно.



Назад



Предыдущая



Следующая

TOP
(Сверху)

Расширенные функции отправки **1**

Расширенные функции копирования **2**

Сеть **3**

Удаленный интерфейс пользователя **4**

Системный монитор **5**

Параметры администратора системы **6**

Отчеты и списки **7**

Устранение неполадок **8**

Приложение **9**

Содержание

Алфавитный указатель

9. Убедитесь, что отображается пункт <ETHERNET TYPE> (Тип Ethernet), и нажмите клавишу [OK].

10. С помощью клавиш [←] и [→] выберите требуемый тип соединения способ Ethernet и нажмите клавишу [OK].

<10 BASE-T>: установление соединения с сетью 10Base-T.
<100 BASE-TX>: установление соединения с сетью 100Base-TX.

11. Нажмите клавишу [Stop] (Стоп) для возврата в ждущий режим.

12. Перезапустите устройство.



Назад



←



→

TOP
(Сверху)Расширенные
функции отправки 1Расширенные функции
копирования 2

Сеть 3

Удаленный
интерфейс
пользователя 4

Системный монитор 5

Параметры
администратора
системы 6

Отчеты и списки 7

Устранение
неполадок 8

Приложение 9

Содержание

Алфавитный указатель

Настройка среды связи

Для настройки конфигурации обмена данными между устройством и подключенными к сети компьютерами выполните следующие операции.

SNMP

SNMP помогает контролировать состояние устройства и собирать информацию о нем. Возможно задание двух параметров:

<COMMUNITY NAME> (Групповое имя):
задает групповое имя для SNMP. Можно задать до двух групповых имен.

<SNMP WRITABLE> (Перезаписываемый SNMP):
если этот пункт включен, подключенные к сети компьютеры могут обращаться к устройству и изменять его настройки. Значение этого параметра можно задавать отдельно для каждой группы.

1. Нажмите клавишу [Additional functions] (Дополнительные функции).

2. С помощью клавиш [←] и [→] выберите <SYSTEM SETTINGS> (Параметры системы) и нажмите клавишу [OK].

Если установлены идентификатор администратора системы и пароль системы, введите их с помощью цифровых клавиш, затем нажмите [Log In/Out] (Вход/Выход).

3. С помощью клавиш [←] и [→] выберите <NETWORK SETTINGS> (Параметры сети) и нажмите клавишу [OK].

4. С помощью клавиш [←] и [→] выберите <SNMP SETTINGS> (Параметры SNMP) и нажмите клавишу [OK].

5. Убедитесь, что отображается пункт <USE SNMP> (Использовать SNMP), и нажмите клавишу [OK].



Назад



←



→

TOP
(Сверху)

Расширенные функции отправки 1

Расширенные функции копирования 2

Сеть 3

Удаленный интерфейс пользователя 4

Системный монитор 5

Параметры администратора системы 6

Отчеты и списки 7

Устранение неполадок 8

Приложение 9

Содержание

Алфавитный указатель

- 6. С помощью клавиш [←] и [→] выберите <ON> (Вкл.) или <OFF> (Выкл.) и нажмите клавишу [OK].**

<ON> (Вкл.): выберите, если задание или просмотр параметров устройства производится с помощью утилиты, в которой используется протокол SNMP.

<OFF> (Выкл.): выберите, если утилита с протоколом SNMP не используется.

Примечание

- Если требуется использовать драйвер принтера или утилиту Soap, выберите значение <ON> (Вкл.) как для параметра <USE SNMP> (Использовать SNMP), так и для параметра <DEDICATED PORT> (Выделенный порт).
- Можно ограничить IP-адреса компьютеров, с которых можно устанавливать или просматривать параметры. Если ограничить диапазон IP-адресов, использовать удаленный интерфейс пользователя для задания или просмотра подробной информации можно будет только с компьютеров с разрешенными IP-адресами, даже если для обоих параметров <USE SNMP> (Использовать SNMP) и <DEDICATED PORT> (Выделенный порт) заданы значения <ON> (Вкл.). Подробнее см. “Параметры протокола для сети TCP/IP” на стр. 3-14.

- 7. Убедитесь, что отображается пункт <COMMUNITY NAME 1> (Групповое имя 1), и нажмите клавишу [OK].**
- 8. Цифровыми клавишами введите требуемое имя группы (отличное от «public»), затем нажмите клавишу [OK].**
- 9. Если требуется задать параметр <COMMUNITY NAME 2> (Групповое имя 2), нажмите клавишу [OK].**

В противном случае нажмите клавишу [→], затем переходите к шагу 11.

- 10. С помощью цифровых клавиш введите требуемое имя группы и нажмите клавишу [OK].**

- 11. Убедитесь, что отображается пункт <SNMP WRITABLE 1> (Перезаписываемый SNMP 1), и нажмите клавишу [OK].**

- 12. С помощью клавиш [←] и [→] выберите значение <ON> (Вкл.) и нажмите клавишу [OK].**

- 13. Если требуется задать параметр <SNMP WRITABLE 2> (Перезаписываемый SNMP 2), нажмите клавишу [OK].**

В противном случае переходите к шагу 15.

- 14. С помощью клавиш [←] и [→] выберите значение <ON> (Вкл.) и нажмите клавишу [OK].**

- 15. Нажмите клавишу [Stop] (Стоп) для возврата в ждущий режим.**

- 16. Перезапустите устройство.**



Назад



←



→

TOP
(Сверху)Расширенные
функции отправки 1Расширенные функции
копирования 2

Сеть 3

Удаленный
интерфейс
пользователя 4

Системный монитор 5

Параметры
администратора
системы 6

Отчеты и списки 7

Устранение
неполадок 8

Приложение 9

Содержание

Алфавитный указатель

Выделенный порт

Для задания или просмотра подробной информации об устройстве с помощью драйвера принтера или утилиты Canon задайте для параметра <DEDICATED PORT> (Выделенный порт) значение <ON> (Вкл.).

Примечание

- Если требуется использовать драйвер принтера или утилиту Canon, выберите значение <ON> (Вкл.) как для параметра <USE SNMP> (Использовать SNMP), так и для параметра <DEDICATED PORT> (Выделенный порт).
- Можно ограничить IP-адреса компьютеров, с которых можно устанавливать или просматривать параметры. Если ограничить диапазон IP-адресов, использовать удаленный интерфейс пользователя для задания или просмотра подробной информации можно будет только с компьютеров с разрешенными IP-адресами, даже если для обоих параметров <USE SNMP> (Использовать SNMP) и <DEDICATED PORT> (Выделенный порт) заданы значения <ON> (Вкл.). Подробнее см. “Параметры протокола для сети TCP/IP” на стр. 3-14.

1. Нажмите клавишу [Additional functions] (Дополнительные функции).
2. С помощью клавиш [←] и [→] выберите <SYSTEM SETTINGS> (Параметры системы) и нажмите клавишу [OK].

Если установлены идентификатор администратора системы и пароль системы, введите их с помощью цифровых клавиш, затем нажмите [Log In/Out] (Вход/Выход).

3. С помощью клавиш [←] и [→] выберите <NETWORK SETTINGS> (Параметры сети) и нажмите клавишу [OK].

4. С помощью клавиш [←] и [→] выберите <DEDICATED PORT> (Выделенный порт) и нажмите клавишу [OK].

5. С помощью клавиш [←] и [→] выберите <ON> (Вкл.) или <OFF> (Выкл.) и нажмите клавишу [OK].

<ON> (Вкл.): если для задания или просмотра подробной информации об устройстве требуется использовать драйвер принтера или утилиту Canon.
<OFF> (Выкл.): если драйвер принтера или утилита Canon не используется.

6. Нажмите клавишу [Stop] (Стоп) для возврата в ждущий режим.
7. Перезапустите устройство.



Назад



Предыдущая



Следующая

TOP
(Сверху)Расширенные
функции отправки **1**Расширенные функции
копирования **2**Сеть **3**Удаленный
интерфейс
пользователя **4**Системный монитор **5**Параметры
администратора
системы **6**Отчеты и списки **7**Устранение
неполадок **8**Приложение **9**

Содержание

Алфавитный указатель

Использование сети TCP/IP

В этой главе рассматриваются настройки и операции, необходимые для подключения и использования устройства в сети TCP/IP.

1. Параметры протокола для сети TCP/IP (см. стр. 3-14)

Задайте в аппарате параметры протокола. Для задания этих параметров можно использовать:

- Панель управления аппарата (меню [Дополнительные функции])
- веб-браузер (удаленный ИП)
- программа NetSpot Device Installer (утилита Canon, записанная на компакт-диске "User Software CD")

2. Настройка компьютера для печати/передачи факсов (см. стр. 3-24)

Задайте эти параметры для всех компьютеров, используемых для печати/передачи факсов.

3. Настройка компьютера в качестве сервера FTP (см. стр. 3-28)

Задайте параметры компьютера на получение данных, отправленных с устройства.



Назад



Предыдущая



Следующая

TOP
(Сверху)Расширенные
функции отправки 1Расширенные функции
копирования 2

Сеть 3

Удаленный
интерфейс
пользователя 4

Системный монитор 5

Параметры
администратора
системы 6

Отчеты и списки 7

Устранение
неполадок 8

Приложение 9

Содержание

Алфавитный указатель

Параметры протокола для сети TCP/IP

Параметры протокола аппарата можно задать на компьютере с помощью любого из перечисленных ниже средств.

- Панель управления аппарата (меню [Дополнительные функции])
- веб-браузер (удаленный ИП)
- Программа NetSpot Console (через веб-браузер) (программная утилита Canon)

Примечание

- Подробнее о программе NetSpot Console см. интерактивную справку или файл Readme программы NetSpot Console.
- Для задания параметров протокола с помощью программы NetSpot Console необходимо войти в систему в качестве администратора. Инструкции по использованию программы NetSpot Console см. в интерактивной справке программы NetSpot Console.
- При изменении IP-адреса и других параметров с помощью веб-браузера (удаленный ИП) эти изменения не отображаются на экране настройки. На аппарате проверить значения параметров можно с помощью пункта <VIEW IP ADDRESS> (Просмотр IP-адреса) в подменю <NETWORK SETTINGS> (Параметры сети) меню <SYSTEM SETTINGS> (Параметры системы) или напечатать USER'S DATA LIST (Список данных пользователя). (См. главу 14, "Настройки устройства", в Руководстве по основным операциям.)

Задание параметров с панели управления устройства

Параметры TCP/IP

1. Нажмите клавишу [Additional functions] (Дополнительные функции).
2. С помощью клавиш [◀] и [▶] выберите <SYSTEM SETTINGS> (Параметры системы) и нажмите клавишу [OK].
Если установлены идентификатор администратора системы и пароль системы, введите их с помощью цифровых клавиш, затем нажмите [Log In/Out] (Вход/Выход).
3. С помощью клавиш [◀] и [▶] выберите <NETWORK SETTINGS> (Параметры сети) и нажмите клавишу [OK].
4. Убедитесь, что отображается пункт <TCP/IP SETTINGS> (Параметры TCP/IP), и нажмите клавишу [OK].
5. Если используется сервер DNS и динамическая функция обновления DNS, dynamic update function, при помощи клавиш [◀] и [▶] выберите <DNS SETTINGS> (Параметры DNS) и нажмите клавишу [OK].

В противном случае переходите к шагу 16.



Назад



Предыдущая



Следующая

TOP
(Сверху)

Расширенные функции отправки 1

Расширенные функции копирования 2

Сеть 3

Удаленный интерфейс пользователя 4

Системный монитор 5

Параметры администратора системы 6

Отчеты и списки 7

Устранение неполадок 8

Приложение 9

Содержание

Алфавитный указатель

6. Убедитесь, что отображается значение <PRIMARY SERVER> (Первичный сервер), и нажмите клавишу [OK].

7. С помощью цифровых клавиш введите IP-адрес первичного сервера DNS и нажмите клавишу [OK].

8. Если требуется задать параметр <SECONDARY SERVER> (Вторичный сервер), нажмите клавишу [OK].

В противном случае переходите к шагу 10.

9. С помощью цифровых клавиш введите IP-адрес вторичного сервера DNS и нажмите клавишу [OK].

10. Убедитесь, что отображается пункт <HOST NAME> (Имя хост-системы), и нажмите клавишу [OK].

11. С помощью цифровых клавиш введите требуемое имя хост-системы и нажмите клавишу [OK].

Ex.

```
HOST NAME      : a
host name
```

12. Убедитесь, что отображается пункт <DOMAIN NAME> (Имя домена), и нажмите клавишу [OK].

13. С помощью цифровых клавиш введите требуемое имя сетевого домена и нажмите клавишу [OK].

Ex.

```
DOMAIN NAME    : a
org.company.com
```

14. Убедитесь, что отображается пункт <DNS DYNA. UPDATE> (Динам. обновл. DNS), и нажмите клавишу [OK].

15. С помощью клавиш [◀] и [▶] выберите <ON> (Вкл.) или <OFF> (Выкл.) и нажмите клавишу [OK].

<ON> (Вкл.): позволяет устройству автоматически регистрировать свой IP-адрес, имя хост-системы и имя домена на сервере DNS. Эта функция доступна в среде, где имеется динамический сервер DNS.

<OFF> (Выкл.): отключение функции динамического обновления DNS.

Примечание

Чтобы использовать функцию динамического обновления DNS, укажите IP-адрес сервера DNS, а также имя хост-системы и имя домена устройства. (см. шаги 5-13.)

16. При помощи клавиш [◀] и [▶] выберите <USE LPD> (Использовать LPD) и нажмите [OK].



Назад



Предыдущая



Следующая

TOP
(Сверху)

Расширенные функции отправки 1

Расширенные функции копирования 2

Сеть 3

Удаленный интерфейс пользователя 4

Системный монитор 5

Параметры администратора системы 6

Отчеты и списки 7

Устранение неполадок 8

Приложение 9

Содержание

Алфавитный указатель

17. С помощью клавиш [◀] и [▶] выберите <ON> (Вкл.) или <OFF> (Выкл.) и нажмите клавишу [OK].

<ON> (Вкл.): LPD используется в качестве приложения для печати.

<OFF> (Выкл.): LPD не используется.

18. С помощью клавиш [◀] и [▶] выберите <RAW SETTINGS> (Параметры RAW) и нажмите клавишу [OK].

19. С помощью клавиш [◀] и [▶] выберите <ON> (Вкл.) или <OFF> (Выкл.) и нажмите клавишу [OK].

<ON> (Вкл.): Raw используется в качестве приложения для печати.

<OFF> (Выкл.): Raw не используется.

20. Убедитесь, что отображается пункт <USE BIDIRECTIONAL> (Использовать двунаправленную связь), и нажмите клавишу [OK].

21. С помощью клавиш [◀] и [▶] выберите <ON> (Вкл.) и нажмите клавишу [OK].

<ON> (Вкл.): Установка двунаправленной связи с помощью порта 9100.

<OFF> (Выкл.): Двунаправленная связь с помощью порта 9100 не устанавливается.

22. С помощью клавиш [◀] и [▶] выберите <USE PASV MODE> (Использовать режим PASV) и нажмите клавишу [OK].

23. С помощью клавиш [◀] и [▶] выберите <ON> (Вкл.) или <OFF> (Выкл.) и нажмите клавишу [OK].

<OFF> (Выкл.): отключение режима PASV для FTP.

<ON> (Вкл.): включение режима PASV для FTP.

Примечание

Возможность использования режима PASV для FTP зависит от используемого сетевого окружения и параметров файлового сервера, на который осуществляется передача. Перед заданием режима PASV для FTP необходимо обратиться к администратору сети.

24. С помощью клавиш [◀] и [▶] выберите <FTP EXTENSION> (Расширение FTP) и нажмите клавишу [OK].

25. С помощью клавиш [◀] и [▶] выберите <ON> (Вкл.) или <OFF> (Выкл.) и нажмите клавишу [OK].

<OFF> (Выкл.): отключение расширения FTP.

<ON> (Вкл.): включение расширения FTP.

26. С помощью клавиш [◀] и [▶] выберите <USE HTTP> (Использовать HTTP) и нажмите клавишу [OK].

<ON> (Вкл.): Использование удаленного интерфейса пользователя

<OFF> (Выкл.): Удаленный интерфейс пользователя не используется.



Назад



Предыдущая



Следующая

TOP
(Сверху)

Расширенные функции отправки 1

Расширенные функции копирования 2

Сеть 3

Удаленный интерфейс пользователя 4

Системный монитор 5

Параметры администратора системы 6

Отчеты и списки 7

Устранение неполадок 8

Приложение 9

Содержание

Алфавитный указатель

27. С помощью клавиш [◀] и [▶] выберите <ON> (Вкл.) и нажмите клавишу [OK].

28. Если требуется использовать прокси, при помощи клавиш [◀] и [▶] выберите <PROXY SETTINGS> (Параметры прокси) и нажмите [OK].

29. Убедитесь, что отображается пункт <USE PROXY> (Использов. прокси), и нажмите клавишу [OK].

30. С помощью клавиш [◀] и [▶] выберите значение <ON> (Вкл.) и нажмите клавишу [OK].

31. Убедитесь, что отображается пункт <SERVER ADDRESS> (Адрес сервера), и нажмите клавишу [OK].

32. С помощью цифровых клавиш введите значение IP-адреса или FQDN прокси-сервера и нажмите клавишу [OK].

33. Убедитесь, что отображается пункт <PORT NO.> (Порт №), и нажмите клавишу [OK].

34. С помощью цифровых клавиш введите номер порта прокси-сервера и нажмите клавишу [OK].

35. Убедитесь, что отображается пункт <USE SAME DOMAIN> (Исп. этот же домен), и нажмите клавишу [OK].

36. С помощью клавиш [◀] и [▶] выберите <ON> (Вкл.) или <OFF> (Выкл.) и нажмите клавишу [OK].

<ON> (Вкл.): используется прокси в этом же домене.
<OFF> (Выкл.): не используется прокси в этом же домене.

37. Если требуется использовать аутентификацию прокси, убедитесь, что отображается пункт <AUTH SETTINGS> (Параметры идент.), и нажмите клавишу [OK].

В противном случае нажмите несколько раз клавишу [Additional Functions] (Дополнительные функции), пока не отобразится пункт <PROXY SETTINGS> (Параметры прокси) в меню <TCP/IP SETTINGS> (Параметры TCP/IP), затем переходите к шагу 43.

38. С помощью клавиш [◀] и [▶] выберите <ON> (Вкл.) и нажмите клавишу [OK].

39. Убедитесь, что отображается пункт <USER> (Пользователь), и нажмите клавишу [OK].

40. При помощи цифровых клавиш введите имя пользователя, которое будет использоваться для аутентификации прокси, и нажмите [OK].

41. Убедитесь, что отображается пункт <PASSWORD> (Пароль), и нажмите [OK].

42. При помощи цифровых клавиш введите пароль, который будет использоваться для аутентификации прокси, и нажмите [OK].



Назад



←



→

TOP
(Сверху)

Расширенные функции отправки 1

Расширенные функции копирования 2

Сеть 3

Удаленный интерфейс пользователя 4

Системный монитор 5

Параметры администратора системы 6

Отчеты и списки 7

Устранение неполадок 8

Приложение 9

Содержание

Алфавитный указатель

43. При помощи клавиш [◀] и [▶] выберите <PORT NO.> (Порт №) и нажмите [OK].

44. С помощью клавиш [◀] и [▶] выберите протокол, для которого необходимо изменить номер порта (LPD, RAW, HTTP, ПРИЕМ SMTP, POP3 RX, FTP SENDING (Отправка FTP), SMTP TX (Передача SMTP) или SNMP), и нажмите клавишу [OK].

45. С помощью цифровых клавиш введите номер порта и нажмите клавишу [OK].

46. Нажмите клавишу [Additional Functions] (Дополнительные функции) для отображения <PORT NO.> (Порт №) в <TCP/IP SETTINGS> (Параметры TCP/IP).

47. С помощью клавиш [◀] и [▶] выберите <SET IP ADD RANGE> (Диапазон IP-адресов) и нажмите клавишу [OK].

48. С помощью клавиш [◀] и [▶] выберите <ON> (Вкл.) и нажмите клавишу [OK].

49. Убедитесь, что отображается пункт <PERMIT/REJECT> (Разрешить/Отказать), и нажмите клавишу [OK].

50. С помощью клавиш [◀] и [▶] выберите <REJECT> (Отказать) или <PERMIT> (Разрешить) и нажмите клавишу [OK].

<REJECT> (Отказать): IP-адреса компьютеров, с которых можно передавать данные (задания на печать/ факсимильную передачу) на устройство, ограничиваются.
<PERMIT> (Разрешить): IP-адреса компьютеров, с которых можно передавать данные (задания на печать/ факсимильную передачу) на устройство, разрешаются.

51. Убедитесь, что отображается пункт <SET IP ADDRESS> (Задать IP-адрес), и нажмите клавишу [OK].

52. С помощью клавиш [◀] и [▶] выберите один из пунктов <IP ADDRESS 1> – <IP ADDRESS 4> (IP-адрес 1 - IP-адрес 4) и нажмите клавишу [OK].

53. Убедитесь, что отображается пункт <START IP ADDRESS> (Начало IP-адреса), и нажмите клавишу [OK].

54. С помощью цифровых клавиш введите значение начального IP-адреса и нажмите клавишу [OK].

55. Убедитесь, что отображается пункт <END IP ADDRESS> (Конец IP-адреса), и нажмите клавишу [OK].

56. С помощью цифровых клавиш введите значение конечного IP-адреса и нажмите клавишу [OK].

Примечание

Для ввода другого диапазона IP-адресов повторите шаги 52-56. После задания значения <END IP ADDRESS> (Конец IP-адреса) параметра <IP ADDRESS 4> (IP-адрес 4) убедитесь, что отображается пункт <RX MAC ADD SET.> (Настройка адреса MAC), нажмите клавишу [OK] и перейдите к шагу 59.



Назад



Предыдущая



Следующая

TOP
(Сверху)

Расширенные функции отправки 1

Расширенные функции копирования 2

Сеть 3

Удаленный интерфейс пользователя 4

Системный монитор 5

Параметры администратора системы 6

Отчеты и списки 7

Устранение неполадок 8

Приложение 9

Содержание

Алфавитный указатель

57. Нажмите клавишу [Additional Functions] (Дополнительные функции) для отображения <SET IP ADD RANGE> (Диапазон IP-адресов) в <TCP/IP SETTINGS> (Параметры TCP/IP).

58. С помощью клавиш [◀] и [▶] выберите <RX MAC ADD SET.> (Настройка адреса MAC) и нажмите клавишу [OK].

59. С помощью клавиш [◀] и [▶] выберите <ON> (Вкл.) или <OFF> (Выкл.) и нажмите клавишу [OK].

<OFF> (Выкл.): фильтр адресов MAC отключен. Переходите к шагу 62.

<ON> (Вкл.): фильтр адресов MAC включен.

Примечание

Если выбрано значение <ON> (Вкл.), доступ будет возможен только с заданных адресов MAC.

60. С помощью клавиш [◀] и [▶] выберите один из пунктов <PERMIT RX ADD1> – <PERMIT RX ADD5> (Разрешить прием адреса1 - Разрешить прием адреса5) и нажмите клавишу [OK].

61. Укажите адреса MAC, к которым разрешен доступ, и нажмите клавишу [OK].

Повторите шаги 60 и 61 для задания других адресов MAC.

62. Нажмите клавишу [Stop] (Стоп) для возврата в ждущий режим.

63. Перезапустите устройство.

Параметры электронной почты/I-Fax

1. Нажмите клавишу [Additional functions] (Дополнительные функции).
2. С помощью клавиш [◀] и [▶] выберите <SYSTEM SETTINGS> (Параметры системы) и нажмите клавишу [OK].
Если установлены идентификатор администратора системы и пароль системы, введите их с помощью цифровых клавиш, затем нажмите [Log In/Out] (Вход/Выход).
3. С помощью клавиш [◀] и [▶] выберите <NETWORK SETTINGS> (Параметры сети) и нажмите клавишу [OK].
4. С помощью клавиш [◀] и [▶] выберите <E-MAIL/I-FAX> (Электронная почта/I-fax) и нажмите клавишу [OK].
5. Убедитесь, что отображается пункт <SMTP RX> (Прием SMTP), и нажмите клавишу [OK].



Назад



Предыдущая



Следующая

TOP
(Сверху)Расширенные
функции отправки 1Расширенные функции
копирования 2

Сеть 3

Удаленный
интерфейс
пользователя 4

Системный монитор 5

Параметры
администратора
системы 6

Отчеты и списки 7

Устранение
неполадок 8

Приложение 9

Содержание

Алфавитный указатель

6. С помощью клавиш [**←**] и [**→**] выберите **<ON>** (Вкл.) или **<OFF>** (Выкл.) и нажмите клавишу **[OK]**.

<OFF> (Выкл.): Сообщения электронной почты/I-fax с помощью собственной функции приема SMTP устройства не принимаются. В случае необходимости получения сообщений электронной почты/I-fax с помощью сервера POP выберите **<OFF>** (Выкл.).

<ON> (Вкл.): Получение сообщений электронной почты/I-fax с помощью собственной функции приема SMTP устройства.

Примечание

Устройство может принимать только изображения I-fax и уведомления об ошибках связи.

7. Убедитесь, что отображается значение **<SMTP SERVER>** (Сервер SMTP), и нажмите клавишу **[OK]**.

8. С помощью цифровых клавиш введите требуемое имя сервера SMTP и нажмите клавишу **[OK]**.

- Если имя сервера SMTP уже зарегистрировано на сервере DNS, введите его.
- Если имя сервера SMTP не зарегистрировано на сервере DNS, введите IP-адрес.

Ex.

```
SMTP SERVER      : a
smtp.company.com
```

9. Убедитесь, что отображается значение **<POP>**, и нажмите клавишу **[OK]**.

10. С помощью клавиш [**←**] и [**→**] выберите **<ON>** (Вкл.) или **<OFF>** (Выкл.) и нажмите клавишу **[OK]**.

<OFF> (Выкл.): Сообщения электронной почты/I-fax с помощью сервера POP не принимаются. В случае необходимости получения сообщений электронной почты/I-fax с помощью функции приема SMTP устройства выберите **<OFF>** (Выкл.).

<ON> (Вкл.): Сообщения электронной почты/I-fax с помощью сервера POP принимаются.

Примечание

Устройство может принимать только изображения I-fax и уведомления об ошибках связи.

11. Убедитесь, что отображается пункт **<E-MAIL ADDRESS>** (Адрес электронной почты), и нажмите клавишу **[OK]**.

12. С помощью цифровых клавиш введите адрес электронной почты, который будет использоваться устройством, и нажмите клавишу **[OK]**.

Ex.

```
E-MAIL ADDRESS  : a
cal@pop.company.com
```

13. Убедитесь, что отображается значение **<POP SERVER>** (Сервер POP), и нажмите клавишу **[OK]**.



Назад



←



→

TOP
(Сверху)

Расширенные функции отправки 1

Расширенные функции копирования 2

Сеть 3

Удаленный интерфейс пользователя 4

Системный монитор 5

Параметры администратора системы 6

Отчеты и списки 7

Устранение неполадок 8

Приложение 9

Содержание

Алфавитный указатель

14. С помощью цифровых клавиш введите требуемое имя сервера POP и нажмите клавишу [OK].

- Если сервер POP уже зарегистрирован на сервере DNS, введите его имя.
- Если имя сервера POP не зарегистрировано на сервере DNS, введите IP-адрес.

Ex.

```
POP SERVER      : a
pop.company.com
```

15. Убедитесь, что отображается пункт <POP ADDRESS> (Адрес POP), и нажмите клавишу [OK].

16. С помощью цифровых клавиш введите имя для доступа к серверу POP и нажмите клавишу [OK].

Ex.

```
POP ADDRESS     : 1
account1_
```

17. Убедитесь, что отображается пункт <POP PASSWORD> (Пароль POP), и нажмите клавишу [OK].

18. С помощью цифровых клавиш введите пароль для доступа к серверу POP и нажмите клавишу [OK].

19. Убедитесь, что отображается пункт <POP INTERVAL> (Интервал POP), и нажмите клавишу [OK].

20. С помощью клавиш [←], [→] или цифровых клавиш задайте интервал проверки сервером POP входящей электронной почты и нажмите клавишу [OK].

Примечание

Если установлен интервал 0, сервер POP автоматически не проверяется. Инструкции о проверке сервера POP вручную см. “Проверка получения сообщения I-Fax” на стр. 5-6

21. Убедитесь, что отображается пункт <AUTH/ENC SETTINGS> (Парам. идент./шифр), и нажмите клавишу [OK].

22. Убедитесь, что отображается пункт <POP BEFORE SEND> (POP перед отправкой), и нажмите клавишу [OK].

23. С помощью клавиш [←] и [→] выберите <ON> (Вкл.) или <OFF> (Выкл.) и нажмите клавишу [OK].

<OFF> (Выкл.): Сервер SMTP, для которого требуется POP перед SMTP, не используется.

<ON> (Вкл.): Используется сервер SMTP, требующий POP перед SMTP (способ идентификации пользователей, которые вошли на сервер POP до отправки электронной почты).

24. Убедитесь, что отображается пункт <SMTP AUTH> (Идент. SMTP), и нажмите клавишу [OK].



Назад



Предыдущая



Следующая

TOP
(Сверху)Расширенные
функции отправки 1Расширенные функции
копирования 2

Сеть 3

Удаленный
интерфейс
пользователя 4

Системный монитор 5

Параметры
администратора
системы 6

Отчеты и списки 7

Устранение
неполадок 8

Приложение 9

Содержание

Алфавитный указатель

25. С помощью клавиш [◀] и [▶] выберите <ON> (Вкл.) и нажмите клавишу [OK].

Если используется сервер SMTP, для которого не требуется аутентификация SMTP для отправки электронной почты, выберите <OFF> (Выкл.) и переходите к шагу 30.

26. Убедитесь, что отображается пункт <USER> (Пользователь), и нажмите клавишу [OK].**27. С помощью цифровых клавиш введите имя пользователя, используемое для входа на сервер SMTP, и нажмите клавишу [OK].****28. Убедитесь, что отображается пункт <PASSWORD> (Пароль), и нажмите [OK].****29. С помощью цифровых клавиш введите пароль, используемый для входа на сервер SMTP, и нажмите клавишу [OK].****30. Нажмите клавишу [Stop] (Стоп) для возврата в ждущий режим.****31. Перезапустите устройство.****Параметры времени запуска**

Если устройство подсоединено к коммутирующему концентратору, возможно, что соединение с сетью будет невозможно даже при правильно заданных параметрах. Это связано с тем, что процесс организации связующего дерева, выполняемый между коммутирующими концентраторами, не позволяет им устанавливать связь друг с другом сразу же после подсоединения устройства к коммутирующему концентратору.

В этом случае выполните следующие операции для задержки начала связи по сети.

1. Нажмите клавишу [Additional functions] (Дополнительные функции).**2. С помощью клавиш [◀] и [▶] выберите <SYSTEM SETTINGS> (Параметры системы) и нажмите клавишу [OK].**

Если установлены идентификатор администратора системы и пароль системы, введите их с помощью цифровых клавиш, затем нажмите [Log In/Out] (Вход/Выход).

3. С помощью клавиш [◀] и [▶] выберите <NETWORK SETTINGS> (Параметры сети) и нажмите клавишу [OK].



Назад



Предыдущая



Следующая

TOP
(Сверху)

Расширенные функции отправки 1

Расширенные функции копирования 2

Сеть 3

Удаленный интерфейс пользователя 4

Системный монитор 5

Параметры администратора системы 6

Отчеты и списки 7

Устранение неполадок 8

Приложение 9

Содержание

Алфавитный указатель

4. С помощью клавиш [◀] и [▶] выберите <STARTUP TIME SET.> (Настройка времени пуска) и нажмите клавишу [OK].
5. С помощью клавиш [◀], [▶] или цифровых клавиш задайте для устройства период времени, на который необходимо задержать начало обмена данными по сети, и нажмите клавишу [OK].
Можно ввести значение от 0 до 300 (секунд).
6. Нажмите клавишу [Stop] (Стоп) для возврата в ждущий режим.
7. Перезапустите устройство.

Проверка текущих сетевых настроек

1. Нажмите клавишу [Additional functions] (Дополнительные функции).
2. С помощью клавиш [◀] и [▶] выберите <SYSTEM SETTINGS> (Параметры системы) и нажмите клавишу [OK].
Если установлены идентификатор администратора системы и пароль системы, введите их с помощью цифровых клавиш, затем нажмите [Log In/Out] (Вход/Выход).
3. С помощью клавиш [◀] и [▶] выберите <NETWORK SETTINGS> (Параметры сети) и нажмите клавишу [OK].
4. С помощью клавиш [◀] и [▶] выберите <VIEW IP ADDRESS> (Просмотр IP-адреса) и нажмите клавишу [OK].
5. С помощью клавиш [◀] и [▶] выберите пункт <IP ADDRESS> (IP-адрес), <SUBNET MASK> (Маска подсети) или <GATEWAY ADDRESS> (Адрес шлюза) для отображения параметра, значение которого требуется проверить, и нажмите клавишу [OK].
6. Нажмите клавишу [Stop] (Стоп) для возврата в ждущий режим.



Назад



Предыдущая



Следующая

TOP
(Сверху)Расширенные
функции отправки 1Расширенные функции
копирования 2

Сеть 3

Удаленный
интерфейс
пользователя 4

Системный монитор 5

Параметры
администратора
системы 6

Отчеты и списки 7

Устранение
неполадок 8

Приложение 9

Содержание

Алфавитный указатель

Настройка компьютера для печати/передачи факсов

● Подключение к сети TCP/IP:

На все компьютеры, использующие устройство, должно быть установлено программное обеспечение клиента TCP/IP, и эти компьютеры должны быть подготовлены к работе в сети TCP/IP. Подробнее см. в руководствах по операционной системе.

● Установка драйвера принтера и задание параметра адреса устройства

Для печати с компьютера необходимо установить драйвер принтера и задать значение адреса устройства. Значение адреса устройства зависит от приложения, используемого для печати. Руководствуясь приведенной ниже информацией, определите используемое приложение печати и выполните необходимые операции.

- LPD: обычно в сетях TCP/IP используется это приложение печати.
- Raw: это приложение печати используется в Windows 2000/XP/Server 2003/Vista/Server 2008. Оно обеспечивает большую скорость печати, чем LPD.

■ Способ подключения устройства (LPD/Raw)

ⓘ Примечание

В следующих процедурах используются элементы, отображаемые на экране Windows XP; элементы могут отличаться в зависимости от используемой операционной системы.

1. Откройте диалоговое окно свойств принтера.

- При использовании Windows 2000 щелкните [Пуск] на панели задач Windows → [Настройка] → [Принтеры].
- При использовании Windows XP Professional/Server 2003 щелкните [Пуск] на панели задач Windows → [Принтеры и факсы].
- При использовании Windows XP Home Edition щелкните [Пуск] на панели задач Windows → [Панель управления] → [Принтеры и другое оборудование] → [Принтеры и факсы].
- При использовании Windows Vista/Server 2008 на панели задач щелкните [Пуск] → [Панель управления] → [Принтер] в подменю [Оборудование и звук].

2. Щелкните правой кнопкой мыши значок установленного принтера → выберите [Свойства].



Назад



Предыдущая



Следующая

TOP
(Сверху)Расширенные
функции отправки 1Расширенные функции
копирования 2

Сеть 3

Удаленный
интерфейс
пользователя 4

Системный монитор 5

Параметры
администратора
системы 6

Отчеты и списки 7

Устранение
неполадок 8

Приложение 9

Содержание

Алфавитный указатель

- Откройте лист [Ports] (Порты), щелкнув мышью на вкладке [Ports] (Порты).

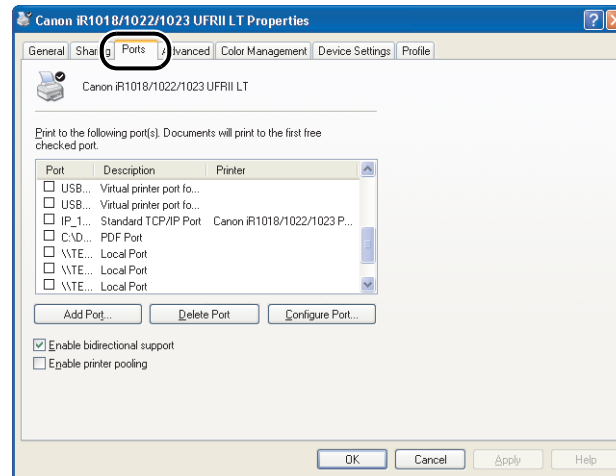

- Откройте диалоговое окно [Printer Ports] (Порты принтера), щелкнув кнопку [Add Port] (Добавить порт).

- В разделе [Available ports types] (Имеющиеся порты принтера) выберите [Standard TCP/IP Port] (Стандартный порт TCP/IP) → щелкните мышью на кнопке [New Port] (Новый порт).

Открывается мастер [Мастер добавления стандартного TCP/IP порта принтера].

- Щелкните кнопку [Next] [Далее].

- В поле [Имя принтера или IP-адрес] введите IP-адрес или имя устройства → щелкните кнопку [Далее].

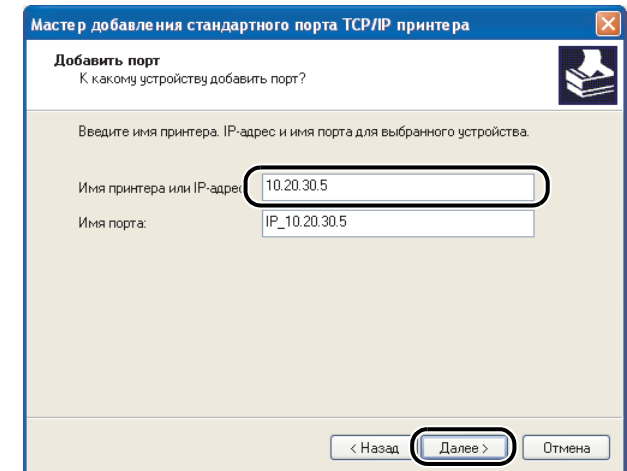

После того, как компьютер подтвердит наличие устройства, которому назначен введенный IP-адрес, открывается окно [Завершение работы мастера добавления стандартного TCP/IP порта принтера].



Назад



Предыдущая



Следующая

TOP
(Сверху)Расширенные
функции отправки 1Расширенные функции
копирования 2

Сеть 3

Удаленный
интерфейс
пользователя 4

Системный монитор 5

Параметры
администратора
системы 6

Отчеты и списки 7

Устранение
неполадок 8

Приложение 9

Содержание

Алфавитный указатель

8. Щелкните кнопку [Готово].

Если в диалоговом окне отображается сообщение [Требуется дополнительные сведения о порте], выполните повторный поиск в соответствии с выводимыми на экран инструкциями или щелкните мышью [Стандартный] → выберите в раскрывающемся списке [Устройство сетевой печати Canon с P9100] → щелкните [Далее].

9. Щелкните кнопку [Заккрыть] для закрытия диалогового окна [Порты принтера].

Если требуется использовать приложение Raw, переходите к шагу 12.

10. В диалоговом окне свойств принтера щелкните [Настроить порт] → щелкните [LPR] в поле [Протокол] → введите очередь печати в поле [Имя очереди] в разделе [Параметры LPR].

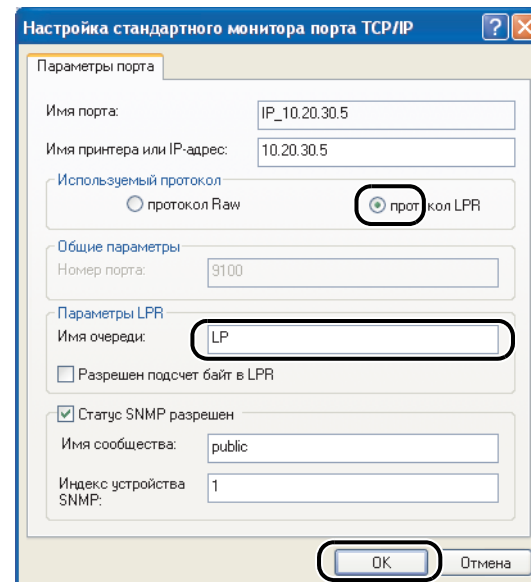

Примечание

Очередь печати можно указать в поле [Очередь печати].

Предусмотрены следующие три очереди печати:

- LP: устройство печатает в соответствии со своими настройками буферизации печати. Обычно следует выбирать этот вариант.
- SPOOL: устройство печатает только после буферизации задания на печать на жесткий диск, независимо от своих настроек буферизации.
- DIRECT: устройство печатает без буферизации задания на печать на жесткий диск, независимо от своих настроек буферизации.

11. Щелкните кнопку [OK].

12. Щелкните кнопку [Заккрыть].



Назад



←



→

TOP
(Сверху)Расширенные
функции отправки 1Расширенные функции
копирования 2

Сеть 3

Удаленный
интерфейс
пользователя 4

Системный монитор 5

Параметры
администратора
системы 6

Отчеты и списки 7

Устранение
неполадок 8

Приложение 9

Содержание

Алфавитный указатель

■ Параметры сервера печати

Если в сети используется ОС Windows 2000/XP/Server 2003/Vista/Server 2008, приведенные ниже инструкции позволяют настроить сервер печати для более эффективного управления сетевыми принтерами. После настройки сервера печати он может управлять заданиями на печать. Кроме того, настроив альтернативный драйвер для сервера печати, можно установить драйверы печати на все компьютеры по сети.

1. Откройте диалоговое окно свойств принтера.

- При использовании Windows 2000 щелкните [Пуск] на панели задач Windows → [Настройка] → [Принтеры].
- При использовании Windows XP Professional/Server 2003 щелкните [Пуск] на панели задач Windows → [Принтеры и факсы].
- При использовании Windows XP Home Edition щелкните [Пуск] на панели задач Windows → [Панель управления] → [Принтеры и другое оборудование] → [Принтеры и факсы].
- При использовании Windows Vista/Server 2008 на панели задач щелкните [Пуск] → [Панель управления] → [Оборудование и звук] → [Принтеры].

2. Щелкните правой кнопкой мыши значок установленного принтера → выберите [Общий доступ].

- При использовании Windows Vista нажмите [Настройка общего доступа].
- При использовании других операционных систем переходите к шагу 3.

3. Выберите [Совместный доступ к принтеру] (Windows 2000: [Общий доступ]) и введите общее имя.

4. Если общий доступ к аппарату имеют пользователи, на компьютерах которых установлены другие версии ОС Windows, щелкните мышью на кнопке [Additional drivers] (Дополнительные драйверы).

При установке альтернативного драйвера открываются дополнительные окна для ввода местоположения файла, содержащего драйвер принтера. Следуйте инструкциям в этих окнах.

Примечание

Для установки драйвера принтера на другой компьютер используйте окно [Printer Wizard] (Мастер принтера) для выбора места установки принтера → выберите [Network printer] (Сетевой принтер) → выберите общий принтер для компьютера, выбранного в сервере печати.

5. Щелкните кнопку [ОК].

Настройка параметров общего принтера завершена.



Назад



Предыдущая



Следующая

TOP
(Сверху)Расширенные
функции отправки 1Расширенные функции
копирования 2

Сеть 3

Удаленный
интерфейс
пользователя 4

Системный монитор 5

Параметры
администратора
системы 6

Отчеты и списки 7

Устранение
неполадок 8

Приложение 9

Содержание

Алфавитный указатель

Настройка компьютера в качестве сервера FTP

Для передачи данных с устройства на компьютер в сети необходимо задать настройки компьютера для получения данных.

Можно передавать данные через сеть TCP/IP в любое из следующих мест:

- Сервер FTP (Windows 2000/XP/Server 2003/Vista/Server 2008, UNIX, Mac OS X, imageWARE Gateway series)
- Общая папка Windows (Windows 2000/XP/Server 2003/ Vista/Server 2008)
- Общая папка Samba (Mac OS X/UNIX/Linux)

В данном разделе описывается настройка компьютера в качестве сервера FTP.

Инструкции о настройке общей папки Windows и Samba см. “Настройка компьютера в качестве файлового сервера” на стр. 3-41.

Примечание

- Поддерживается Samba 2.2.8a или новее.
- В данном разделе описываются только процедуры настройки компьютера для получения данных, отправленных с устройства. Для отправки данных с устройства на сервер в сети необходимо с панели управления ввести настройки адреса. Инструкции по заданию настроек адреса адресата см. “Настройки адресной книги” на стр. 1-23.
- В следующей процедуре объясняется пример настройки сервера FTP. В зависимости от среды фактическая процедура настройки может отличаться.

Windows 2000/XP/Server 2003/Vista

Примечание

- Рекомендуется, чтобы настройку сервера FTP осуществлял системный администратор.
- Для использования Windows 2000 Server в качестве сервера FTP необходима установка Microsoft Internet Information Services 5.0 (IIS 5.0). Если IIS не установлена на используемом компьютере, до задания этих настроек ее необходимо установить. Операции установки см. в документации, прилагаемой к операционной системе.
- Для использования Windows XP Professional в качестве сервера FTP необходима установка Microsoft Internet Information Services 5.1 (IIS 5.1). Если IIS не установлена на используемом компьютере, до задания этих настроек ее необходимо установить. Операции установки см. в документации, прилагаемой к операционной системе. Невозможно использовать Windows XP Home Edition как сервер FTP.
- Для использования Windows Server 2003 в качестве сервера FTP необходима установка Microsoft Internet Information Services 6.0 (IIS 6.0). Если IIS не установлена на используемом компьютере, до задания этих настроек ее необходимо установить. Операции установки см. в документации, прилагаемой к операционной системе.
- Для использования Windows Vista в качестве сервера FTP необходима установка Microsoft Internet Information Services 7.0 (IIS 7.0). Если IIS не установлена на используемом компьютере, до задания этих настроек ее необходимо установить. Операции установки см. в документации, прилагаемой к операционной системе.
- Невозможно использовать Windows XP Home Edition как сервер FTP.
- Для использования Windows Server 2008 в качестве сервера FTP необходима установка Microsoft Internet Information Services 7.0 (IIS 7.0). Если IIS не установлена на используемом компьютере, до задания этих настроек ее необходимо установить. Операции установки см. в документации, прилагаемой к операционной системе.



Назад



← Предыдущая



→ Следующая

TOP
(Сверху)Расширенные
функции отправки 1Расширенные функции
копирования 2

Сеть 3

Удаленный
интерфейс
пользователя 4

Системный монитор 5

Параметры
администратора
системы 6

Отчеты и списки 7

Устранение
неполадок 8

Приложение 9

Содержание

Алфавитный указатель

- Проверка доступа пользователей к серверам FTP выполняется путем ссылки на локальную базу данных учетных записей Windows 2000 Server/XP Professional/Server 2003/Vista/Server 2008, используемую в качестве сервера FTP. Поэтому невозможно использование учетной записи домена пользователя, зарегистрированного в Windows 2000 Server/XP Professional/Server 2003/Vista/Server 2008 для прямой передачи данных с устройства на серверы FTP в других доменах.
- В данном разделе описываются процедуры использования домашней папки по умолчанию в [Сайт FTP по умолчанию]. Для использования других настроек введите сайт FTP и домашнюю папку в соответствии с документацией IIS.
- В следующих процедурах используются элементы, отображаемые на экране Windows XP; элементы могут отличаться в зависимости от используемой операционной системы.

1. Выполните вход в Windows в качестве члена группы с правами доступа к папке, которая будет использоваться как папка сайта FTP.



Примечание

В зависимости от среды настройки прав доступа для дисков или папки могут отличаться. Дополнительные сведения см. в документации к Windows.

2. Запустите IIS.

- При использовании Windows 2000 на панели задач щелкните [Пуск] → [Настройка] → [Панель управления] → [Администрирование] → [Диспетчер служб Интернета].
- При использовании Windows XP на панели задач щелкните [Пуск] → [Панель управления] → [Производительность и обслуживание] → [Администрирование] → [Диспетчер служб Интернета].
- При использовании Windows Server 2003 на панели задач щелкните [Пуск] → [Администрирование] → [Диспетчер служб Интернета].
- При использовании Windows Vista на панели задач щелкните [Пуск] → [Панель управления] → [Система и ее обслуживание] → [Администрирование] → [Диспетчер служб IIS].
- При использовании Windows Server 2008 на панели задач щелкните [Пуск] → [Панель управления] → [Администрирование] → [Диспетчер служб IIS 7.0].

3. Введите настройки сайта FTP.

- При использовании Windows 2000 правой кнопкой мыши щелкните значок [Сайт FTP по умолчанию] → щелкните [Свойства].
- При использовании Windows XP/Server 2003 дважды щелкните значок [Сайт FTP] → правой кнопкой мыши щелкните значок [Сайт FTP по умолчанию] → щелкните [Свойства].
- При использовании Windows Vista дважды щелкните значок [FTP-узлы] → правой кнопкой мыши щелкните значок [FTP-узел по умолчанию] → щелкните [Свойства].
- При использовании Windows Server 2008 дважды щелкните значок [FTP-узел] → правой кнопкой мыши щелкните значок [FTP-узел по умолчанию (Остановлен)] → щелкните [Свойства].

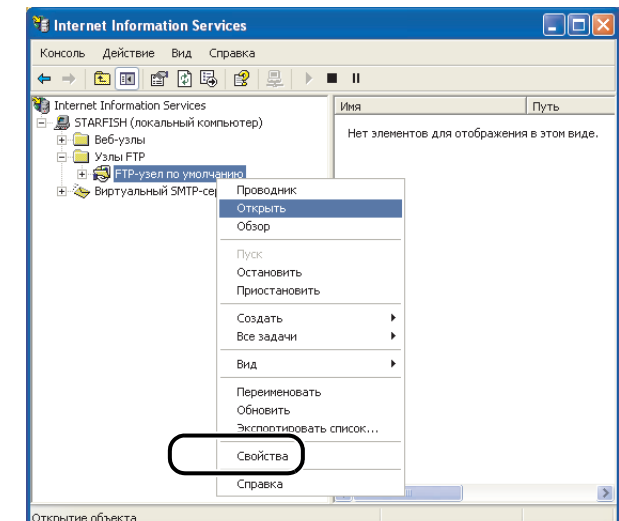



Назад



Предыдущая



Следующая

TOP
(Сверху)Расширенные
функции отправки 1Расширенные функции
копирования 2

Сеть 3

Удаленный
интерфейс
пользователя 4

Системный монитор 5

Параметры
администратора
системы 6

Отчеты и списки 7

Устранение
неполадок 8

Приложение 9

Содержание

Алфавитный указатель

- В диалоговом окне [Свойства FTP-узла по умолчанию] щелкните вкладку [Безопасные учетные записи], чтобы отобразить лист [Безопасные учетные записи].
- При использовании Windows 2000 снимите флажок [Разрешить анонимные подключения]. При использовании Windows XP/Server 2003/Vista/Server 2008 снимите флажок [Разрешить только анонимные подключения].
- Щелкните вкладку [Домашний каталог], чтобы отобразить лист [Домашний каталог] → выберите [Чтение] и [Запись].

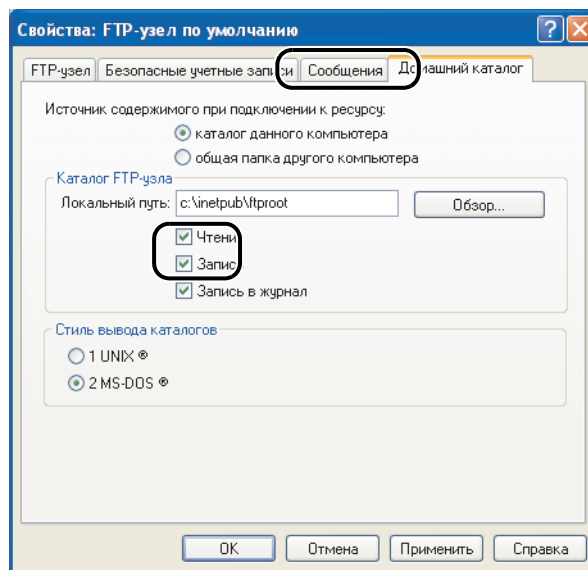

- Щелкните [OK], чтобы закрыть диалоговое окно [Свойства: FTP-узел по умолчанию].

4. Подтвердите [Полное имя компьютера].

● При использовании Windows 2000:

- На рабочем столе правой кнопкой мыши щелкните значок [Мой компьютер] → щелкните [Свойства].
- Щелкните вкладку [Сетевая идентификация] для отображения листа [Сетевая идентификация] → подтвердите [Полное имя компьютера].
- Щелкните кнопку [Отмена] для закрытия диалогового окна [Свойства системы].

● При использовании Windows XP/Server 2003:

- На панели задач Windows щелкните [Пуск], правой кнопкой мыши щелкните [Мой компьютер] → щелкните [Свойства].
- Щелкните вкладку [Имя компьютера] для отображения листа [Имя компьютера] → подтвердите [Полное имя компьютера].
- Щелкните кнопку [Отмена] для закрытия диалогового окна.

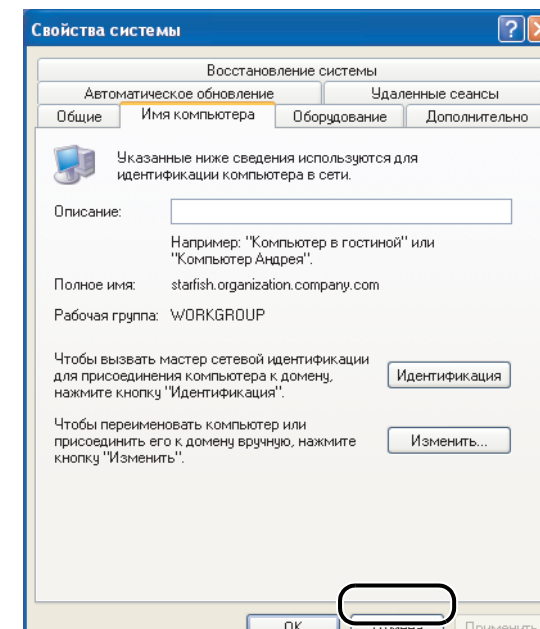

● При использовании Windows Vista/Server 2008:

- Правой клавишей мыши выберите [Компьютер] → щелкните [Свойства].
- На листе [Просмотр основных сведений о вашем компьютере], подтвердите [Полное имя компьютера] в подменю [Параметры имени компьютера, домена и рабочей группы].
- Нажмите кнопку [Закрыть] в правом верхнем углу окна, чтобы закрыть диалоговое окно.



Назад



← Предыдущая



→ Следующая

TOP
(Сверху)Расширенные
функции отправки 1Расширенные функции
копирования 2

Сеть 3

Удаленный
интерфейс
пользователя 4

Системный монитор 5

Параметры
администратора
системы 6

Отчеты и списки 7

Устранение
неполадок 8

Приложение 9

Содержание

Алфавитный указатель

5. Выполните настройку пользователей и пароль для доступа к серверу FTP.

- При использовании Windows 2000 на рабочем столе правой кнопкой мыши щелкните значок [Мой компьютер] → щелкните [Управление], чтобы открыть окно [Управление компьютером].
- При использовании Windows XP/Server 2003 на рабочем столе щелкните [Пуск], правой кнопкой мыши щелкните [Мой компьютер] → щелкните [Управление], чтобы открыть окно [Управление компьютером].
- При использовании Windows Vista на рабочем столе щелкните [Пуск], правой кнопкой мыши щелкните [Компьютер] → щелкните [Управление], чтобы открыть окно [Управление компьютером].
- При использовании Windows Server 2008 на панели задач щелкните [Пуск], выберите [Программы] → [Администрирование] → щелкните окно [Управление компьютером]. Дважды щелкните [Локальные пользователи и группы] → правой кнопкой мыши щелкните папку [Пользователи] → щелкните [Новый пользователь].
- В разделе [Службные программы] дважды щелкните [Локальные пользователи и группы] → правой кнопкой мыши щелкните папку [Пользователи] → щелкните [Новый пользователь].

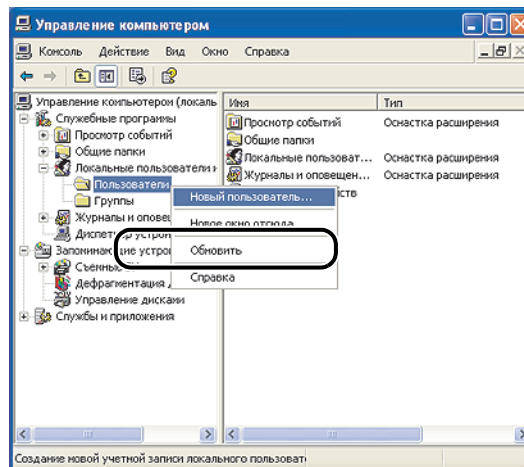

- В диалоговом окне [Новый пользователь] введите имя пользователя в поле [Имя пользователя] → введите пароль в поле [Пароль] → повторно введите пароль в поле [Подтверждение].

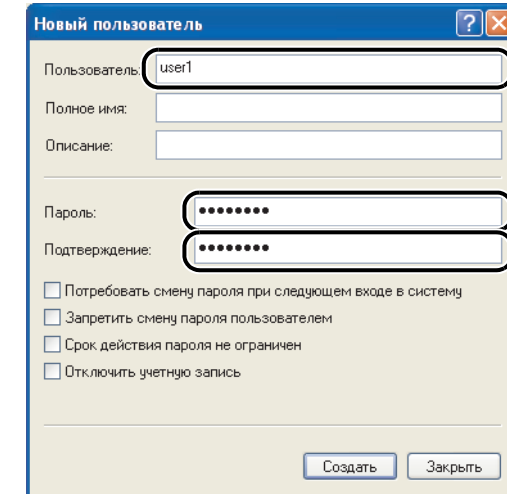

- Введите имя пользователя длиной не более 20 символов (букв и цифр), введите пароль длиной не более 24 символов (букв и цифр) (14 для Windows 2000). Если установлен флажок [Потребовать смену пароля при следующем входе в систему], все добавленные пользователи для передачи данных с устройства должны изменить пароли. (Пароль нельзя изменить с панели управления.)
- Подтвердите настройки → щелкните [Создать].
- Закройте окно [Управление компьютером].



Назад



Предыдущая



Следующая

TOP
(Сверху)Расширенные
функции отправки 1Расширенные функции
копирования 2

Сеть 3

Удаленный
интерфейс
пользователя 4

Системный монитор 5

Параметры
администратора
системы 6

Отчеты и списки 7

Устранение
неполадок 8

Приложение 9

Содержание

Алфавитный указатель

6. С помощью панели управления задайте адрес адресата.

● Пример настройки адреса:

- Настройки стороны сервера:
[Полное имя компьютера]: starfish.organization.company.com
В указанной папке "\inetpub\ftproot" сервера FTP создайте папку с названием "share", задайте "share" в качестве назначения данных.
- Настройки адреса устройства:
Протокол сервера: <FTP>
<NAME> (Имя): Имя адреса
<HOST NAME> (Имя хост-системы): starfish.organization.company.com
<FILE PATH> (Путь к файлу): share
<LOGIN NAME> (Регистрационное имя): Имя пользователя, введенное на шаге 5
<PASSWORD> (Пароль): Пароль для упомянутого выше пользователя

● Примечание

- Для использования [Полное имя компьютера], которое было подтверждено в шаге 4, как имя хост-системы для <HOST NAME> (Имя хост-системы), как показано на примере, необходимо использовать сервер DNS. (Это применяется, даже если устройство и сервер FTP принадлежат одной подсети.) Если сервер DNS недоступен, настройка имени хост-системы должна быть задана с помощью IP-адреса сервера FTP.
- С панели управления для настроек <HOST NAME> (Имя хост-системы) и <FILE PATH> (Путь к файлу) можно ввести до 120 символов (букв и цифр).
- При переключении языка ЖК-дисплея пункты <HOST NAME> (Имя хост-системы) и <FILE PATH> (Путь к файлу) могут отображаться неправильно.
- Инструкции по заданию настроек адреса адресата см. "Настройки адресной книги" на стр. 1-23.

UNIX

● Примечание

- Для использования компьютера в качестве сервера FTP пользователям UNIX необходимо установить Solaris 2.6.
- В некоторых средах для использования FTP необходимы детальные настройки. Для получения подробных сведений обратитесь к администратору сети.

1. На рабочей станции войдите в систему с правами "суперпользователя".
2. Выполните настройку пользователей, передающих документы с устройства, и их паролей.

Введите имя пользователя и пароль длиной не более 24 символов (букв и цифр).
3. Создайте общую папку для адресов, затем предоставьте пользователям, которые будут передавать данные, права на чтение и запись.



Назад



Предыдущая



Следующая

TOP
(Сверху)Расширенные
функции отправки 1Расширенные функции
копирования 2

Сеть 3

Удаленный
интерфейс
пользователя 4

Системный монитор 5

Параметры
администратора
системы 6

Отчеты и списки 7

Устранение
неполадок 8

Приложение 9

Содержание

Алфавитный указатель

4. С помощью панели управления задайте адрес адресата.

● Пример настройки адреса:

- Настройки стороны сервера:

[Host name] (Имя хост-системы):	starfish
[Domain] (Домен):	organization.company.com

 Домашний каталог пользователя – /home/hsato и /home/hsato/share – это назначение данных.
- Настройки адреса устройства:

Протокол сервера:	<FTP>
<NAME> (Имя):	Имя адреса
<HOST NAME> (Имя хост-системы):	starfish.organization.company.com
<FILE PATH> (Путь к файлу):	Введите одно из следующего: share (при использовании относительного пути) /home/hsato/ share (при использовании абсолютного пути)
<LOGIN NAME>	Имя пользователя, введенное (Регистрационное имя): на шаге 2
<PASSWORD> (Пароль):	Пароль для упомянутого выше пользователя

📌 Примечание

- Для использования имени хост-системы в приведенном выше примере для <HOST NAME> (Имя хост-системы) необходимо использовать сервер DNS. (Это применяется, даже если устройство и сервер FTP принадлежат одной подсети.) Если сервер DNS недоступен, настройка имени хост-системы должна быть задана с помощью IP-адреса сервера FTP.
- С панели управления для настроек <HOST NAME> (Имя хост-системы) и <FILE PATH> (Путь к файлу) можно ввести до 120 символов (букв и цифр).
- При переключении языка ЖК-дисплея пункты <HOST NAME> (Имя хост-системы) и <FILE PATH> (Путь к файлу) могут отображаться неправильно.
- Инструкции по заданию настроек адреса адресата см. “Настройки адресной книги” на стр. 1-23.



Назад



Предыдущая



Следующая

TOP
(Сверху)Расширенные
функции отправки 1Расширенные функции
копирования 2

Сеть 3

Удаленный
интерфейс
пользователя 4

Системный монитор 5

Параметры
администратора
системы 6

Отчеты и списки 7

Устранение
неполадок 8

Приложение 9

Содержание

Алфавитный указатель

Mac OS X

Примечание

В следующих процедурах используется Mac OS X версии 10.4. В зависимости от используемой версии Mac OS X процедуры могут отличаться.

1. Войдите в Mac OS X с правами администратора.

2. Запуск служб FTP в Mac OS X.

- Щелкните значок Apple в левом верхнем углу экрана → [System Preferences] (Параметры системы).
- В окне [System Preferences] (Параметры системы) щелкните значок [Sharing] (Общий доступ).
- Щелкните [FTP Access] (Доступ к FTP) → щелкните [Start] (Пуск).
- На панели инструментов щелкните [Show all] (Показать все).

3. Задайте пользователя для передачи данных, затем укажите пароль.

- В окне [System Preferences] (Параметры системы) щелкните значок [Accounts] (Учетные записи).
- Щелкните [+], чтобы создать новую учетную запись.
- Введите имя пользователя и пароль длиной не более 24 символов (букв и цифр).
- Щелкните [Create Account] (Создать учетную запись).
- Закройте окно [Accounts] (Учетные записи).

4. Создайте общую папку для передачи файлов.

Пример настройки:

В подпапке [Public] папки [Home] создайте папку с именем "iR_Folder".

5. Предоставьте доступ к папке, созданной на шаге 4.

- Щелкните общую папку → щелкните [Get Info] (Получить информацию) в меню [File] (Файл).
- Щелкните [Ownership & Permissions] (Владельцы и разрешения) → [Details] (Сведения).
- Предоставьте владельцу и членам группы владельца доступ на чтение и запись в папку.
- Закройте окно Info (Информация).



Назад



Предыдущая



Следующая

TOP
(Сверху)Расширенные
функции отправки 1Расширенные функции
копирования 2

Сеть 3

Удаленный
интерфейс
пользователя 4

Системный монитор 5

Параметры
администратора
системы 6

Отчеты и списки 7

Устранение
неполадок 8

Приложение 9

Содержание

Алфавитный указатель

6. С помощью панели управления задайте адрес адресата.

● Пример настройки адреса:

- Настройки стороны сервера (устанавливаются с помощью приведенной выше процедуры):
В подпапке [Public] папки [Home] пользователя "yoko" создайте папку с именем "iR_Folder", затем укажите папку iR_Folder в качестве папки для передачи файлов.
- Настройки адреса устройства:

Протокол сервера:	<FTP>
<NAME> (Имя):	Имя адреса
<HOST NAME> (Имя хост-системы):	IP-адрес компьютера Macintosh
<FILE PATH> (Путь к файлу):	Введите абсолютный путь к папке для передачи файлов: /Users/yoko/Public/iR_Folder
<LOGIN NAME> (Регистрационное имя):	Имя пользователя, введенное на шаге 3
<PASSWORD> (Пароль):	Пароль для упомянутого выше пользователя

● Примечание

- С панели управления для настройки <FILE PATH> (Путь к файлу) можно ввести до 120 символов (букв и цифр).
- При переключении языка ЖК-дисплея пункты <HOST NAME> (Имя хост-системы) и <FILE PATH> (Путь к файлу) могут отображаться неправильно.
- Инструкции по заданию настроек адреса адресата см. "Настройки адресной книги" на стр. 1-23.

Сервер FTP с imageWARE Gateway

● Примечание

- Для получения данных с устройства при использовании imageWARE Gateway необходим сервер FTP для imageWARE Gateway.
- При отправке в папку диспетчера документов imageWARE определите для параметра <FTP EXTENSION> (Расширение FTP) значение <ON> (Вкл.). Дополнительную информацию см. "Параметры TCP/IP" на стр. 3-14.

1. Настройте сервер FTP для imageWARE Gateway.

Сведения о настройках см. в руководстве пользователя imageWARE Gateway.

2. На сервере FTP для imageWARE Gateway укажите папку для сохранения данных, переданных с устройства.

Сведения о настройках см. в руководстве пользователя imageWARE Gateway.

● Примечание

- Имя папки может состоять не более чем из 120 символов (букв и цифр).
- Введите имя пользователя и пароль длиной не более 24 символов (букв и цифр).



Назад



← Предыдущая



→ Следующая

TOP
(Сверху)Расширенные
функции отправки 1Расширенные функции
копирования 2

Сеть 3

Удаленный
интерфейс
пользователя 4

Системный монитор 5

Параметры
администратора
системы 6

Отчеты и списки 7

Устранение
неполадок 8

Приложение 9

Содержание

Алфавитный указатель

3. На сервере FTP для imageWARE Gateway экспортируйте принятые данные.

Сведения о настройках см. в руководстве пользователя imageWARE Gateway.

Примечание

- Для использования формата FQDN для адреса сервера FTP необходим сервер DNS (например, starfish.organization.company.com). (Сервер DNS также необходим, если сервер FTP и устройство находятся в одной подсети.) Если сервер DNS не настроен, используйте IP-адрес.
- Адрес сервера FTP в формате FQDN может не более чем из 120 символов (букв и цифр).

4. Используйте удаленный интерфейс пользователя устройства для импортирования полученных данных, экспортированных в шаге 3 в устройство.

- Щелкните [Add. Func.] (Добавление функции) в удаленном интерфейсе пользователя → щелкните [Import/Export] (Импорт/Экспорт).
- Щелкните [Address Book] (Адресная книга).
- Щелкните кнопку [Import] (Импорт).
- Щелкните [Browse] (Обзор) → выберите файл для импорта.
- Щелкните кнопку [OK].

Примечание

- При переключении языка ЖК-дисплея пункты <HOST NAME> (Имя хост-системы) и <FILE PATH> (Путь к файлу) могут отображаться неправильно.
- Инструкции по заданию настроек адреса адресата см. “Настройки адресной книги” на стр. 1-23.



Назад



Предыдущая



Следующая

TOP
(Сверху)Расширенные
функции отправки **1**Расширенные функции
копирования **2**Сеть **3**Удаленный
интерфейс
пользователя **4**Системный монитор **5**Параметры
администратора
системы **6**Отчеты и списки **7**Устранение
неполадок **8**Приложение **9**

Содержание

Алфавитный указатель

Использование сети NetBIOS

В данной главе описываются настройки и процедуры для использования устройства в сети NetBIOS.

1. Настройки протокола для сети NetBIOS (см. стр. 3-38)

Задайте в аппарате параметры протокола. Для задания этих параметров можно использовать:

- Панель управления аппарата (меню [Дополнительные функции])
- веб-браузер (удаленный ИП)
- программа NetSpot Device Installer (утилита Canon, записанная на компакт-диске "User Software CD")

2. Настройка компьютера для печати/передачи факсов (см. стр. 3-24)

Задайте эти параметры для всех компьютеров, используемых для печати/передачи факсов.

3. Настройка компьютера в качестве файлового сервера (см. стр. 3-41)

Задайте параметры компьютера на получение данных, отправленных с устройства.

Примечание

- Рекомендуется, чтобы шаги 1 и 3 выполнил администратор сети.
- Единственным базовым протоколом, который поддерживает сеть NetBIOS, является TCP/IP. NetBEUI устройством не поддерживается.
- При первой настройке параметров TCP/IP используйте панель управления или программу NetSpot Device Installer. После настройки параметров можно изменить содержание с помощью удаленного интерфейса пользователя или программы NetSpot Console. Программу NetSpot Console можно загрузить с веб-узла Canon.



Назад



Предыдущая



Следующая

TOP
(Сверху)Расширенные
функции отправки 1Расширенные функции
копирования 2

Сеть 3

Удаленный
интерфейс
пользователя 4

Системный монитор 5

Параметры
администратора
системы 6

Отчеты и списки 7

Устранение
неполадок 8

Приложение 9

Содержание

Алфавитный указатель

Настройки протокола для сети NetBIOS

Параметры протокола аппарата можно задать на компьютере с помощью любого из перечисленных ниже средств.

- Панель управления аппарата (меню [Дополнительные функции])
- веб-браузер (удаленный ИП)
- Программа NetSpot Console (через веб-браузер) (программная утилита Canon)

Примечание

- Подробнее о программе NetSpot Console см. интерактивную справку или файл Readme программы NetSpot Console.
- Для задания параметров протокола с помощью программы NetSpot Console необходимо войти в систему в качестве администратора. Инструкции по использованию программы NetSpot Console см. в интерактивной справке программы NetSpot Console.
- При изменении IP-адреса и других параметров с помощью веб-браузера (удаленный ИП) эти изменения не отображаются на экране настройки. На аппарате проверить значения параметров можно с помощью пункта <VIEW IP ADDRESS> (Просмотр IP-адреса) в подменю <NETWORK SETTINGS> (Параметры сети) меню <SYSTEM SETTINGS> (Параметры системы) или напечатав USER'S DATA LIST (Список данных пользователя). (См. главу 14, "Настройка устройства", в Руководстве по основным операциям.)

■ Задание параметров с панели управления устройства

Параметры TCP/IP

1. Задайте настройки TCP/IP.

Если настройки TCP/IP еще не вводились, введите их сейчас. (См. раздел "Настройка устройства для работы в сети" в Кратком руководстве по началу работы и "Параметры протокола для сети TCP/IP" на стр. 3-14.)

Настройки SMB и WINS

Примечание

WINS (Windows Internet Name Service) – это служба для сопоставления имени NetBIOS (которое является именем компьютера или принтера в сети NetBIOS) с IP-адресом. Для использования WINS, необходим WINS-сервер.



Назад



Предыдущая



Следующая

TOP
(Сверху)

Расширенные функции отправки 1

Расширенные функции копирования 2

Сеть 3

Удаленный интерфейс пользователя 4

Системный монитор 5

Параметры администратора системы 6

Отчеты и списки 7

Устранение неполадок 8

Приложение 9

Содержание

Алфавитный указатель

1. Нажмите клавишу [Additional functions] (Дополнительные функции).
2. С помощью клавиш [◀] и [▶] выберите <SYSTEM SETTINGS> (Параметры системы) и нажмите клавишу [OK].
Если установлены идентификатор администратора системы и пароль системы, введите их с помощью цифровых клавиш, затем нажмите [Log In/Out] (Вход/Выход).
3. С помощью клавиш [◀] и [▶] выберите <NETWORK SETTINGS> (Параметры сети) и нажмите клавишу [OK].
4. С помощью клавиш [◀] и [▶] выберите <SMB SETTINGS> (Настройки SMB) и нажмите клавишу [OK].
5. Убедитесь, что отображается пункт <USE SMB CLIENT> (Использовать клиент SMB), и нажмите клавишу [OK].
6. С помощью клавиш [◀] и [▶] выберите <ON> (Вкл.) и нажмите клавишу [OK].
7. Убедитесь, что отображается значение <SERVER> (Сервер), и нажмите клавишу [OK].

8. С помощью цифровых клавиш введите имя NetBIOS устройства и нажмите клавишу [OK].

Примечание

- Необходимо ввести уникальное имя, не совпадающее с существующим именем другого компьютера или принтера в этой же сети.
- Нельзя использовать пробелы.

9. Убедитесь, что отображается пункт <WORKGROUP> (Рабочая группа), и нажмите клавишу [OK].
10. С помощью цифровых клавиш введите имя рабочей группы устройства и нажмите клавишу [OK].
 Примечание
 - В качестве имени группы нельзя ввести имя домена.
 - Нельзя использовать пробелы.
11. Убедитесь, что отображается пункт <COMMENT> (Комментарий), и нажмите клавишу [OK].
12. При необходимости введите комментарий с помощью цифровых клавиш и нажмите клавишу [OK].



Назад



←



→

TOP
(Сверху)

Расширенные функции отправки 1

Расширенные функции копирования 2

Сеть 3

Удаленный интерфейс пользователя 4

Системный монитор 5

Параметры администратора системы 6

Отчеты и списки 7

Устранение неполадок 8

Приложение 9

Содержание

Алфавитный указатель

13. Убедитесь, что отображается значение <LM ANNOUNCE> (Объявление LM), и нажмите клавишу [OK].

14. С помощью клавиш [←] и [→] выберите <ON> (Вкл.) или <OFF> (Выкл.) и нажмите клавишу [OK].

<OFF> (Выкл.): администратор ЛВС не уведомляется о существовании устройства в сети.

<ON> (Вкл.): администратор ЛВС уведомляется о существовании устройства в сети.

15. С помощью клавиш [←] и [→] выберите <TCP/IP SETTINGS> (Параметры TCP/IP) и нажмите клавишу [OK].

16. С помощью клавиш [←] и [→] выберите <CONFIGURE WINS> (Конфигурация WINS) и нажмите клавишу [OK].

17. Убедитесь, что отображается значение <WINS RESOLUTION> (Разрешение WINS), и нажмите клавишу [OK].

18. С помощью клавиш [←] и [→] выберите <ON> (Вкл.) или <OFF> (Выкл.) и нажмите клавишу [OK].

<OFF> (Выкл.): Имя не разрешается с WINS. Переходите к шагу 21.

<ON> (Вкл.): Имя разрешается с WINS.

19. Убедитесь, что отображается значение <WINS SERVER> (Сервер WINS), и нажмите клавишу [OK].

20. С помощью цифровых клавиш введите IP-адрес WINS и нажмите клавишу [OK].

Примечание

Если DHCP определяет IP-адрес, при каждой возможности IP-адрес, полученный с сервера DHCP, переписывается IP-адресом сервера WINS (полученным с сервера DHCP).

21. Нажмите клавишу [Stop] (Стоп) для возврата в ждущий режим.

22. Перезапустите устройство.



Назад



Предыдущая



Следующая

TOP
(Сверху)Расширенные
функции отправки **1**Расширенные функции
копирования **2**Сеть **3**Удаленный
интерфейс
пользователя **4**Системный монитор **5**Параметры
администратора
системы **6**Отчеты и списки **7**Устранение
неполадок **8**Приложение **9**

Содержание

Алфавитный указатель

Настройка компьютера в качестве файлового сервера

Для передачи данных с устройства на компьютер в сети необходимо задать настройки компьютера для получения данных. Можно передать данные через сеть NetBIOS в общую папку Windows и Samba (Mac OS X/UNIX/Linux). В данном разделе описывается настройка общей папки.

Примечание

- Поддерживается Samba 2.2.8a или новее.
- В следующей процедуре описывается пример настройки общей папки. В зависимости от среды фактическая процедура настройки может отличаться.

Подключение к сети TCP/IP

На компьютере, принимающем данные с устройства, должно быть установлено программное обеспечение клиента TCP/IP, и эти компьютеры должны быть подготовлены к работе в сети TCP/IP. Подробнее см. в документации к операционной системе.

Подключение к сети NetBIOS и настройка общей папки

Windows 2000/XP/Server 2003/Vista/Server 2008

Примечание

- Рекомендуется, чтобы настройку файлового сервера осуществлял системный администратор.
- Количество пользователей или клиентов, которые могут осуществлять доступ к серверу под управлением операционной системы Windows 2000 Server/XP/Server 2003/Vista/Server 2008, ограничено. При максимальном количестве пользователей или клиентов передача на сервер, работающий под управлением операционной системы Windows 2000/XP/Server 2003/Vista/Server 2008 невозможна.
- В следующих процедурах используются элементы, отображаемые на экране Windows XP; элементы могут отличаться в зависимости от используемой операционной системы.

1. Войдите в Windows с правами администратора.



Назад



Предыдущая



Следующая

TOP
(Сверху)Расширенные
функции отправки 1Расширенные функции
копирования 2

Сеть 3

Удаленный
интерфейс
пользователя 4

Системный монитор 5

Параметры
администратора
системы 6

Отчеты и списки 7

Устранение
неполадок 8

Приложение 9

Содержание

Алфавитный указатель

2. Задайте настройки NetBIOS.

- При использовании Windows Vista на панели задач щелкните [Пуск] → правым щелчком мыши выберите [Сеть] → [Свойства] → [Управление сетевыми подключениями] → правым щелчком мыши выберите [Подключение по локальной сети] → [Свойства].
- При использовании Windows 2000 на рабочем столе правой кнопкой мыши щелкните значок [Мое сетевое окружение] → щелкните [Свойства], чтобы открыть окно [Сеть и удаленный доступ к сети].
- При использовании Windows XP на панели задач щелкните [Пуск] → правой кнопкой мыши щелкните значок [Мое сетевое окружение] → щелкните [Свойства], чтобы открыть окно [Сетевые подключения].
- При использовании Windows Server 2003 на панели задач щелкните [Пуск] → [Панель управления] → [Сетевые подключения].
- Правой кнопкой мыши щелкните значок [Подключение по локальной сети] → щелкните [Свойства], чтобы открыть диалоговое окно [Свойства подключения к локальной сети].
- При использовании Windows Vista убедитесь, что выбраны [Клиент для сетей Microsoft], [Служба доступа к файлам и принтерам сетей Microsoft] и [Протокол Интернета версии 4 (TCP/IPv4)].
- При использовании Windows Server 2008 щелчком правой клавиши мыши выберите [Сеть] → [Свойства] → [Центр управления сетями и общим доступом] → [Управление сетевыми подключениями] → правым щелчком мыши выберите [Подключение по локальной сети] → [Свойства].
- Убедитесь, что выбраны [Клиент для сетей Microsoft], [Служба доступа к файлам и принтерам сетей Microsoft] и [Протокол Интернета (TCP/IP)].
- Если какая-либо функция не выбрана, выберите ее.

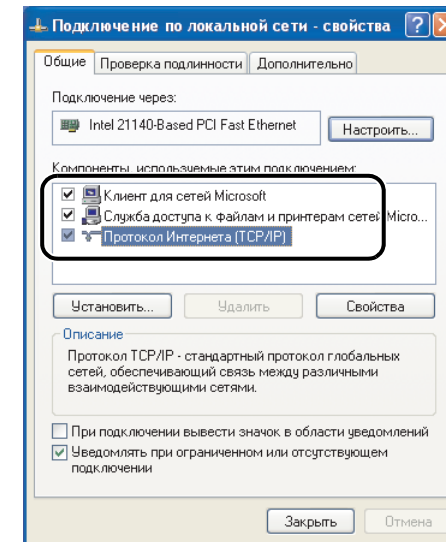

- Дважды щелкните [Протокол Интернета (TCP/IP)], чтобы открыть диалоговое окно [Свойства протокола Интернета (TCP/IP)] → на листе [Общие] щелкните [Дополнительно].
- При использовании Windows Vista дважды щелкните [Протокол Интернета версии 4 (TCP/IPv4)], чтобы открыть диалоговое окно [Свойства протокола Интернета версии 4 (TCP/IPv4)] → на листе [Общие] щелкните [Дополнительно].
- Щелкните вкладку [Служба WINS] → на листе [Служба WINS] щелкните [Включить NetBIOS через TCP/IP].
- Щелкните [ОК] и закройте все диалоговые окна.
- При появлении запроса на перезагрузку компьютера, выполните перезагрузку.



Назад



Предыдущая



Следующая

TOP
(Сверху)Расширенные
функции отправки 1Расширенные функции
копирования 2

Сеть 3

Удаленный
интерфейс
пользователя 4

Системный монитор 5

Параметры
администратора
системы 6

Отчеты и списки 7

Устранение
неполадок 8

Приложение 9

Содержание

Алфавитный указатель

3. Подтвердите имя компьютера.

● При использовании Windows 2000:

- На рабочем столе правой кнопкой мыши щелкните значок [Мой компьютер] → щелкните [Свойства].
- Щелкните вкладку [Сетевая идентификация], чтобы отобразить лист [Сетевая идентификация].
- В диалоговое окно [Изменение идентификации] щелкните [Свойства] → [Дополнительно].
- В диалоговом окне [DNS-суффикс и NetBIOS-имя компьютера] подтвердите [NetBIOS-имя компьютера].
- Щелкните [Отмена] и закройте все диалоговые окна.

● При использовании Windows XP/Server 2003:

- На панели задач Windows щелкните [Пуск] → правой кнопкой мыши щелкните [Мой компьютер] → щелкните [Свойства].
- Щелкните вкладку [Имя компьютера], чтобы отобразить лист [Имя компьютера].
- В диалоговое окно [Изменение имени компьютера] щелкните [Изменить] → [Дополнительно].
- В диалоговом окне [DNS-суффикс и NetBIOS-имя компьютера] подтвердите [NetBIOS-имя компьютера].
- Щелкните [Отмена] и закройте все диалоговые окна.

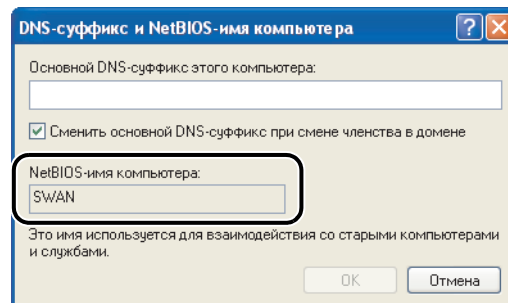

● При использовании Windows Vista:

- На панели задач Windows щелкните [Пуск] → правой кнопкой мыши щелкните [Компьютер] → [Свойства] → [Дополнительные параметры системы].
- Щелкните [Далее], чтобы продолжить, если отображается диалоговое окно [Контроль учетных записей пользователей].
- Щелкните вкладку [Имя компьютера], чтобы отобразить лист [Имя компьютера].
- В диалоговом окне [Изменение имени компьютера или домена] щелкните [Изменить] → [Дополнительно].
- В диалоговом окне [DNS-суффикс и NetBIOS-имя компьютера] подтвердите [NetBIOS-имя компьютера].
- Щелкните [Отмена] и закройте все диалоговые окна.

● При использовании Windows Server 2008:

- На панели задач Windows щелкните [Пуск] → правой кнопкой мыши щелкните [Компьютер] → щелкните [Свойства].
- Щелкните вкладку [Дополнительные параметры системы], чтобы отобразить лист [Имя компьютера].
- В диалоговом окне [Изменение имени компьютера] щелкните [Изменить...] → [Дополнительно...].
- В диалоговом окне [DNS-суффикс и NetBIOS-имя компьютера] подтвердите [NetBIOS-имя компьютера].
- Щелкните [Отмена] и закройте все диалоговые окна.



Назад



← Предыдущая



→ Следующая

TOP
(Сверху)Расширенные
функции отправки 1Расширенные функции
копирования 2

Сеть 3

Удаленный
интерфейс
пользователя 4

Системный монитор 5

Параметры
администратора
системы 6

Отчеты и списки 7

Устранение
неполадок 8

Приложение 9

Содержание

Алфавитный указатель

4. Выполните настройку пользователей и паролей для доступа к общей папке.

- Если используется Windows XP Home Edition, переходите к шагу 5.
- При использовании Windows 2000 на рабочем столе правой кнопкой мыши щелкните значок [Мой компьютер] → щелкните [Управление], чтобы открыть окно [Управление компьютером].
- При использовании Windows XP/Server 2003 на рабочем столе щелкните [Пуск], правой кнопкой мыши щелкните [Мой компьютер] → щелкните [Управление], чтобы открыть окно [Управление компьютером].
- При использовании Windows Vista на рабочем столе щелкните [Пуск], правой кнопкой мыши щелкните [Компьютер] → щелкните [Управление], чтобы открыть окно [Управление компьютером].
- При использовании Windows Vista щелкните [Далее], чтобы продолжить, если отображается диалоговое окно [Контроль учетных записей пользователей].
- При использовании Windows Server 2008 на панели задач щелкните [Пуск], [Администрирование] → [Управление компьютером] → двойным щелчком откройте [Локальные пользователи и группы] → правой кнопкой мыши щелкните папку [Пользователи] → щелкните [Новый пользователь].
- В разделе [Службные программы] дважды щелкните [Локальные пользователи и группы] → правой кнопкой мыши щелкните папку [Пользователи] → щелкните [Новый пользователь].

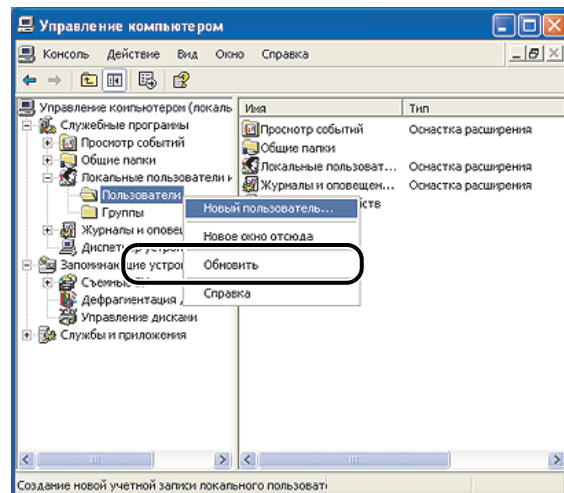

- В диалоговом окне [Новый пользователь] введите имя пользователя в поле [Имя пользователя] → введите пароль в поле [Пароль] → повторно введите пароль в поле [Подтверждение].

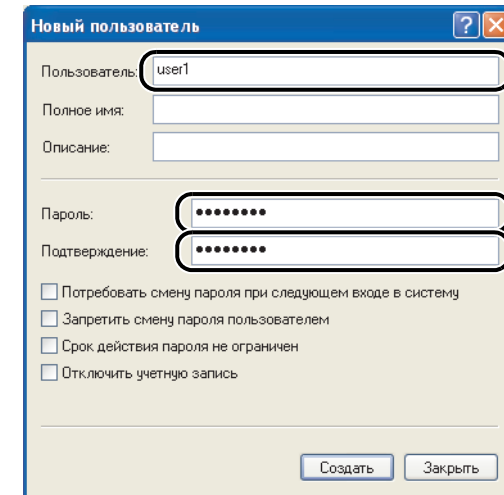

- Введите имя пользователя длиной не более 20 знаков (букв и цифр), введите пароль длиной не более 14 знаков (букв и цифр). Если установлен флажок [Потребовать смену пароля при следующем входе в систему], все добавленные пользователи для передачи данных с устройства должны изменить пароли. (Пароль нельзя изменить с панели управления.)
- Подтвердите настройки → щелкните [Создать].
- Закройте окно [Управление компьютером].



Назад



Предыдущая



Следующая

TOP
(Сверху)Расширенные
функции отправки 1Расширенные функции
копирования 2

Сеть 3

Удаленный
интерфейс
пользователя 4

Системный монитор 5

Параметры
администратора
системы 6

Отчеты и списки 7

Устранение
неполадок 8

Приложение 9

Содержание

Алфавитный указатель

5. Выполните настройку общей папки.

- При использовании Windows 2000/XP/Server 2003 правой кнопкой мыши щелкните папку, которую необходимо сделать общей → щелкните [Свойства] → на листе [Общий доступ] щелкните [Открыть общий доступ к этой папке] → в [Сетевое имя] введите имя общего ресурса.
- При использовании Windows Vista/Server 2008 правой кнопкой мыши щелкните папку, которую необходимо сделать общей → щелкните [Свойства] → на листе [Общий доступ] щелкните [Дополнительный общий доступ] → выберите [Открыть общий доступ к этой папке] → в [Общий ресурс] введите имя общего ресурса → нажмите [OK].
- При использовании Windows Vista/Server 2008 щелкните [Далее], чтобы продолжить, если отображается диалоговое окно [Контроль учетных записей пользователей].

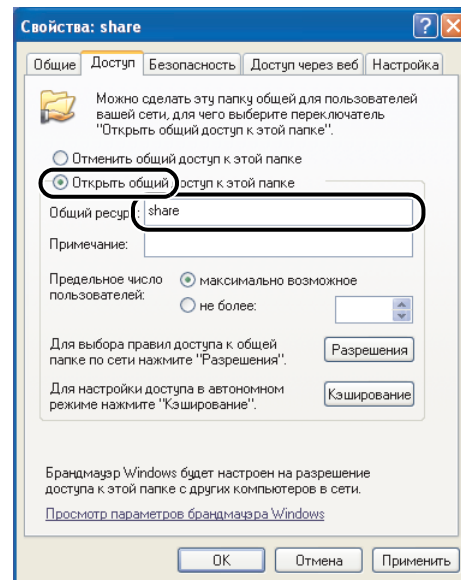

6. Задайте уровень безопасности.

- Для создания общей папки на диске с файловой системой FAT или FAT32 (если вкладка [Безопасность] не отображается):

- Щелкните [Разрешения] → выберите или добавьте пользователей или группы, которым необходимо предоставить доступ к общей папке.

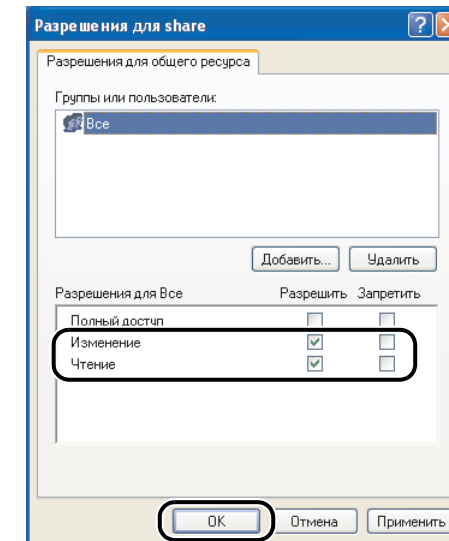

- В окне [Разрешения] выберите [Изменение] и [Чтение] → щелкните [OK].



Назад



Предыдущая



Следующая

TOP
(Сверху)

Расширенные функции отправки 1

Расширенные функции копирования 2

Сеть 3

Удаленный интерфейс пользователя 4

Системный монитор 5

Параметры администратора системы 6

Отчеты и списки 7

Устранение неполадок 8

Приложение 9

Содержание

Алфавитный указатель

● Для создания общей папки на диске с файловой системой NTFS:

- Щелкните вкладку [Безопасность].
- На листе [Безопасность] выберите или добавьте пользователей или группы, которым необходимо предоставить доступ к общей папке.
- На листе [Разрешения] выберите [Запись] и [Чтение и выполнение] или более высокий уровень доступа. Для данных в этой папке установите флажки [Запись] и [Чтение] или более высокий уровень доступа.
- Щелкните [OK] → закройте диалоговое окно общей папки.

Примечание

Чтобы открыть вкладку [Безопасность] в операционной системе Windows XP, следуйте приведенным ниже инструкциям. Сведения о настройках см. в документации к Windows XP.

- Windows XP Professional: Откройте [Свойства папки] → снимите флажок [Использовать простой общий доступ к файлам]. Однако можно использовать общий доступ к папкам и файлам и с установленным флажком [Использовать простой общий доступ к файлам]. Установите или снимите флажок [Использовать простой общий доступ к файлам] в соответствии с вашей средой.
- Windows XP Home Edition: Запустите Windows в безопасном режиме → выберите [Безопасный режим с загрузкой сетевых драйверов] в меню дополнительных вариантов загрузки Windows. После выполнения входа в Windows можно найти вкладку [Безопасность], открыв диалоговое окно свойств общей папки.

7. С помощью панели управления задайте адрес адресата.

● Пример настройки адреса:

- Настройки стороны сервера:

[NetBIOS-имя компьютера]:	swan
[Сетевое имя]:	share

В папке share создайте папку с именем Images, укажите папку Images в качестве назначения передачи данных.
- Настройки адреса устройства:

Протокол сервера:	<SMB>
<NAME> (Имя):	Имя адреса
<HOST NAME> (Имя хост-системы):	\\swan\share (двойную обратную косую черту "\" можно пропустить)
<FILE PATH> (Путь к файлу):	\Images
<LOGIN NAME> (Регистрационное имя):	Имя пользователя, введенное на шаге 4
<PASSWORD> (Пароль):	Пароль для упомянутого выше пользователя.



Назад



Предыдущая



Следующая

TOP
(Сверху)

Расширенные функции отправки 1

Расширенные функции копирования 2

Сеть 3

Удаленный интерфейс пользователя 4

Системный монитор 5

Параметры администратора системы 6

Отчеты и списки 7

Устранение неполадок 8

Приложение 9

Содержание

Алфавитный указатель

Примечание

- С панели управления для настройки <HOST NAME> (Имя хост-системы) можно ввести до 120 символов (букв и цифр). Для настройки <FILE PATH> (Путь к файлу) также можно ввести до 120 символов (букв и цифр). Задайте эти настройки на сервере, соблюдая максимальную длину.
- При изменении языка ЖК-дисплея <HOST NAME> (Имя хост-системы) и <FILE PATH> (Путь к файлу) могут отображаться неправильно, или просмотр папок может быть невозможен.
- Если язык ЖК-дисплея отличается от языка компьютера в сети, <HOST NAME> (Имя хост-системы) и <FILE PATH> (Путь к файлу) могут отображаться неправильно, или просмотр папок может быть невозможен.
- <LOGIN NAME> (Регистрационное имя) и <PASSWORD> (Пароль) не требуются, если используется Windows XP Home Edition.
- Можно передавать данные с использованием приведенных ниже форматов. В последнем случае необходим сервер DNS:
\\192.168.2.100\share
\\host_name.organization.company.com\share
- Инструкции по заданию настроек адреса адресата см. “Настройки адресной книги” на стр. 1-23.

Samba (Mac OS X)**Примечание**

В следующих процедурах используется Mac OS X версии 10.4. В зависимости от используемой версии Mac OS X процедуры могут отличаться.

1. Войдите в Mac OS X с правами администратора.**2. Задайте пользователя для передачи данных, затем укажите пароль.**

- В окне [System Preferences] (Параметры системы) щелкните значок [Accounts] (Учетные записи).
- Щелкните [+], чтобы создать новую учетную запись.
- Введите имя пользователя и пароль длиной не более 24 символов (букв и цифр).
- Щелкните [Create Account] (Создать учетную запись).
- Закройте окно [Accounts] (Учетные записи).

3. Запуск служб Windows Sharing в Mac OS X.

- Щелкните значок Apple в левом верхнем углу экрана → [System Preferences] (Параметры системы).
- В окне [System Preferences] (Параметры системы) щелкните значок [Sharing] (Общий доступ).
- Щелкните, чтобы выбрать [Windows Sharing] (Служба Windows Sharing) → щелкните [Enable Accounts] (Разрешить учетные записи).
- Щелкните, чтобы выбрать учетную запись пользователя, созданную на шаге 2 → щелкните [Done] (Готово).
- Закройте окно [Sharing] (Общий доступ).

4. Создайте папку для передачи файлов в домашней папке указанного пользователя.

Пример настройки:

В домашней папке создайте папку с именем "iR_Folder".

5. С помощью панели управления задайте адрес адресата.



Назад



Предыдущая



Следующая

TOP
(Сверху)Расширенные
функции отправки 1Расширенные функции
копирования 2

Сеть 3

Удаленный
интерфейс
пользователя 4

Системный монитор 5

Параметры
администратора
системы 6

Отчеты и списки 7

Устранение
неполадок 8

Приложение 9

Содержание

Алфавитный указатель

● Пример настройки адреса:

- Настройки стороны сервера:
(устанавливаются с помощью приведенной выше процедуры):

В домашней папке пользователя "yoko" создайте папку с именем "iR_Folder", затем укажите папку iR_Folder в качестве папки для передачи файлов.

- Настройки адреса устройства:

Протокол сервера:	<SMB>
<NAME> (Имя):	Имя адреса
<HOST NAME> (Имя хост-системы):	IP-адрес компьютера Macintosh
<FILE PATH> (Путь к файлу):	Введите абсолютный путь к папке для передачи файлов: /Users/yoko/iR_Folder
<LOGIN NAME> (Регистрационное имя):	Имя пользователя, введенное на шаге 2.
<PASSWORD> (Пароль):	Пароль для упомянутого выше пользователя.

🔧 Примечание

- С панели управления для настройки <FILE PATH> (Путь к файлу) можно ввести до 120 символов (букв и цифр).
- При переключении языка панели управления <HOST NAME> (Имя хост-системы) и <FILE PATH> (Путь к файлу) могут отображаться неправильно.
- Инструкции по заданию настроек адреса адресата см. "Настройки адресной книги" на стр. 1-23.

Samba (UNIX/Linux)

🔧 Примечание

- Поддерживается Samba 2.2.8a или новее.
- В некоторых средах для использования Samba необходимы детальные настройки. Для получения подробных сведений обратитесь к администратору сети.

1. На рабочей станции войдите в систему с правами "суперпользователя".

2. Выполните настройку пользователей и паролей для доступа к общей папке Samba.

Введите имя пользователя длиной не более 24 знаков (букв и цифр), введите пароль длиной не более 14 знаков (букв и цифр).

3. С помощью панели управления задайте адрес адресата.



Назад



Предыдущая



Следующая

TOP
(Сверху)Расширенные
функции отправки 1Расширенные функции
копирования 2

Сеть 3

Удаленный
интерфейс
пользователя 4

Системный монитор 5

Параметры
администратора
системы 6

Отчеты и списки 7

Устранение
неполадок 8

Приложение 9

Содержание

Алфавитный указатель

● Пример настройки адреса:

- Настройки стороны сервера:

[Имя компьютера]:	swan
[Сетевое имя]	share

В папке share создайте папку с именем Images, укажите папку Images в качестве назначения передачи данных.
- Настройки адреса устройства:

Протокол сервера:	<SMB>
<NAME> (Имя):	Имя адреса
<HOST NAME> (Имя хост-системы):	\\swan\share (двойную обратную косую черту "\\\" можно пропустить)
<FILE PATH> (Путь к файлу):	\\images
<LOGIN NAME> (Регистрационное имя):	Имя пользователя, введенное на шаге 2.
<PASSWORD> (Пароль):	Пароль для упомянутого выше пользователя.

📌 Примечание

- С панели управления для настройки <HOST NAME> (Имя хост-системы) можно ввести до 120 символов (букв и цифр). Для настройки <FILE PATH> (Путь к файлу) также можно ввести до 120 символов (букв и цифр). Задайте эти настройки на сервере, соблюдая максимальную длину.
- При изменении языка ЖК-дисплея <HOST NAME> (Имя хост-системы) и <FILE PATH> (Путь к файлу) могут отображаться неправильно, или просмотр папок может быть невозможен.
- Если язык ЖК-дисплея отличается от языка компьютера в сети, <HOST NAME> (Имя хост-системы) и <FILE PATH> (Путь к файлу) могут отображаться неправильно, или просмотр папок может быть невозможен.
- Можно передавать данные с использованием приведенных ниже форматов. В последнем случае необходим сервер DNS:
 - \\192.168.2.100\share
 - \\host_name.organization.company.com\share
- Инструкции по заданию настроек адреса адресата см. “Настройки адресной книги” на стр. 1-23.



Назад



Предыдущая



Следующая

TOP
(Сверху)Расширенные
функции отправки 1Расширенные функции
копирования 2

Сеть 3

Удаленный
интерфейс
пользователя 4

Системный монитор 5

Параметры
администратора
системы 6

Отчеты и списки 7

Устранение
неполадок 8

Приложение 9

Содержание

Алфавитный указатель

Управление устройством

Устройство позволяет использовать перечисленное ниже программное обеспечение для проверки состояния и задания значений параметров с компьютера.

- веб-браузер (удаленный ИП)
- программа NetSpot Device Installer (утилита Canon, записанная на компакт-диске "User Software CD")
- Программа NetSpot Console (через веб-браузер) (программная утилита Canon)

Примечание

Программная утилита NetSpot Console не записана на компакт-диске "User Software CD". Для использования программы NetSpot Console загрузите ее с веб-узла Canon.

■ Управление устройством с помощью веб-браузера (удаленный ИП)

Для управления устройством с помощью веб-браузера можно использовать установленный в устройство удаленный интерфейс пользователя. Об использовании удаленного ИП см. "Отображение состояния устройства и информации о нем" на стр. 4-6.

■ Управление устройством с помощью программы NetSpot Device Installer

Программная утилита NetSpot Device Installer предназначена для задания начальных параметров подключенных к сети устройств Canon. Записанную на компакт-диск программу NetSpot Device Installer можно запускать напрямую с компакт-диска, не устанавливая ее на компьютер, что позволяет пользователям сети быстро и удобно задавать начальные параметры сетевых устройств. Инструкции по использованию программы NetSpot Device Installer см. в интерактивной справке этой программы.

■ Управление устройством с помощью программы NetSpot Console

Программная утилита NetSpot Console позволяет управлять устройствами, подключенными к сети. Эта программа позволяет пользователям сети задавать или просматривать различного вида информацию (список или карту устройств, подробные параметры протокола, отображение и уведомление о состоянии устройства, операции с заданиями) о сетевых устройствах с помощью веб-браузера. Инструкции по использованию программы NetSpot Console см. в интерактивной справке программы NetSpot Console.



Назад



Предыдущая



Следующая

TOP
(Сверху)

Расширенные функции отправки 1

Расширенные функции копирования 2

Сеть 3

Удаленный интерфейс пользователя 4

Системный монитор 5

Параметры администратора системы 6

Отчеты и списки 7

Устранение неполадок 8

Приложение 9

Содержание

Алфавитный указатель

4 Удаленный интерфейс пользователя

Требования к системе	4-3
Использование удаленного интерфейса пользователя.....	4-4
Запуск удаленного интерфейса пользователя	4-4
Отображение состояния устройства и информации о нем.....	4-6
Управление заданиями	4-7
Управление заданиями на печать	4-7
Просмотр журнала печати.....	4-8
Просмотр журнала операций.....	4-9
Управление адресной книгой	4-10
Настройка параметров системы.....	4-15
Настройка информации о системе.....	4-15



Назад



Предыдущая



Следующая

TOP
(Сверху)

Расширенные функции отправки **1**

Расширенные функции копирования **2**

Сеть **3**

Удаленный интерфейс пользователя **4**

Системный монитор **5**

Параметры администратора системы **6**

Отчеты и списки **7**

Устранение неполадок **8**

Приложение **9**

Содержание

Алфавитный указатель

Задание параметров пересылки.....	4-18
Управление идентификаторами отделов/пользователей.....	4-25
Функция импорта/экспорта.....	4-30
Сохранение адресной книги	4-30
Загрузка адресной книги	4-31
Сохранение данных управления пользователями в файлы (экспорт).....	4-33
Загрузка файлов данных управления пользователями (перезапись/импорт).....	4-34
Сохранение параметров дополнительных функций в файлах (экспорт)	4-36
Загрузка файлов параметров дополнительных функций (перезапись/импорт)	4-37
Специальные параметры устройства	4-39



Назад



Предыдущая



Следующая

TOP
(Сверху)Расширенные
функции отправки **1**Расширенные функции
копирования **2**Сеть **3**Удаленный
интерфейс
пользователя **4**Системный монитор **5**Параметры
администратора
системы **6**Отчеты и списки **7**Устранение
неполадок **8**Приложение **9**

Содержание

Алфавитный указатель

Требования к системе

Работа удаленного интерфейса пользователя тестировалась в системах с указанными ниже параметрами.

Windows

- ОС
 - Microsoft Windows 2000 Professional
 - Microsoft Windows XP
 - Microsoft Windows Vista
- Веб-браузер
 - Microsoft Internet Explorer 6.0 или новее

Macintosh

- ОС
 - Mac OS 10.3 или новее
(Классическая среда не поддерживается.)
- Веб-браузер
 - Safari 1.3.2 или новее



Назад



Предыдущая



Следующая

TOP
(Сверху)Расширенные
функции отправки **1**Расширенные функции
копирования **2**Сеть **3**Удаленный
интерфейс
пользователя **4**Системный монитор **5**Параметры
администратора
системы **6**Отчеты и списки **7**Устранение
неполадок **8**Приложение **9**

Содержание

Алфавитный указатель

Использование удаленного интерфейса пользователя

Программное обеспечение удаленного интерфейса пользователя позволяет с помощью веб-браузера управлять устройством с сетевого компьютера.

- Проверка состояния устройства
- Настройка и управление устройством

■ Запуск удаленного интерфейса пользователя

🔧 Примечание

Перед запуском удаленного интерфейса пользователя необходимо выполнить следующие действия:

- Выберите <VIEW IP ADDRESS> (Просмотр IP-адреса) в <NETWORK SETTINGS> (Параметры сети) в <SYSTEM SETTINGS> (Параметры системы) и проверьте IP-адрес устройства. Если вы не знаете IP-адрес, обратитесь к администратору сети. (См. в главе 3, “Сеть”.)
- Для параметра <REMOTE UI> (Удаленный интерфейс пользователя) задайте значение <ON> (Вкл.) в меню <SYSTEM SETTINGS> (Параметры системы). (См. “Удаленный интерфейс пользователя” на стр. 6-17.)

- 1. Запустите веб-браузер.**
- 2. Введите IP-адрес устройства в поле [Address] (Адрес) или [Location] (Расположение) → нажмите клавишу [Enter] на клавиатуре.**

Открывается экран удаленного ИП.

3. Введите идентификатор и пароль.

- Для режима без управления: Выберите [Administrator Mode] (Режим администратора) или [End-User Mode] (Режим конечного пользователя) → введите пароль или имя владельца.
- Для режима управления идентификаторами отделов: введите идентификатор отдела и пароль.
- Для режима управления пользователями: введите идентификатор пользователя и пароль.

🔧 Примечание

Подробнее об идентификаторе и пароле см. “Управление идентификаторами отделов/пользователей” на стр. 4-25.

4. Щелкните кнопку [OK].



Назад



Предыдущая



Следующая

TOP
(Сверху)

Расширенные функции отправки 1

Расширенные функции копирования 2

Сеть 3

Удаленный интерфейс пользователя 4

Системный монитор 5

Параметры администратора системы 6

Отчеты и списки 7

Устранение неполадок 8

Приложение 9

Содержание

Алфавитный указатель

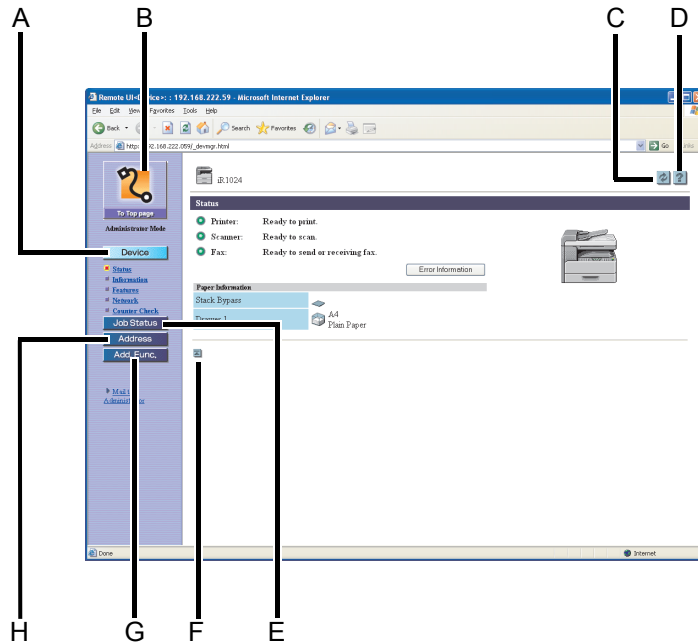

При входе в сеанс удаленного интерфейса пользователя отображается страница [Device] (Устройство) - [Status] (Состояние).

- O  Device Отображение текущего состояния устройства и т.п.
- B  To Top page Переход на начальную страницу удаленного ИП.
- C  Refresh Вывод на текущий отображаемый экран самой последней информации (обновление).
- D  Help Отображение интерактивной справки удаленного ИП.
- E  Job Status Отображение текущего состояния заданий на печать и т.п.
- F  Back Возврат в начало текущей страницы.
- G  Add, Func. Отображение списка параметров устройства и т.п.
- H  Address Отображение данных адресной книги (клавиши однокнопочного набора и т.д.), зарегистрированной в устройстве.
-  Back Возврат на предыдущую страницу.



Назад



Предыдущая



Следующая

TOP
(Сверху)

Расширенные функции отправки 1

Расширенные функции копирования 2

Сеть 3

Удаленный интерфейс пользователя 4

Системный монитор 5

Параметры администратора системы 6

Отчеты и списки 7

Устранение неполадок 8

Приложение 9

Содержание

Алфавитный указатель

Отображение состояния устройства и информации о нем

Можно просматривать информацию о текущем состоянии устройства, а также информацию об администраторе, ответственном за устройство, о месте установки устройства и о различных параметрах устройства.

1. Щелкните кнопку [Device] (Устройство) → выберите в меню, появляющемся под кнопкой [Device] (Устройство), сведения, которые требуется отобразить.

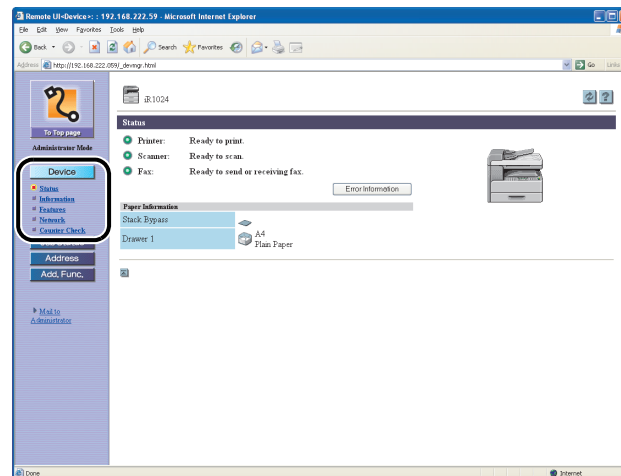

[Status]
(Состояние)

Отображается наличие бумаги в различных источниках бумаги, а также выводятся сообщения об ошибках. Для получения подробной информации об ошибках щелкните мышью [Error Information] (Информация об ошибке).

[Information]
(Информация)

Отображается относящаяся к аппарату информация, такая как информация об администраторе аппарата и о месте установки аппарата.

[Features]
(Функции)

Отображение информации о максимальной скорости печати, общем объеме и доступной памяти, а также об установленных ящиках.

[Network]
(Сеть)

Отображение сетевых параметров устройства. Эти настройки можно задать в режиме администратора, щелкнув [Change] (Изменить).

[Counter Check]
(Проверка счетчиков)

Отображается общее количество страниц, выведенных при печати, копировании и распечатке принятых факсов.

Примечание

При изменении параметров сети для их вступления в силу необходимо перезапустить устройство. Выключите устройство с помощью выключателя питания, подождите не менее 10 с и снова включите питание.



Назад



Предыдущая



Следующая

TOP
(Сверху)Расширенные
функции отправки 1Расширенные функции
копирования 2

Сеть 3

Удаленный
интерфейс
пользователя 4

Системный монитор 5

Параметры
администратора
системы 6

Отчеты и списки 7

Устранение
неполадок 8

Приложение 9

Содержание

Алфавитный указатель

Управление заданиями

Удаленный ИП позволяет управлять заданиями на печать. Он также позволяет просматривать результаты печати, передачи и приема заданий.

Примечание

Если в меню <SYSTEM SETTINGS> (Параметры системы) для параметра <CHECKING THE LOG> (Проверка журнала) задано значение <OFF> (Выкл.), журналы операций в списке не отображаются.

Управление заданиями на печать

Удаленный ИП позволяет управлять заданиями на печать, обрабатываемыми устройством или находящимися в очереди печати.

Примечание

Если пользователь вошел в систему в режиме конечного пользователя и для параметра [Permit End-user's Job Operation] (Разрешить конечному пользователю операции с заданиями) в меню [Add.Func.] (Доп. функции) задано значение [OFF] (Выкл.), удаление задания на печать невозможно. Если для параметра [Permit End-user's Job Operation] (Разрешить конечному пользователю операции с заданиями) задано значение [ON] (Вкл.), можно удалять задания на печать, для которых у пользователя есть полномочия владельца.

1. Щелкните кнопку [Job Status] (Состояние заданий) → выберите в меню, появляющемся под кнопкой [Job Status] (Состояние заданий), пункт [Print Job] (Задание на печать).

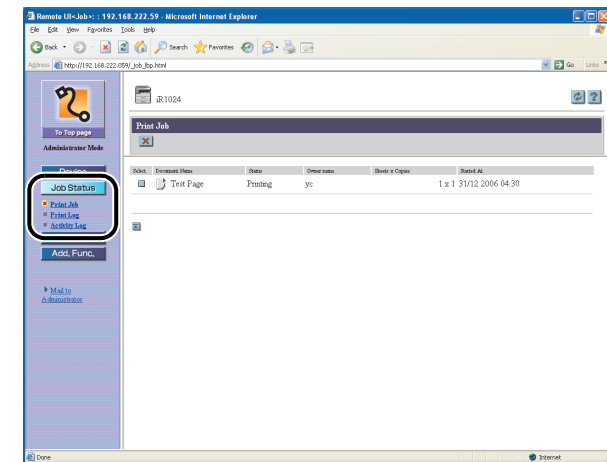

Отображается список заданий на печать, ожидающих обработки или обрабатываемых устройством.



Назад



Предыдущая



Следующая

TOP
(Сверху)

Расширенные функции отправки 1

Расширенные функции копирования 2

Сеть 3

Удаленный интерфейс пользователя 4

Системный монитор 5

Параметры администратора системы 6

Отчеты и списки 7

Устранение неполадок 8

Приложение 9

Содержание

Алфавитный указатель

- Для удаления задания на печать установите флажок рядом с заданием, которое нужно удалить → щелкните .

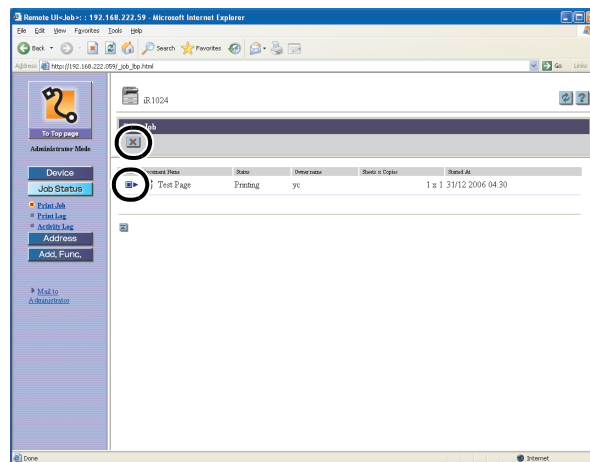

 **Примечание**

Восстановить удаленное задание невозможно.

■ Просмотр журнала печати

Удаленный ИП позволяет просматривать журнал [Print Log] (Журнал печати) для заданий на печать. В журнале [Print Log] (Журнал печати) отображаются 128 последних заданий на печать.

- Щелкните кнопку [Job Status] (Состояние заданий) → выберите в меню, появляющемся под кнопкой [Job Status] (Состояние заданий), пункт [Print Log] (Журнал печати).

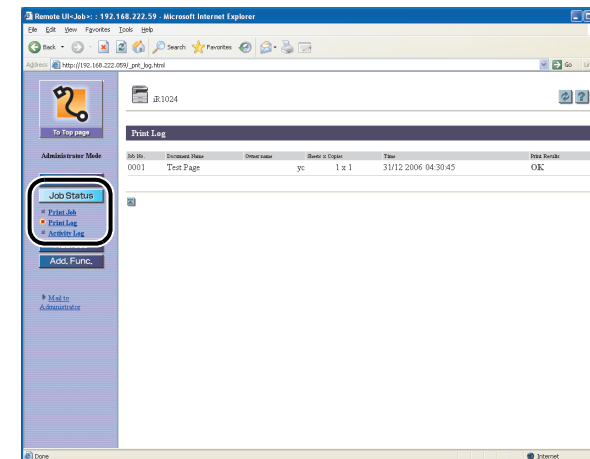

Открывается окно [Print Log] (Журнал печати) с информацией о заданиях на печать, уже обработанных устройством.

 **Примечание**

Если во время печати произошла ошибка, в [Print Results] (Результаты печати) отображается код ошибки и [NG].

Пример: NG (#0816)

Причина: достигнуто максимальное количество страниц.

Решение: увеличьте предельное количество страниц или не задавайте его. (См. "Управление идентификаторами отделов/пользователей" на стр. 4-25.)



Назад



← Предыдущая



→ Следующая

TOP
(Сверху)Расширенные
функции отправки 1Расширенные функции
копирования 2

Сеть 3

Удаленный
интерфейс
пользователя 4

Системный монитор 5

Параметры
администратора
системы 6

Отчеты и списки 7

Устранение
неполадок 8

Приложение 9

Содержание

Алфавитный указатель

■ Просмотр журнала операций

Удаленный ИП позволяет просматривать журнал [Activity Log] (Журнал операций) для заданий передачи и приема. В журнале [Activity Log] (Журнал операций) отображаются последние 40 операций.

1. Щелкните кнопку [Job Status] (Состояние заданий) → выберите в меню, появляющемся под кнопкой [Job Status] (Состояние заданий), пункт [Activity Log] (Журнал операций).

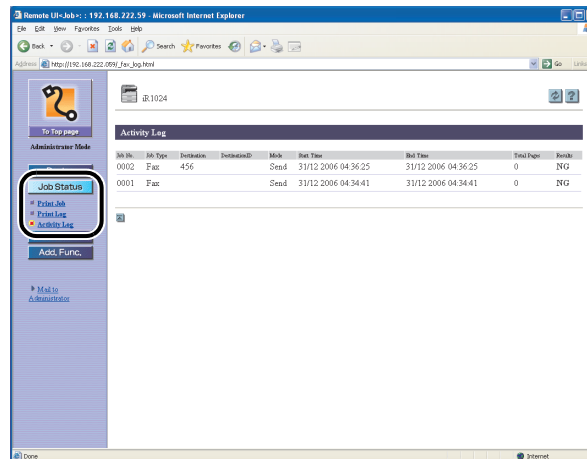

Открывается окно [Activity Log] (Журнал операций) с информацией о заданиях передачи и получения, уже обработанных устройством.



Назад



Предыдущая



Следующая

TOP
(Сверху)Расширенные
функции отправки 1Расширенные функции
копирования 2

Сеть 3

Удаленный
интерфейс
пользователя 4

Системный монитор 5

Параметры
администратора
системы 6

Отчеты и списки 7

Устранение
неполадок 8

Приложение 9

Содержание

Алфавитный указатель

Управление адресной книгой

Удаленный интерфейс пользователя позволяет просматривать и изменять данные адресной книги.

Примечание

- Редактирование данных адресной книги возможно только в режиме администратора.
- Доступ к этим меню настройки также возможен с панели управления устройства. Подробнее см. главу 14, "Настройки устройства", в Руководстве по основным операциям.

1. Щелкните кнопку [Address] (Адрес) → выберите в меню, появляющемся под кнопкой [Address] (Адрес) пункт [Favorites Button] (Кнопка избранного), [One-touch Speed Dial] (Быстрый однокнопочный набор) или [Coded Dial] (Кодированный набор).

Если адресная книга защищена паролем, появится экран с предложением ввести пароль. Введите пароль → нажмите [OK].

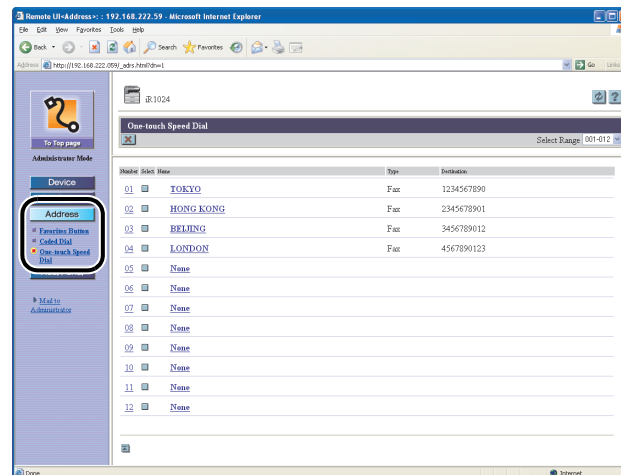

- Для просмотра/изменения зарегистрированных адресов:

Щелкните номер или имя для отображения текущей информации об адресе.

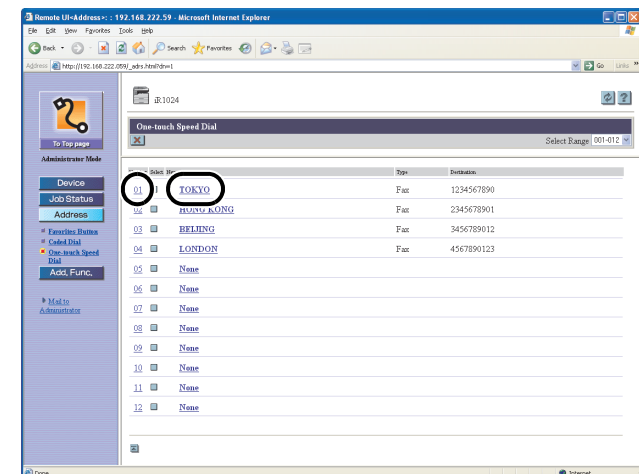



Назад



Предыдущая



Следующая

TOP
(Сверху)

Расширенные функции отправки 1

Расширенные функции копирования 2

Сеть 3

Удаленный интерфейс пользователя 4

Системный монитор 5

Параметры администратора системы 6

Отчеты и списки 7

Устранение неполадок 8

Приложение 9

Содержание

Алфавитный указатель

Для изменения информации щелкните [Edit] (Правка) → на экране изменения адреса выполните необходимые изменения → щелкните [OK].

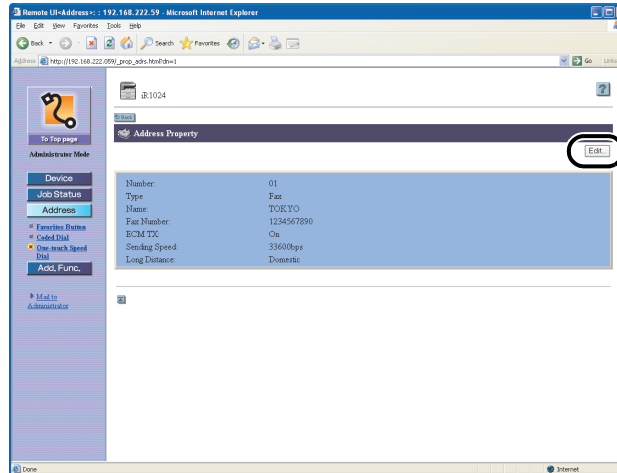

● Регистрация нового адреса:

Щелкните [None] (Нет) или любой номер, для которого в качестве имени отображается [None] (Нет).

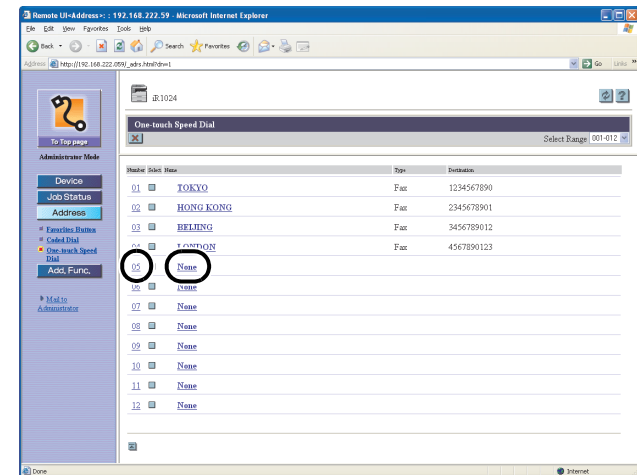



Назад



Предыдущая



Следующая

TOP
(Сверху)

Расширенные функции отправки 1

Расширенные функции копирования 2

Сеть 3

Удаленный интерфейс пользователя 4

Системный монитор 5

Параметры администратора системы 6

Отчеты и списки 7

Устранение неполадок 8

Приложение 9

Содержание

Алфавитный указатель

Задайте тип адреса в [Type] (Тип) → введите необходимую информацию → щелкните [OK].

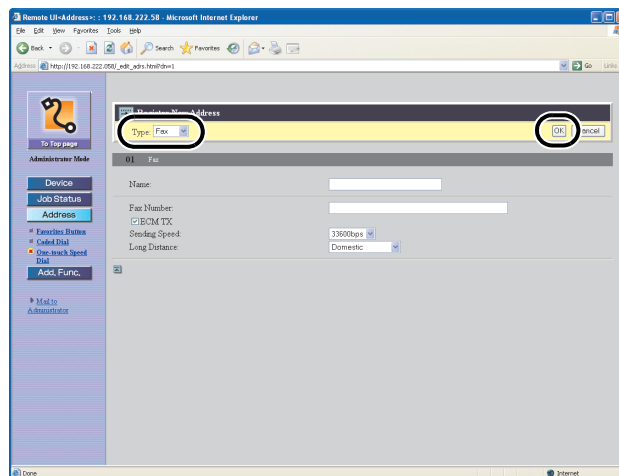

Для группового набора выберите [Group] (Группа) в [Type] (Тип) → введите имя группы в [Group Name] (Имя группы) → щелкните [Address Book] (Адресная книга) в [Members List] (Список членов).

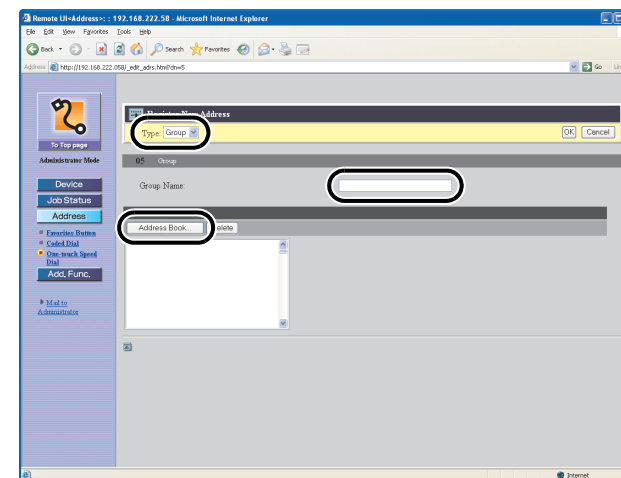



Назад



Предыдущая



Следующая

TOP
(Сверху)

Расширенные функции отправки 1

Расширенные функции копирования 2

Сеть 3

Удаленный интерфейс пользователя 4

Системный монитор 5

Параметры администратора системы 6

Отчеты и списки 7

Устранение неполадок 8

Приложение 9

Содержание

Алфавитный указатель

В раскрывающемся списке выберите [One-touch Speed Dial] (Быстрый однокнопочный набор) или [Coded Dial] (Кодированный набор) → установите флажок рядом с номером, который требуется зарегистрировать в групповом наборе → щелкните кнопку [OK].

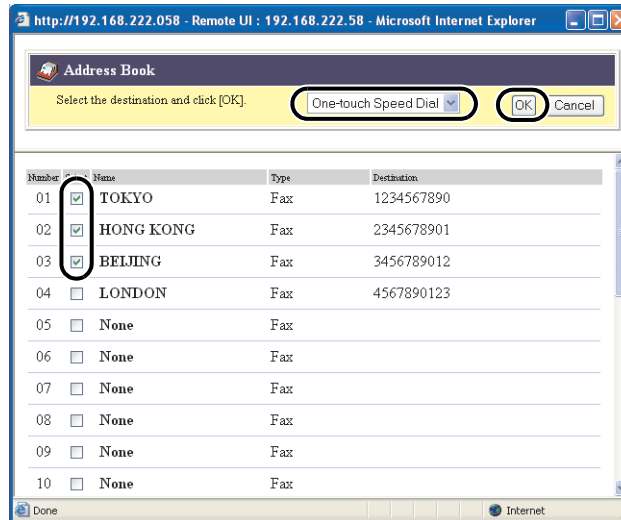

Убедитесь, что зарегистрированные адреса отображаются в списке [Members List] (Список членов) → щелкните кнопку [OK].

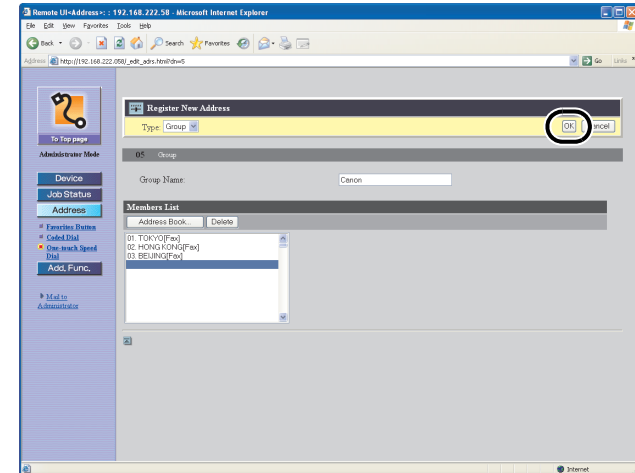



Назад



Предыдущая



Следующая

TOP
(Сверху)

Расширенные функции отправки 1

Расширенные функции копирования 2

Сеть 3

Удаленный интерфейс пользователя 4

Системный монитор 5

Параметры администратора системы 6

Отчеты и списки 7

Устранение неполадок 8

Приложение 9

Содержание

Алфавитный указатель

● Для удаления зарегистрированных адресов:

Установите флажок рядом с номером, который нужно удалить → щелкните [X].

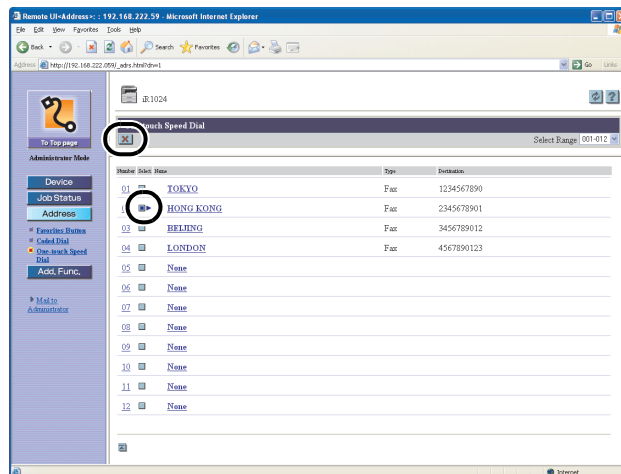

Примечание

Восстановить удаленный адрес невозможно.



Назад



Предыдущая



Следующая

TOP
(Сверху)

Расширенные функции отправки 1

Расширенные функции копирования 2

Сеть 3

Удаленный интерфейс пользователя 4

Системный монитор 5

Параметры администратора системы 6

Отчеты и списки 7

Устранение неполадок 8

Приложение 9

Содержание

Алфавитный указатель

Настройка параметров системы

■ Настройка информации о системе

Удаленный ИП позволяет задавать системные параметры аппарата.

✎ Примечание

Для доступа к параметрам системы можно также использовать панель управления устройства. Подробнее см. главу 14, "Настройки устройства", в Руководстве по основным операциям.

1. Щелкните мышью [Add.Func.] (Доп. функции) → выберите [System Settings] (Параметры системы) из меню, появляющегося под кнопкой [Add.Func.] (Доп. функции) → щелкните мышью [Edit] (Правка).

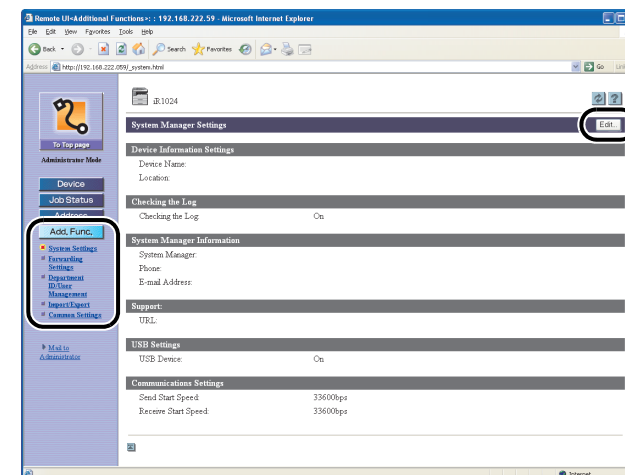



Назад



Предыдущая



Следующая

TOP
(Сверху)

Расширенные функции отправки 1

Расширенные функции копирования 2

Сеть 3

Удаленный интерфейс пользователя 4

Системный монитор 5

Параметры администратора системы 6

Отчеты и списки 7

Устранение неполадок 8

Приложение 9

Содержание

Алфавитный указатель

2. Введите необходимую информацию → щелкните кнопку [OK].

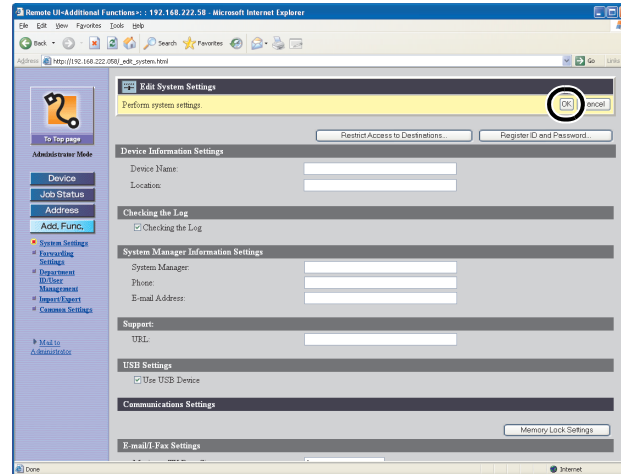

- Для задания ограничения новых адресов:
Щелкните [Restrict Access to Destinations] (Ограничить доступ к адресатам) → задайте необходимые поля → щелкните [OK].

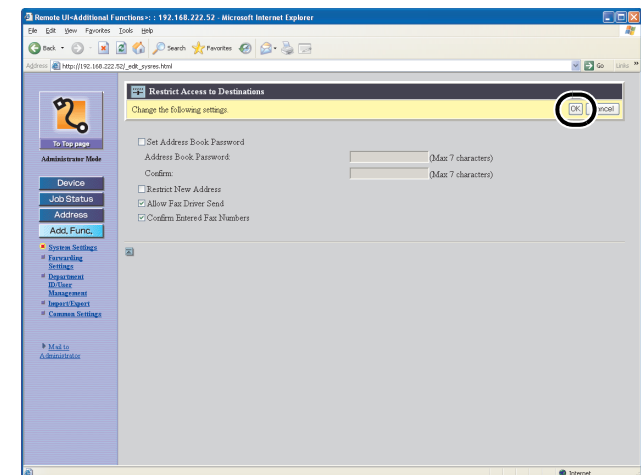
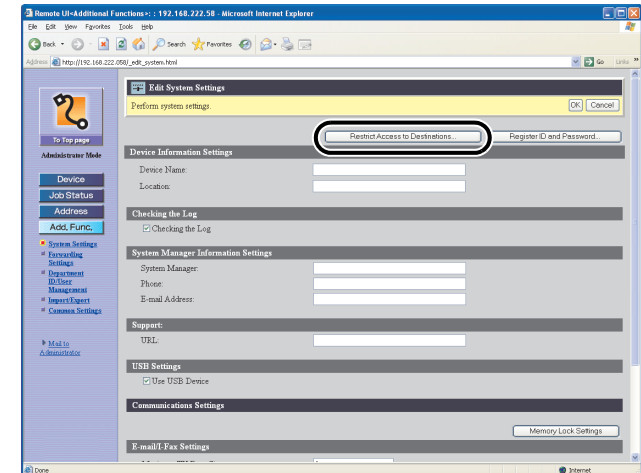



Назад



Предыдущая



Следующая

TOP
(Сверху)

Расширенные функции отправки 1

Расширенные функции копирования 2

Сеть 3

Удаленный интерфейс пользователя 4

Системный монитор 5

Параметры администратора системы 6

Отчеты и списки 7

Устранение неполадок 8

Приложение 9

Содержание

Алфавитный указатель

● **Задание идентификатора и пароля администратора системы:**

Щелкните [Register ID and Password] (Зарегистрировать ИД и пароль) или [Register Password] (Зарегистрировать пароль) → задайте необходимые поля → щелкните [OK].

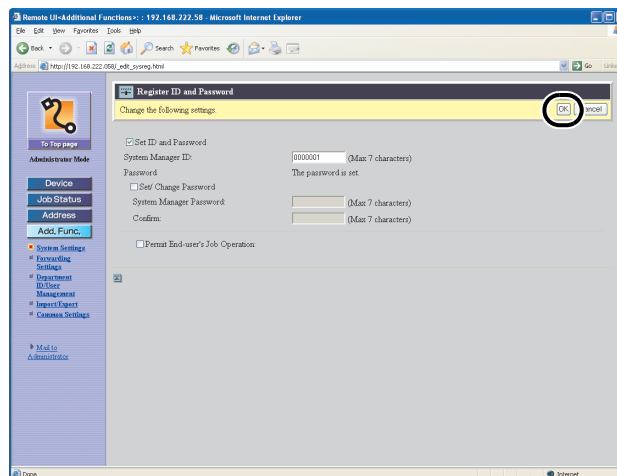
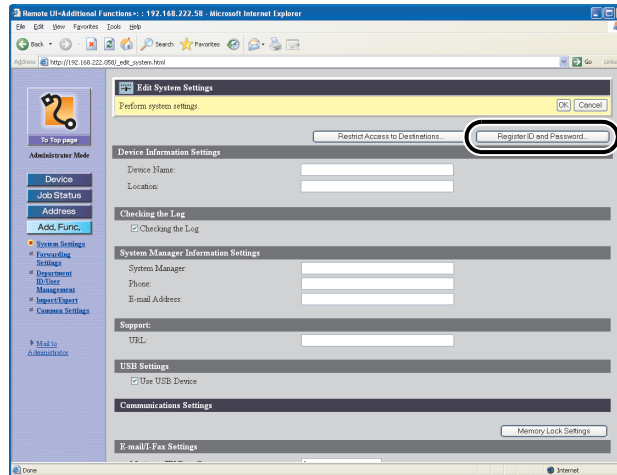

При включенном режиме управления ИД отделов пункты настройки для ИД системного администратора не отображаются.

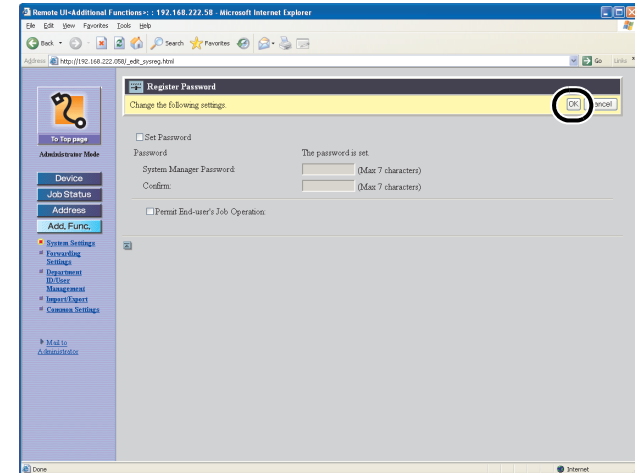



Назад



Предыдущая



Следующая

TOP
(Сверху)Расширенные
функции отправки 1Расширенные функции
копирования 2

Сеть 3

Удаленный
интерфейс
пользователя 4

Системный монитор 5

Параметры
администратора
системы 6

Отчеты и списки 7

Устранение
неполадок 8

Приложение 9

Содержание

Алфавитный указатель

Задание параметров пересылки

Удаленный интерфейс пользователя позволяет автоматически пересылать полученные факсимильные документа/документы I-fax на заданные адреса. Для использования этой функции необходимо задать параметры пересылки двумя способами, в зависимости от заданных параметров функции будет работать по-разному:

- Условия пересылки заданы: будет осуществляться только пересылка документов, соответствующих заданным условиям.
- Условия пересылки не заданы: будет осуществляться пересылка всех принятых документов.

Примечание

Меню [Forwarding Settings] (Настройки пересылки) отображается только в режиме администратора.

1. Щелкните мышью [Add.Func.] (Доп. функции) → выберите [Forwarding Settings] (Настройки пересылки) из меню, появляющегося под кнопкой [Add.Func.] (Доп. функции).

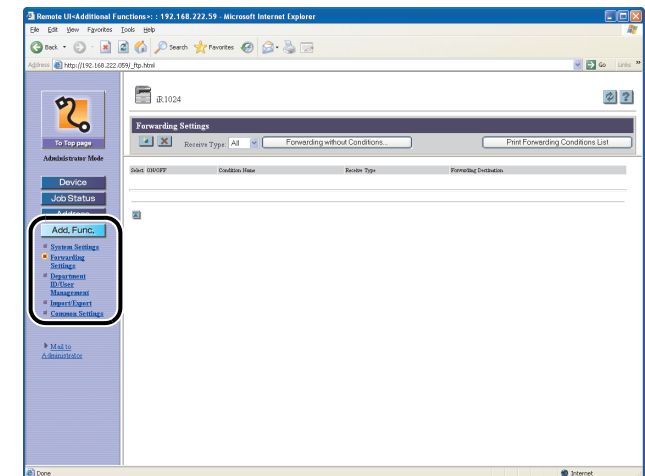



Назад



Предыдущая



Следующая

TOP
(Сверху)

Расширенные функции отправки 1

Расширенные функции копирования 2

Сеть 3

Удаленный интерфейс пользователя 4

Системный монитор 5

Параметры администратора системы 6

Отчеты и списки 7

Устранение неполадок 8

Приложение 9

Содержание

Алфавитный указатель

- Для пересылки только документов, соответствующих заданным условиям пересылки:

Щелкните [] (Добавить новые условия).

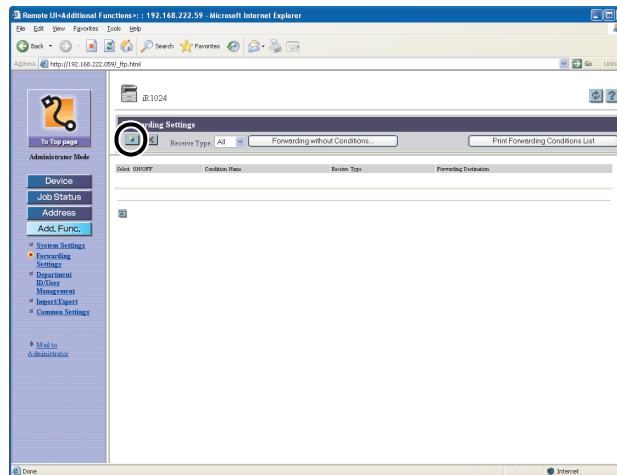

Задайте требуемые поля → щелкните кнопку [OK].

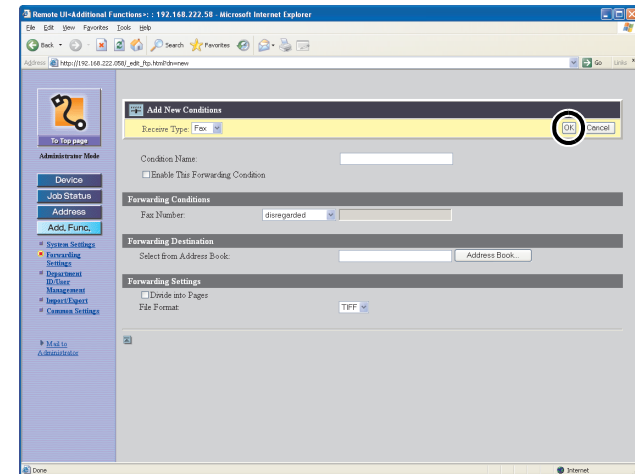

Тип приема:

Для режима приема выберите [Fax] (Факс) или [I-Fax].

Название условия:

Введите название условия пересылки. При выборе [Enable This Forwarding Condition] (Активизировать это условие пересылки) это условие пересылки будет активизировано.



Назад



←



→

TOP
(Сверху)

Расширенные функции отправки 1

Расширенные функции копирования 2

Сеть 3

Удаленный интерфейс пользователя 4

Системный монитор 5

Параметры администратора системы 6

Отчеты и списки 7

Устранение неполадок 8

Приложение 9

Содержание

Алфавитный указатель

Условия пересылки:

Настройки позволяют задавать условия пересылки принятых документов.

Пункты настройки различаются в зависимости от типа режима приема.

Пункты для режима факса:

[disregarded]

(проигнорировано):

Информация о факсимильном номере как условие пересылки игнорируется.

[does not exist]

(отсутствует):

Пересылка документа, если информация о факсимильном номере отсутствует

[equals]

(соответствие):

Пересылка документа, если информация о факсимильном номере соответствует всем введенным символам.

[differs from]

(отличается от):

Пересылка документа, если информация о факсимильном номере отличается от введенных символов.

[begins with]

(начинается с):

Пересылка документа, если информация о факсимильном номере начинается с введенных символов.

[ends with]

(заканчивается):

Пересылка документа, если информация о факсимильном номере заканчивается введенными символами.

[contains]

(содержит):

Пересылка документа, если информация о факсимильном номере содержит введенные символы.

[does not contain]

(не содержит):

Пересылка документа, если информация о факсимильном номере не содержит введенных символов.

Пункты для режима I-Fax:

[disregarded]

(проигнорировано):

Игнорирование информации об адресате, отправителе и теме в качестве условий пересылки.

[equals]

(соответствие):

Пересылка документа, если информация об отправителе и теме соответствует всем введенным символам.



Назад



Предыдущая



Следующая

TOP
(Сверху)

Расширенные функции отправки 1

Расширенные функции копирования 2

Сеть 3

Удаленный интерфейс пользователя 4

Системный монитор 5

Параметры администратора системы 6

Отчеты и списки 7

Устранение неполадок 8

Приложение 9

Содержание

Алфавитный указатель

[differs from]
(отличается от):

Пересылка документа, если информация об адресате, отправителе и теме отличается от введенных символов.

[begins with]
(начинается с):

Пересылка документа, если информация об адресате, отправителе и теме начинается с введенных символов.

[ends with]
(заканчивается):

Пересылка документа, если информация об адресате, отправителе и теме заканчивается введенными символами.

[contains]
(содержит):

Пересылка документа, если информация об адресате, отправителе и теме содержит введенные символы.

[does not contain]
(не содержит):

Пересылка документа, если информация об адресате, отправителе и теме не содержит введенных символов.

Адрес пересылки:

Задайте адрес из адресной книги, щелкнув [Address Book] (Адресная книга) → в появившемся списке выберите нужный адрес → щелкните [OK].

Настройки пересылки:

При пересылке документов на адрес электронной почты или файловый сервер можно установить формат файлов [TIFF] или [PDF]. При выборе [Divide into Pages] (Разделение на страницы) можно пересылать файлы в качестве отдельных страниц.



Назад



Предыдущая



Следующая

TOP
(Сверху)

Расширенные функции отправки 1

Расширенные функции копирования 2

Сеть 3

Удаленный интерфейс пользователя 4

Системный монитор 5

Параметры администратора системы 6

Отчеты и списки 7

Устранение неполадок 8

Приложение 9

Содержание

Алфавитный указатель

- Для пересылки всех полученных документов без определенных условий.

Щелкните [Forwarding without Conditions] (Пересылка без условий).

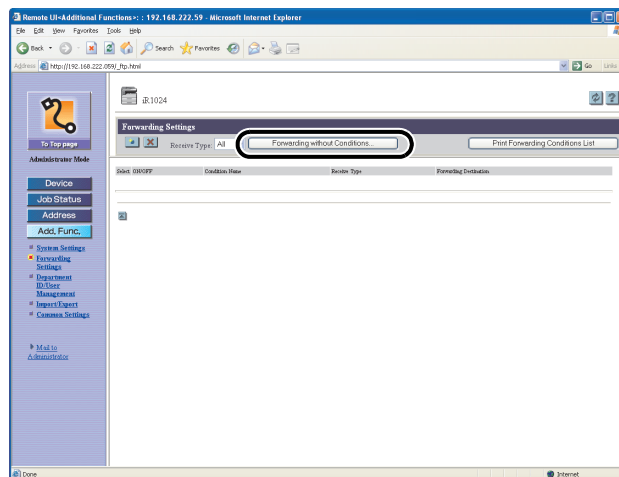

Задайте требуемые поля → щелкните кнопку [OK].

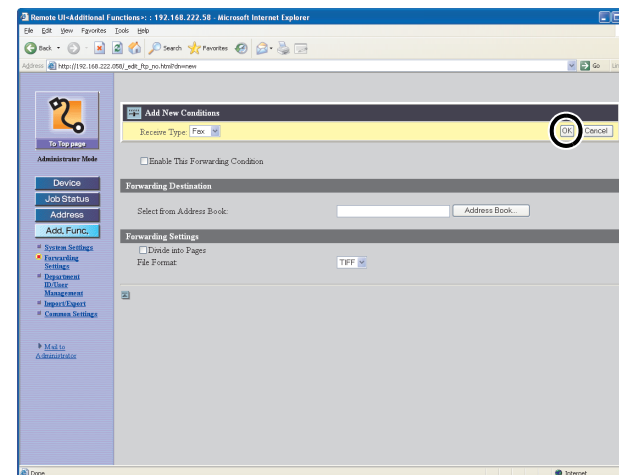



Назад



Предыдущая



Следующая

TOP
(Сверху)

Расширенные функции отправки 1

Расширенные функции копирования 2

Сеть 3

Удаленный интерфейс пользователя 4

Системный монитор 5

Параметры администратора системы 6

Отчеты и списки 7

Устранение неполадок 8

Приложение 9

Содержание

Алфавитный указатель

2. Выберите режим приема в [Receive Type] (Тип приема).

При выборе [All] (Все) отобразятся все настройки пересылки, сохраненные в устройстве.

- Для просмотра/изменения зарегистрированных настроек пересылки:

Щелкните название условия для отображения текущей настройки пересылки.

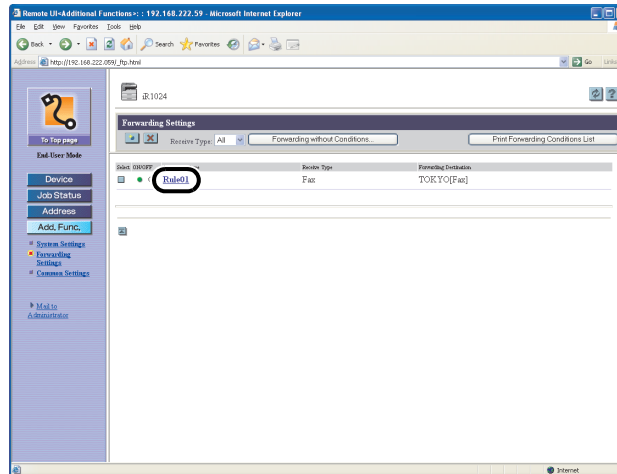

Для изменения настройки выполните необходимые изменения → щелкните [OK].

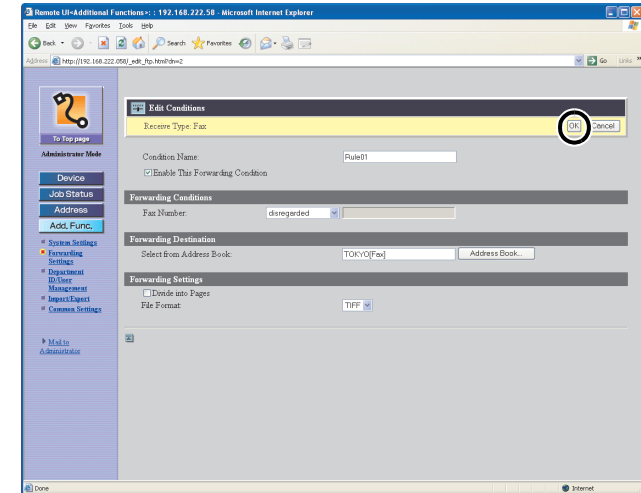



Назад



Предыдущая



Следующая

TOP
(Сверху)

Расширенные функции отправки 1

Расширенные функции копирования 2

Сеть 3

Удаленный интерфейс пользователя 4

Системный монитор 5

Параметры администратора системы 6

Отчеты и списки 7

Устранение неполадок 8

Приложение 9

Содержание

Алфавитный указатель

● Для удаления зарегистрированных настроек пересылки:

Установите флажок рядом с условием пересылки, которое нужно удалить → щелкните [X] (Удаление выбранных условий).

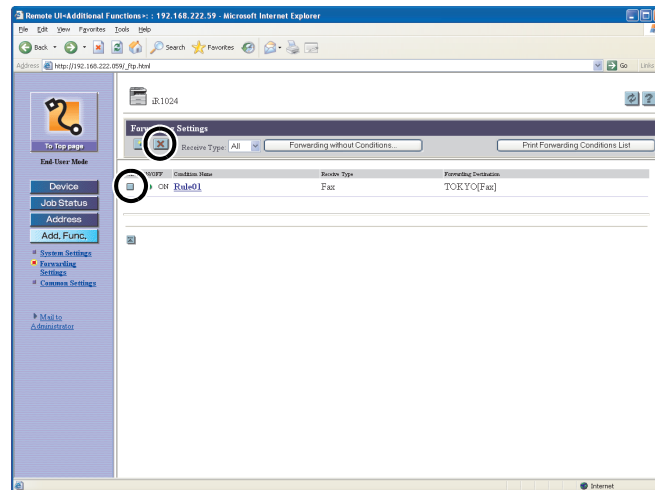

🗑️ **Примечание**

Восстановить удаленную настройку невозможно.

● Для печати списка зарегистрированных настроек пересылки:

Щелкните [Print Forwarding Conditions List] (Печать списка условий пересылки).

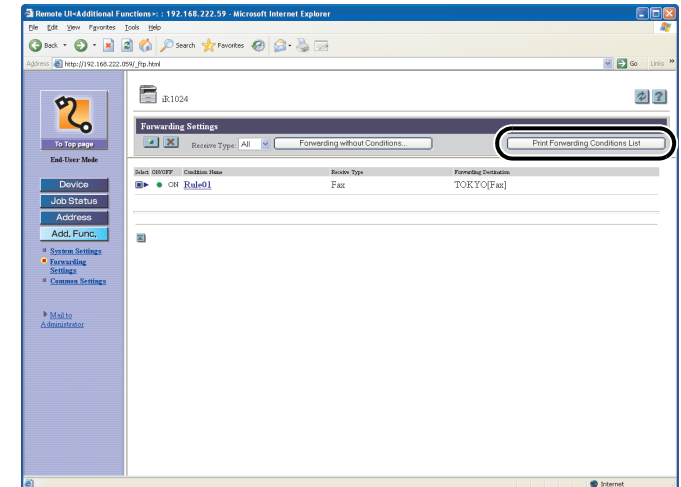



Назад



Предыдущая



Следующая

TOP
(Сверху)Расширенные
функции отправки 1Расширенные функции
копирования 2

Сеть 3

Удаленный
интерфейс
пользователя 4

Системный монитор 5

Параметры
администратора
системы 6

Отчеты и списки 7

Устранение
неполадок 8

Приложение 9

Содержание

Алфавитный указатель

Управление идентификаторами отделов/ пользователей

Зарегистрировав идентификаторы и пароли для каждого отдела/пользователя, можно управлять устройством, разрешив его использование только для сотрудников, которым известен идентификатор и пароль отдела/пользователя. Можно зарегистрировать идентификаторы и пароли не более чем для 1000 отделов/пользователей. Также можно задать предельное количество страниц для каждого отдела для копирования, печати и сканирования документов для отправки.

Примечание

- Доступ к этим меню настройки также возможен с панели управления устройства. Подробнее см. главу 14, "Настройки устройства", в Руководстве по основным операциям.
- Меню [Department ID/User Management] (Управление ИД отделов/пользователями) отображается только в режиме администратора.
- При использовании управления идентификаторами отделов рекомендуется сначала зарегистрировать идентификатор системного администратора. В противном случае все пользователи будут считаться конечными пользователями и никто не сможет изменить некоторые настройки устройства с помощью удаленного интерфейса пользователя.
- Если используется управление пользователями, необходимо сначала зарегистрировать идентификатор пользователя с правами администратора. В противном случае не удастся выполнить вход в режим администратора и изменить некоторые из параметров устройства.

1. Щелкните мышью [Add.Func.] (Доп. функции) → выберите [Department ID/User Management] (Управление ИД отделов/пользователей) из меню, появляющегося под кнопкой [Add.Func.] (Доп. функции) → щелкните [Settings] (Настройки).

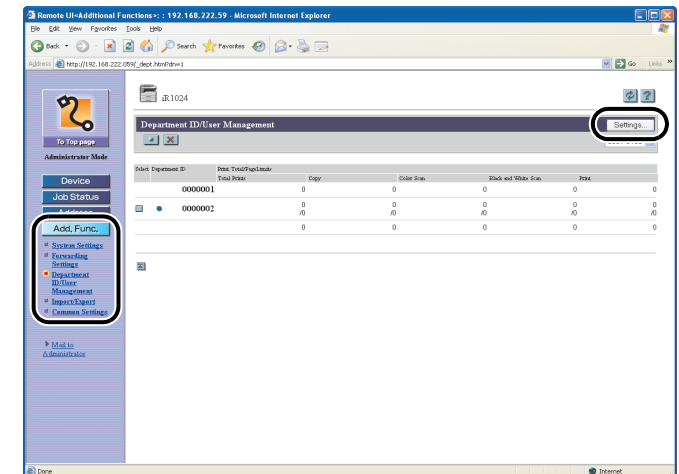

- Список идентификаторов отделов и пользователей, зарегистрированных на устройстве, отображается в ста группах. При необходимости отображения группы щелкните раскрывающийся список в правом верхнем углу экрана → выберите группу.
- При включении режима управления идентификаторами пользователей можно щелкнуть [Change List View] (Изменить вид списка) для переключения между списками режима управления идентификаторами отделов и пользователей.



Назад



Предыдущая



Следующая

TOP
(Сверху)

Расширенные функции отправки 1

Расширенные функции копирования 2

Сеть 3

Удаленный интерфейс пользователя 4

Системный монитор 5

Параметры администратора системы 6

Отчеты и списки 7

Устранение неполадок 8

Приложение 9

Содержание

Алфавитный указатель

- Выберите [Enable Department ID Management] (Включить управление ИД отделов) или [Enable User Management] (Включить управление пользователями) для включения режима управления.

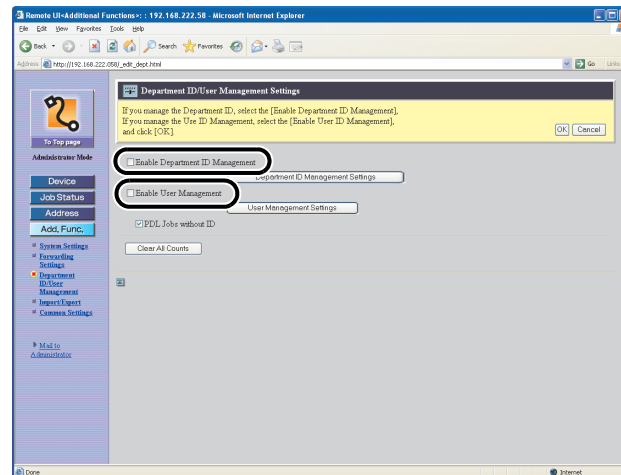

- Щелкните [Department ID Management Settings] (Параметры управления ИД отделов) или [User Management Settings] (Параметры управления пользователями) для регистрации нового отдела или пользователя.

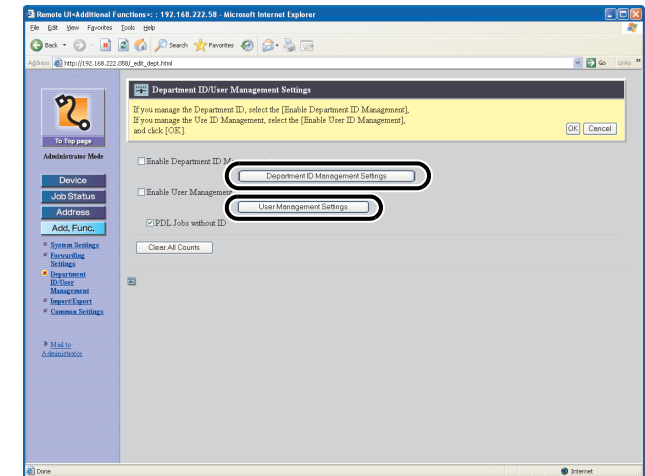

 **Примечание**

Если подключено дополнительное устройство чтения карт E1, не регистрируйте новый отдел или пользователя.



Назад



Предыдущая



Следующая

TOP
(Сверху)

Расширенные функции отправки 1

Расширенные функции копирования 2

Сеть 3

Удаленный интерфейс пользователя 4

Системный монитор 5

Параметры администратора системы 6

Отчеты и списки 7

Устранение неполадок 8

Приложение 9

Содержание

Алфавитный указатель

4. Задайте требуемые поля → щелкните кнопку [OK].

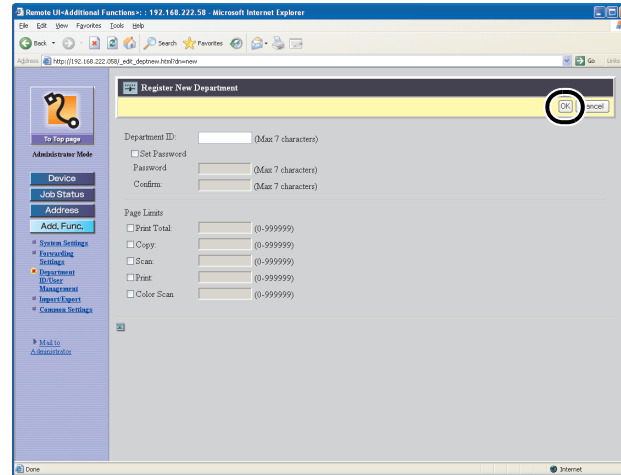

Экран регистрации идентификаторов отделов

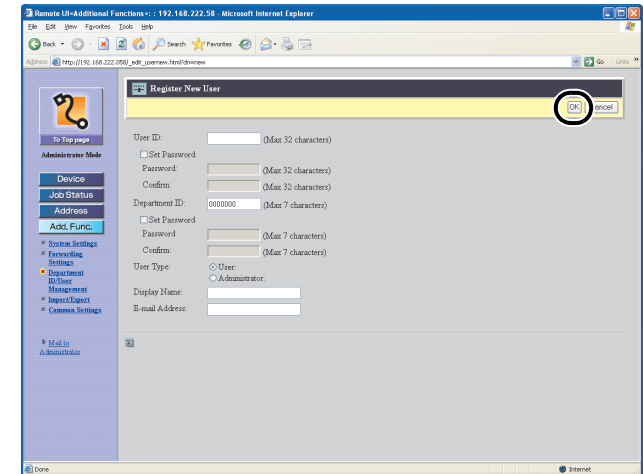

Экран регистрации идентификатора пользователя

User ID
(Идентификатор пользователя): Введите имя для входа в систему (макс. 32 символа).

Set Password
(Задайте пароль): Установите флажок, чтобы задать пароль для идентификатора пользователя.

Password
(Пароль): Введите пароль (макс. 32 символа).



Назад



Предыдущая



Следующая

TOP
(Сверху)

Расширенные функции отправки 1

Расширенные функции копирования 2

Сеть 3

Удаленный интерфейс пользователя 4

Системный монитор 5

Параметры администратора системы 6

Отчеты и списки 7

Устранение неполадок 8

Приложение 9

Содержание

Алфавитный указатель

Confirm (Подтвердите): Еще раз введите пароль. Если введенный пароль отличается от пароля, введенного в поле [Password] (Пароль), появится диалоговое окно ошибки.

Department ID (Идентификатор отдела): Введите номер идентификатора отдела, к которому принадлежит пользователь (макс. семь цифр). Если режим управления идентификаторами отделов не задан, необходимо назначить пользователю отдел. В противном случае пользователь не сможет войти в систему устройства.

Set Password (Задайте пароль): Установите флажок, чтобы задать пароль для идентификатора отдела.

Password (Пароль): Введите номер (макс. семь цифр).

Confirm (Подтвердите): Еще раз введите пароль. Если введенный номер отличается от номера, введенного в поле [Password] (Пароль), появится диалоговое окно ошибки.

User Type (Тип пользователя): Выберите для пользователя одну из двух категорий [User] (Пользователь, режим конечного пользователя) или [Administrator] (Администратор, режим администратора).

Display Name (Отображаемое имя): Введите имя пользователя.

E-mail Address (Адрес электронной почты): Введите адрес электронной почты пользователя.

Примечание

Если включено управление ID пользователей, [Display Name] (Отображаемое имя) и [E-mail address] (Адрес эл. почты), зарегистрированные здесь, отображаются в поле From (Отправитель) устройства получателя электронной почты вместо имени устройства, зарегистрированного в <TX/RX SETTINGS> (Настройки TX/RX).

● Для просмотра/изменения зарегистрированных идентификаторов отделов/пользователей:

Щелкните [●] или имя пользователя для отображения текущего отдела или информации о пользователе.

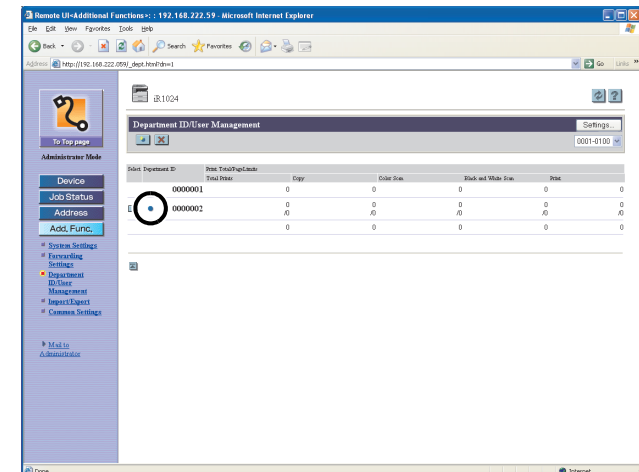



Назад



Предыдущая



Следующая

TOP
(Сверху)

Расширенные функции отправки 1

Расширенные функции копирования 2

Сеть 3

Удаленный интерфейс пользователя 4

Системный монитор 5

Параметры администратора системы 6

Отчеты и списки 7

Устранение неполадок 8

Приложение 9

Содержание

Алфавитный указатель

Для изменения информации выполните необходимые изменения

→ щелкните [OK].

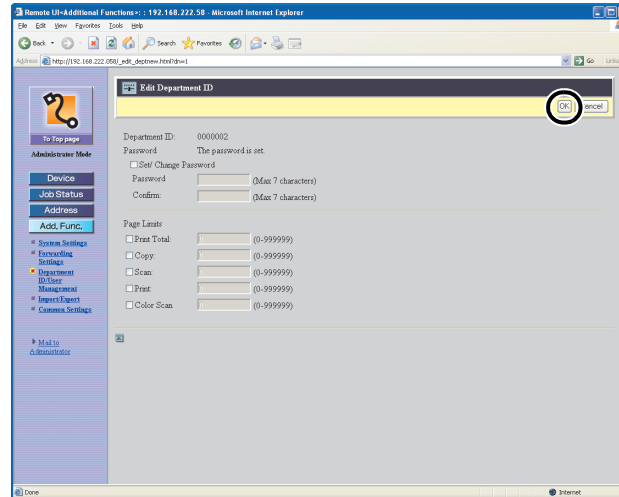

● Для удаления зарегистрированных идентификаторов отделов/пользователей:

Установите флажок рядом с идентификатором отдела/пользователя, который нужно удалить → щелкните [X] (Удалить).

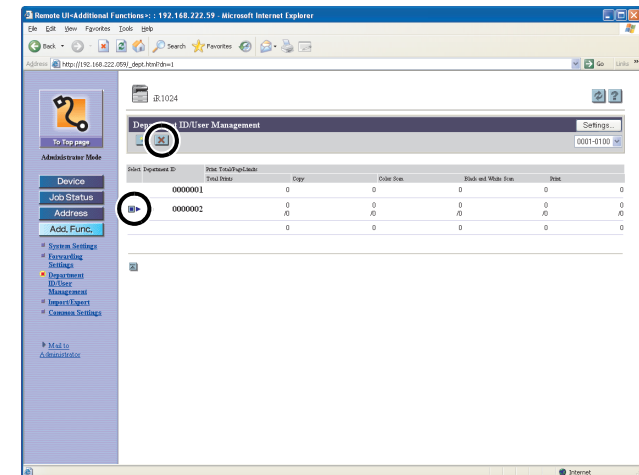

Примечание

Если подключено дополнительное устройство чтения карт E1, не удаляйте отдел или пользователя.



Назад



Предыдущая



Следующая

TOP
(Сверху)Расширенные
функции отправки 1Расширенные функции
копирования 2

Сеть 3

Удаленный
интерфейс
пользователя 4

Системный монитор 5

Параметры
администратора
системы 6

Отчеты и списки 7

Устранение
неполадок 8

Приложение 9

Содержание

Алфавитный указатель

Функция импорта/экспорта

Удаленный ИП позволяет сохранять адресную книгу и информацию о других параметрах в виде файла, который можно при необходимости загрузить в устройство. Эта функция удобна, если требуется использовать такие же параметры на другом устройстве, а также для резервного копирования. Функция импорта/экспорта предназначена для обмена данными и доступна только через удаленный ИП.

⚠ Осторожно

Выполнение операции импорта/экспорта может занять больше нескольких минут. Не выключайте основной выключатель питания аппарата до завершения операции. В противном случае возможны сбои в работе устройства.

📌 Примечание

- Во время экспорта изображение на экране не изменяется до завершения операции. Не щелкайте кнопку [Start Export] (Начать экспорт), пока песочные часы или указатель показывают, что идет выполнение операции.
- Меню [Import/Export] (Импорт/Экспорт) отображается только в режиме администратора.

■ Сохранение адресной книги

Адресную книгу можно сохранить на компьютере в виде файла.

1. Щелкните [Add.Func.] (Доп. функции) → выберите [Import/Export] (Импорт/Экспорт) из меню, появляющегося под кнопкой [Add.Func.] (Доп. функции) → щелкните [Address Book] (Адресная книга).

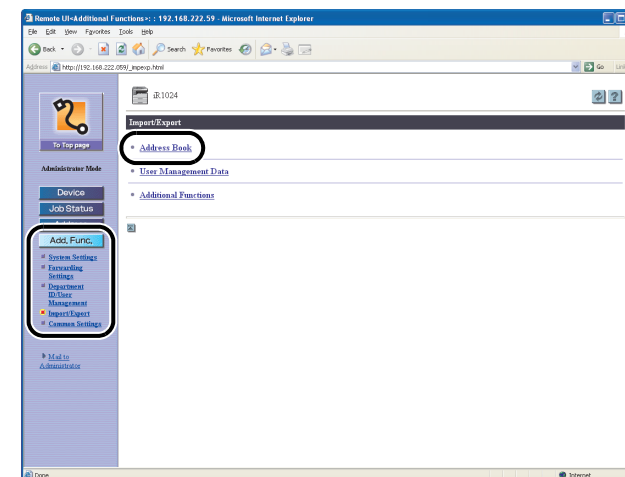



Назад



Предыдущая



Следующая

TOP
(Сверху)Расширенные
функции отправки 1Расширенные функции
копирования 2

Сеть 3

Удаленный
интерфейс
пользователя 4

Системный монитор 5

Параметры
администратора
системы 6

Отчеты и списки 7

Устранение
неполадок 8

Приложение 9

Содержание

Алфавитный указатель

2. Щелкните кнопку [Start Export] (Начать экспорт).

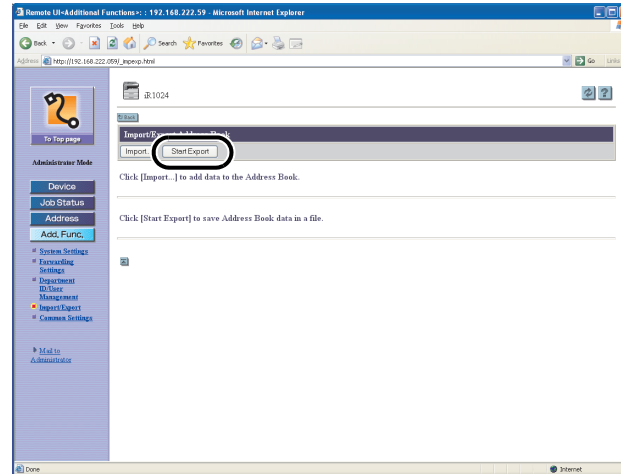

3. Следуя инструкциям на экране, укажите папку для сохранения файла.

Файл сохраняется в указанной папке.

■ Загрузка адресной книги

Адресные книги можно загружать в устройство из сохраненных файлов.

✎ Примечание

- При регистрации содержания нового файла текущие зарегистрированные адреса стираются и заменяются новым списком адресов.
- Не загружайте адресную книгу, если в устройстве задана передача по расписанию.
- В адресной книге можно зарегистрировать до 200 адресов. Каждый адрес рассматривается как отдельная запись.
- Импорт параметров из <OPTIONAL SETTING> (Дополнительная установка) в меню <ADDRESS BOOK SET.> (Параметры адресной книги) невозможен. (См. главу 4, "Передача документов", в Руководстве по основным операциям.)
- Импорт информации о групповом наборе, содержащем другой групповой набор, невозможен.



Назад



Предыдущая



Следующая

TOP
(Сверху)

Расширенные функции отправки 1

Расширенные функции копирования 2

Сеть 3

Удаленный интерфейс пользователя 4

Системный монитор 5

Параметры администратора системы 6

Отчеты и списки 7

Устранение неполадок 8

Приложение 9

Содержание

Алфавитный указатель

- Щелкните [Add.Func.] (Доп. функции) → выберите [Import/Export] (Импорт/Экспорт) из меню, появляющегося под кнопкой [Add.Func.] (Доп. функции) → щелкните [Address Book] (Адресная книга).

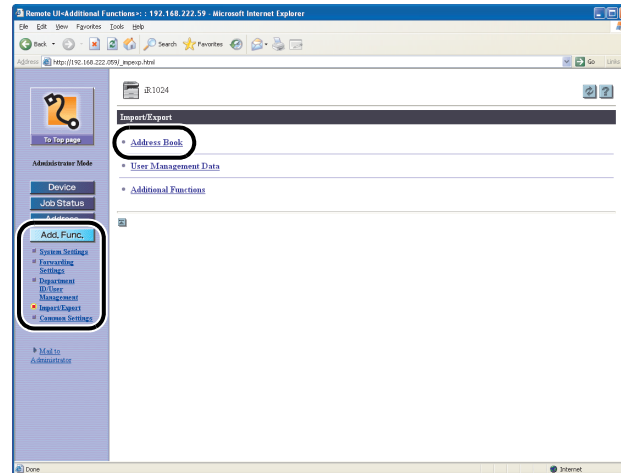

- Щелкните кнопку [Import] (Импорт).

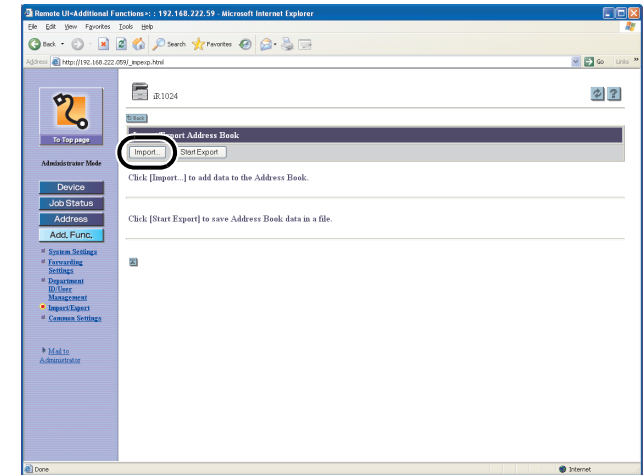



Назад



Предыдущая



Следующая

TOP
(Сверху)Расширенные
функции отправки 1Расширенные функции
копирования 2

Сеть 3

Удаленный
интерфейс
пользователя 4

Системный монитор 5

Параметры
администратора
системы 6

Отчеты и списки 7

Устранение
неполадок 8

Приложение 9

Содержание

Алфавитный указатель

- Щелкните кнопку [Browse] (Обзор) → выберите файл для импорта → щелкните кнопку [OK].

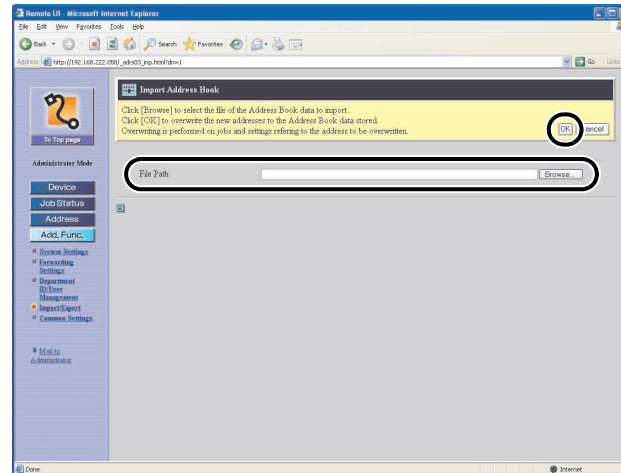

Примечание

Не импортируйте никакие файлы, пока устройство выполняет другие задания.

■ Сохранение данных управления пользователями в файлы (экспорт)

Данные управления пользователями можно сохранить в файл в компьютере.

Примечание

Тип пользователя всех экспортированных данных является режимом конечного пользователя.

- Щелкните [Add.Func.] (Доп. функции) → выберите [Import/Export] (Импорт/Экспорт) из меню, появляющегося под кнопкой [Add.Func.] (Доп. функции) → щелкните [User Management Data] (Данные управления пользователями).

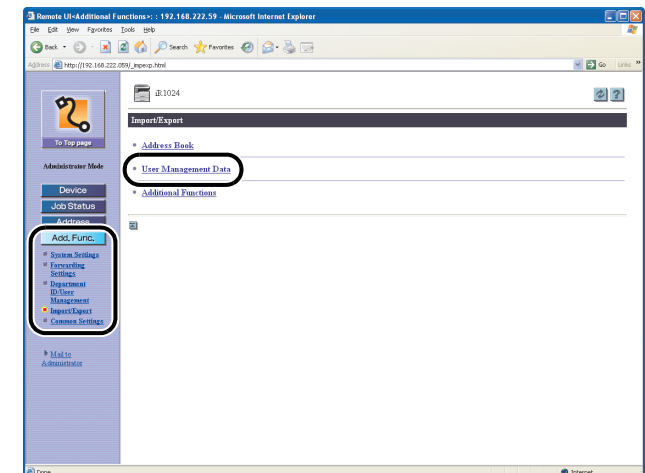



Назад



Предыдущая



Следующая

TOP
(Сверху)

Расширенные функции отправки 1

Расширенные функции копирования 2

Сеть 3

Удаленный интерфейс пользователя 4

Системный монитор 5

Параметры администратора системы 6

Отчеты и списки 7

Устранение неполадок 8

Приложение 9

Содержание

Алфавитный указатель

2. Щелкните кнопку [Start Export] (Начать экспорт).

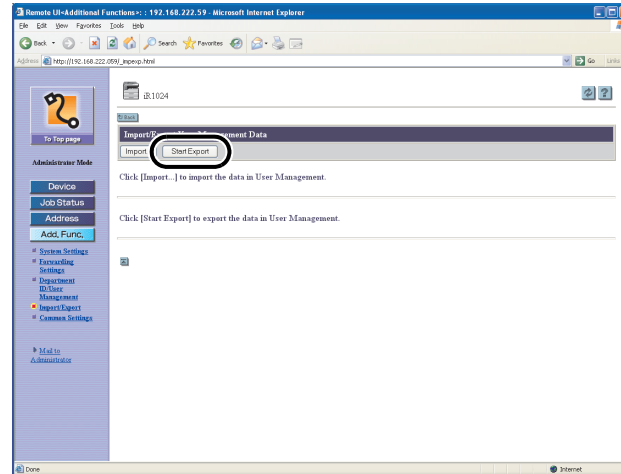

3. Следуя инструкциям на экране, укажите папку для сохранения файла.

Файл сохраняется в указанной папке.

■ Загрузка файлов данных управления пользователями (перезапись/импорт)

В устройство можно загрузить данные управления пользователями из сохраненных файлов.

Примечание

Импортированные данные пользователя регистрируются или перезаписываются в качестве режима конечного пользователя.

1. Щелкните [Add.Func.] (Доп. функции) → выберите [Import/Export] (Импорт/Экспорт) из меню, появляющегося под кнопкой [Add.Func.] (Доп. функции) → щелкните [User Management Data] (Данные управления пользователями).

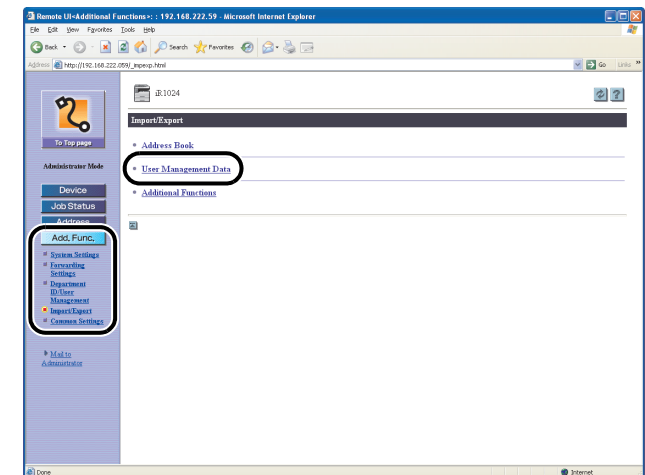



Назад



Предыдущая



Следующая

TOP
(Сверху)

Расширенные функции отправки 1

Расширенные функции копирования 2

Сеть 3

Удаленный интерфейс пользователя 4

Системный монитор 5

Параметры администратора системы 6

Отчеты и списки 7

Устранение неполадок 8

Приложение 9

Содержание

Алфавитный указатель

2. Щелкните кнопку [Import] (Импорт).

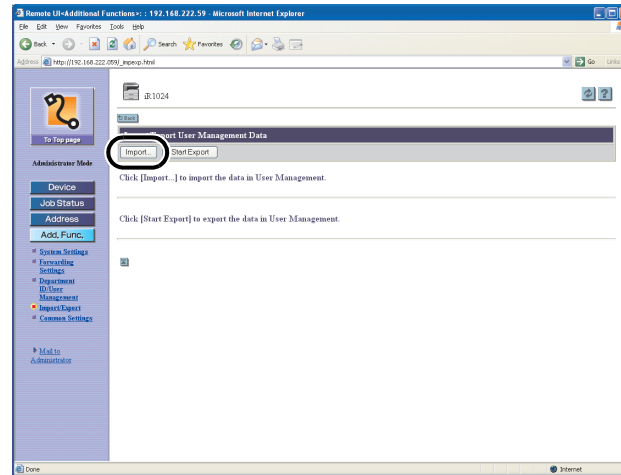

3. Щелкните кнопку [Browse] (Обзор) → выберите файл для импорта и щелкните кнопку [OK].

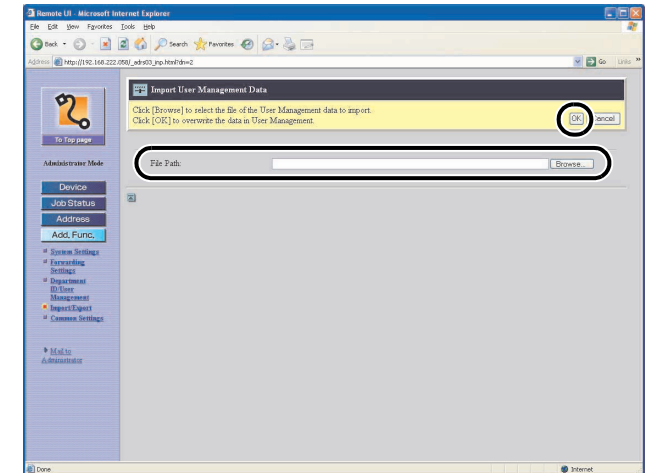

Примечание

- Не импортируйте никакие файлы, пока устройство выполняет другие задания.
- При обнаружении в импортированных данных перекрывающихся идентификаторов пользователей эти идентификаторы регистрируются в устройстве как перекрывающиеся. Из всех перекрывающихся данных доступны только последние зарегистрированные данные.



Назад



Предыдущая



Следующая

TOP
(Сверху)

Расширенные функции отправки 1

Расширенные функции копирования 2

Сеть 3

Удаленный интерфейс пользователя 4

Системный монитор 5

Параметры администратора системы 6

Отчеты и списки 7

Устранение неполадок 8

Приложение 9

Содержание

Алфавитный указатель

■ Сохранение параметров дополнительных функций в файлах (экспорт)

Параметры дополнительных функций можно сохранить в виде файла в компьютере.

1. Щелкните [Add.Func.] (Доп. функции) → выберите [Import/Export] (Импорт/Экспорт) из меню, появляющегося под кнопкой [Add.Func.] (Доп. функции) → щелкните [Additional Functions] (Дополнительные функции).

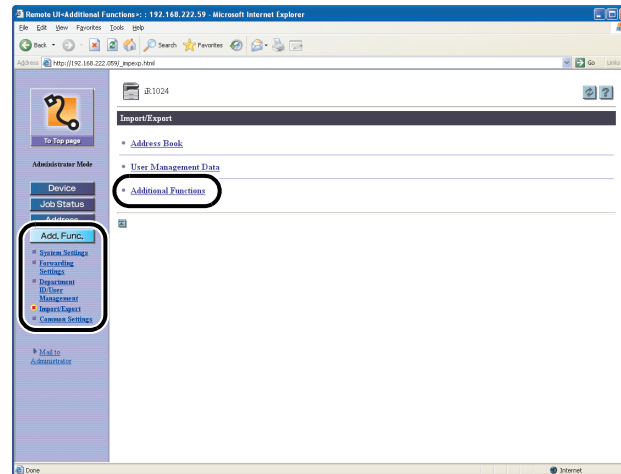

2. Щелкните кнопку [Start Export] (Начать экспорт).

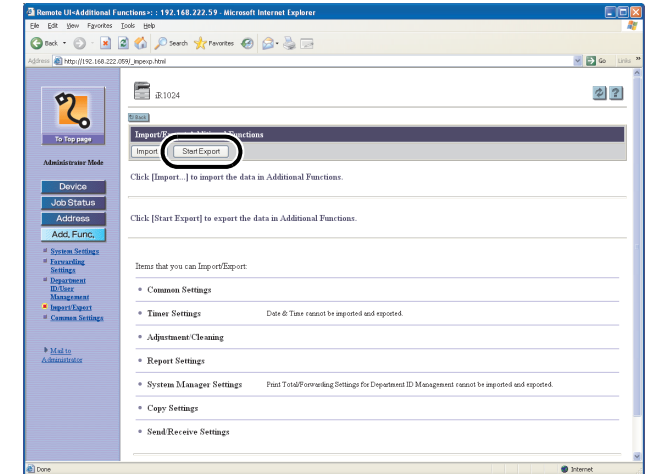

3. Следуя инструкциям на экране, укажите папку для сохранения файла.

Файл сохраняется в указанной папке.



Назад



Предыдущая



Следующая

TOP
(Сверху)

Расширенные функции отправки 1

Расширенные функции копирования 2

Сеть 3

Удаленный интерфейс пользователя 4

Системный монитор 5

Параметры администратора системы 6

Отчеты и списки 7

Устранение неполадок 8

Приложение 9

Содержание

Алфавитный указатель

■ Загрузка файлов параметров дополнительных функций (перезапись/импорт)

В устройство можно загрузить параметры дополнительных функций из сохраненных файлов.

- Щелкните [Add.Func.] (Доп. функции) → выберите [Import/Export] (Импорт/Экспорт) из меню, появляющегося под кнопкой [Add.Func.] (Доп. функции) → щелкните [Additional Functions] (Дополнительные функции).

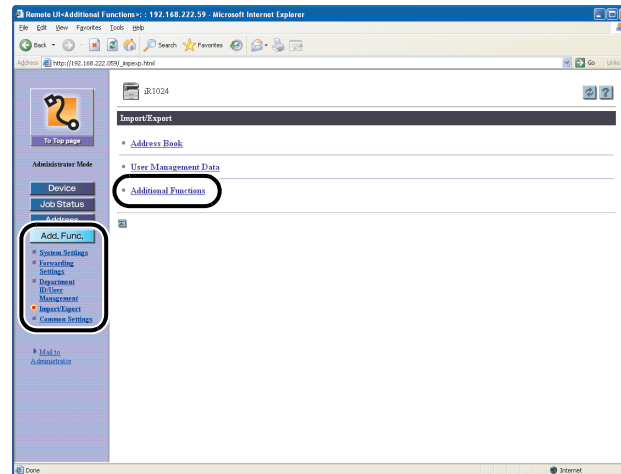

- Щелкните кнопку [Import] (Импорт).

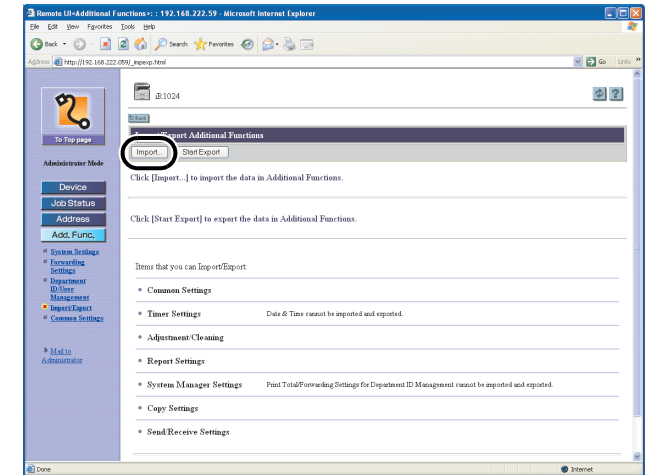



Назад



Предыдущая



Следующая

TOP
(Сверху)

Расширенные функции отправки 1

Расширенные функции копирования 2

Сеть 3

Удаленный интерфейс пользователя 4

Системный монитор 5

Параметры администратора системы 6

Отчеты и списки 7

Устранение неполадок 8

Приложение 9

Содержание

Алфавитный указатель

- Щелкните кнопку [Browse] (Обзор) → выберите файл для импорта → щелкните кнопку [OK].

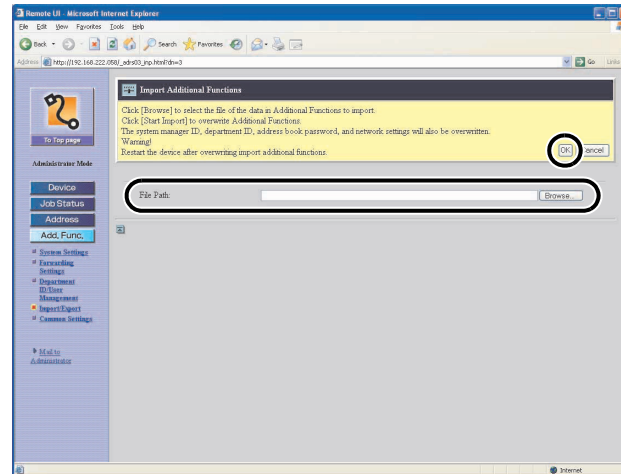

 **Примечание**

- При импорте параметров дополнительных функций идентификатор администратора системы, идентификаторы отделов и параметры сети автоматически переписываются.
- Не импортируйте никакие файлы, пока устройство выполняет другие задания.



Назад



Предыдущая



Следующая

TOP
(Сверху)

Расширенные функции отправки 1

Расширенные функции копирования 2

Сеть 3

Удаленный интерфейс пользователя 4

Системный монитор 5

Параметры администратора системы 6

Отчеты и списки 7

Устранение неполадок 8

Приложение 9

Содержание

Алфавитный указатель

Специальные параметры устройства

Удаленный ИП позволяет редактировать специальные параметры устройства.

Примечание

Доступ к этим меню настройки также возможен с панели управления устройства. Подробнее см. главу 14, "Настройки устройства", в Руководстве по основным операциям.

- Щелкните кнопку [Add.Func.] (Доп. функции) → выберите в меню, появляющемся под кнопкой [Add.Func.] (Доп. функции), пункт [Common Settings] (Общие параметры) → щелкните тип специальной настройки, которую требуется задать.

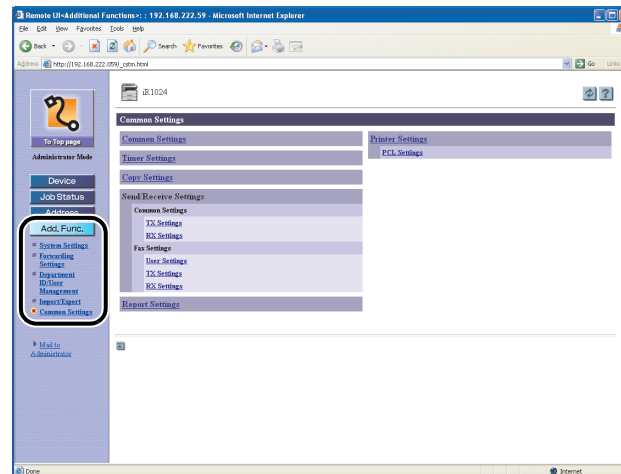

- Задайте значения всех необходимых полей → щелкните кнопку [OK].

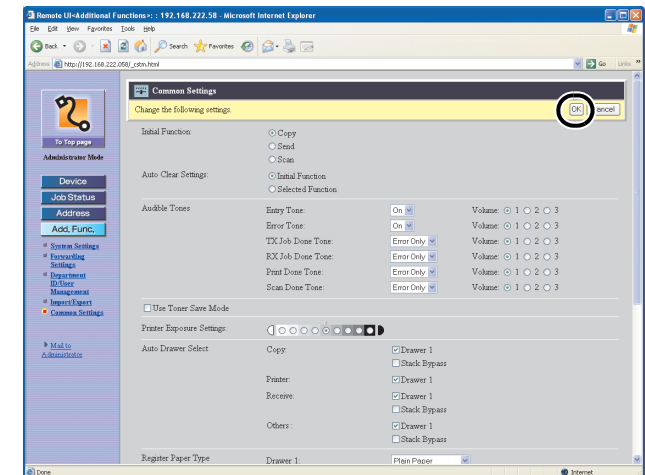

На приведенном выше снимке экрана показаны [Common Settings] (Общие параметры).



Назад



Предыдущая



Следующая

TOP
(Сверху)

5 Системный монитор

Расширенные функции отправки 1

Расширенные функции копирования 2

Сеть 3

Удаленный интерфейс пользователя 4

Системный монитор 5

Параметры администратора системы 6

Отчеты и списки 7

Устранение неполадок 8

Приложение 9

Содержание

Алфавитный указатель

Проверка состояния заданий и устройства	5-2
Проверка результатов приема/передачи	5-2
Проверка и удаление сохраненных в памяти документов	5-2
Передача принятых в память документов	5-3
Передача документов, имеющих ошибки пересылки.....	5-3
Печать или удаление документов, имеющих ошибки пересылки	5-4
Проверка и удаление заданий на копирование.....	5-4
Проверка и удаление заданий на печать.....	5-5
Проверка и удаление заданий отчетов	5-5
Проверка получения сообщения I-Fax	5-6



Назад



Предыдущая



Следующая

TOP
(Сверху)Расширенные
функции отправки 1Расширенные функции
копирования 2

Сеть 3

Удаленный
интерфейс
пользователя 4

Системный монитор 5

Параметры
администратора
системы 6

Отчеты и списки 7

Устранение
неполадок 8

Приложение 9

Содержание

Алфавитный указатель

Проверка состояния заданий и устройства

Системный монитор позволяет просматривать результаты отправки и приема, а также контролировать состояние текущих обрабатываемых заданий копирования, отправки, приема, печати и отчетов.

■ Проверка результатов приема/передачи

1. Нажмите клавишу [System Monitor] (Системный монитор).
2. С помощью клавиш [←] и [→] выберите <TX/RX LOG> (Журнал приема/передачи) и нажмите клавишу [OK].
3. С помощью клавиш [←] и [→] откройте требуемые результаты приема/передачи.
4. Нажмите клавишу [Stop] (Стоп) для возврата в ждущий режим.

📌 Примечание

Если в меню <SYSTEM SETTINGS> (Параметры системы) для параметра <CHECKING THE LOG> (Проверка журнала) задано значение <OFF> (Выкл.), результаты приема/передачи не отображаются на ЖК-дисплее.

■ Проверка и удаление сохраненных в памяти документов

1. Нажмите клавишу [System Monitor] (Системный монитор).
2. С помощью клавиш [←] и [→] выберите <RX/TX STATUS> (Состояние приема/передачи) и нажмите клавишу [OK].
3. С помощью клавиш [←] или [→] выберите требуемый документ и нажмите клавишу [OK].
При выборе документа с сообщением <TX STNDBY> (Режим ожидания передачи), <TX TRM...> (Выполняется отправка...) или <RX TRM...> (Выполняется прием...) перейдите к шагу 5.
4. При необходимости удаления документа с помощью клавиш [←] и [→] выберите <CANCEL> (Отмена) и нажмите [OK].
5. С помощью клавиш [←] выберите <YES> (Да).
Если задачу отменять не нужно, с помощью клавиши [→] выберите <NO> (Нет).
6. Нажмите клавишу [Stop] (Стоп) для возврата в ждущий режим.



Назад



Предыдущая



Следующая

TOP
(Сверху)Расширенные
функции отправки 1Расширенные функции
копирования 2

Сеть 3

Удаленный
интерфейс
пользователя 4

Системный монитор 5

Параметры
администратора
системы 6

Отчеты и списки 7

Устранение
неполадок 8

Приложение 9

Содержание

Алфавитный указатель

■ Передача принятых в память документов

1. Нажмите клавишу [System Monitor] (Системный монитор).
2. С помощью клавиш [◀—] и [+▶] выберите <RX/TX STATUS> (Состояние приема/передачи) и нажмите клавишу [OK].
3. С помощью клавиш [◀—] или [+▶] выберите требуемый документ и нажмите клавишу [OK].

📌 Примечание

Передать можно только принятые в память документы, которые появляются на системном мониторе с сообщением <RX STNDBY> (Режим ожидания приема).

4. С помощью клавиш [◀—] и [+▶] выберите <TRANSFER> (Пересылка), затем нажмите клавишу [OK].
5. Задайте адресата и нажмите клавишу [OK].

Устройство начинает передачу выбранного документа.

📌 Примечание

Можно задать только одного адресата, зарегистрированного на клавишу однокнопочного набора или код кодированного доступа.

■ Передача документов, имеющих ошибки пересылки

1. Нажмите клавишу [System Monitor] (Системный монитор).
2. С помощью клавиш [◀—] и [+▶] выберите <FORWARD ERR. STATUS> (Сост. ошибки пересылки) и нажмите клавишу [OK].
3. С помощью клавиш [◀—] или [+▶] выберите требуемый документ и нажмите клавишу [OK].
4. С помощью клавиш [◀—] и [+▶] выберите <TRANSFER> (Пересылка), затем нажмите клавишу [OK].
5. Задайте адресата и нажмите клавишу [OK].

📌 Примечание

Можно задать только одного адресата, зарегистрированного на клавишу однокнопочного набора или код кодированного доступа.

6. Нажмите клавишу [Stop] (Стоп) для возврата в ждущий режим.

📌 Примечание

Если передача проведена успешно, она стирается из памяти устройства.



Назад



Предыдущая



Следующая

TOP
(Сверху)

Расширенные функции отправки 1

Расширенные функции копирования 2

Сеть 3

Удаленный интерфейс пользователя 4

Системный монитор 5

Параметры администратора системы 6

Отчеты и списки 7

Устранение неполадок 8

Приложение 9

Содержание

Алфавитный указатель

■ Печать или удаление документов, имеющих ошибки пересылки

1. Нажмите клавишу [System Monitor] (Системный монитор).
2. С помощью клавиш [◀] и [▶] выберите <FORWARD ERR. STATUS> (Сост. ошибки пересылки) и нажмите клавишу [OK].
3. С помощью клавиш [◀] или [▶] выберите требуемый документ и нажмите клавишу [OK].
4. При помощи клавиш [◀] и [▶] выберите <PRINT> (Печать) или <CANCEL> (Отмена) и нажмите [OK].
5. Нажмите [◀], чтобы выбрать <YES> (Да), и нажмите [OK].

Если задачу не нужно печатать или удалять, с помощью клавиши [▶] выберите <NO> (Нет).

6. Нажмите клавишу [Stop] (Стоп) для возврата в ждущий режим.

■ Проверка и удаление заданий на копирование

1. Нажмите клавишу [System Monitor] (Системный монитор).
2. С помощью клавиш [◀] и [▶] выберите <COPY STATUS> (Состояние копирования.) и нажмите клавишу [OK].
3. С помощью клавиш [◀] и [▶] прокрутите список заданий.

Если требуется удалить задание на копирование, нажмите клавишу [OK], затем с помощью клавиши [◀] выберите вариант <YES> (Да).

4. Нажмите клавишу [Stop] (Стоп) для возврата в ждущий режим.



Назад



Предыдущая



Следующая

TOP
(Сверху)Расширенные
функции отправки 1Расширенные функции
копирования 2

Сеть 3

Удаленный
интерфейс
пользователя 4

Системный монитор 5

Параметры
администратора
системы 6

Отчеты и списки 7

Устранение
неполадок 8

Приложение 9

Содержание

Алфавитный указатель

■ Проверка и удаление заданий на печать

1. Нажмите клавишу [System Monitor] (Системный монитор).
2. С помощью клавиш [←] и [→] выберите <PRINT STATUS> (Состояние печати) и нажмите клавишу [OK].
3. С помощью клавиш [←] и [→] прокрутите список заданий.

Если требуется удалить задание на печать, нажмите клавишу [OK], затем с помощью клавиши [←] выберите вариант <YES> (Да).

4. Нажмите клавишу [Stop] (Стоп) для возврата в ждущий режим.

■ Проверка и удаление заданий отчетов

1. Нажмите клавишу [System Monitor] (Системный монитор).
2. С помощью клавиш [←] и [→] выберите <REPORT STATUS> (Состояние отчета) и нажмите клавишу [OK].
3. С помощью клавиш [←] и [→] прокрутите список заданий.

Если требуется удалить задание отчета, нажмите клавишу [OK], затем с помощью клавиши [←] выберите вариант <YES> (Да).

4. Нажмите клавишу [Stop] (Стоп) для возврата в ждущий режим.



Назад



←



→

TOP
(Сверху)Расширенные
функции отправки 1Расширенные функции
копирования 2

Сеть 3

Удаленный
интерфейс
пользователя 4

Системный монитор 5

Параметры
администратора
системы 6

Отчеты и списки 7

Устранение
неполадок 8

Приложение 9

Содержание

Алфавитный указатель

■ Проверка получения сообщения I-Fax

Устройство регулярно выполняет проверку получения сообщения I-fax. Однако с помощью клавиши [System Monitor] (Системный монитор) можно проверить получение сообщения I-fax в любое время.

✎ Примечание

Для проверки получения I-fax с помощью клавиши [System Monitor] (Системный монитор) необходимо задать для <POP> (Post Office Protocol) значение <ON> (Вкл.) в <E-MAIL/I-FAX> (E-MAIL/I-FAX) в подменю <NETWORK SETTINGS> (Параметры сети) меню <SYSTEM SETTINGS> (Параметры системы), чтобы можно было принимать документы, используя протокол POP.

1. Нажмите клавишу [System Monitor] (Системный монитор).
2. С помощью клавиш [←] и [→] выберите <I-FAX> и нажмите клавишу [OK].
3. При помощи клавиш [←] и [→] выберите <CHECK RX I-FAX JOB> (Пров. задан. RX I-Fax) и нажмите [OK].

Устройство начнет проверку получения сообщений I-fax и получит их.



Назад



Предыдущая



Следующая

TOP
(Сверху)

6 Параметры администратора системы

Расширенные функции отправки 1

Расширенные функции копирования 2

Сеть 3

Удаленный интерфейс пользователя 4

Системный монитор 5

Параметры администратора системы 6

Отчеты и списки 7

Устранение неполадок 8

Приложение 9

Содержание

Алфавитный указатель

Задание параметров администратора системы	6-3
Параметры информации об устройстве.....	6-5
Управление идентификатором отдела	6-6
Регистрация идентификатора отдела, пароля и предельного количества страниц	6-6
Изменение пароля и максимального количества страниц.....	6-8
Удаление идентификатора и пароля отдела.....	6-10
Проверка учетных данных	6-11
Сброс общего объема страниц.....	6-11
Печать учетной информации	6-12
Принятие заданий печати с неизвестными идентификаторами	6-13



Назад



Предыдущая



Следующая

TOP
(Сверху)

Расширенные функции отправки **1**

Расширенные функции копирования **2**

Сеть **3**

Удаленный интерфейс пользователя **4**

Системный монитор **5**

Параметры администратора системы **6**

Отчеты и списки **7**

Устранение неполадок **8**

Приложение **9**

Содержание

Алфавитный указатель

Управление идентификаторами пользователей.....	6-14
Использование дополнительного устройства чтения карт.....	6-15
Работа с документами, имеющими ошибки пересылки.....	6-16
Удаленный интерфейс пользователя.....	6-17
Ограничение доступа к адресатам.....	6-18
Задания пароля для адресной книги.....	6-18
Ограничение новых адресов.....	6-19
Ограничение отправки факсимильных сообщений с ПК.....	6-19
Подтверждение введенных факсимильных номеров.....	6-20
Проверка журнала операций.....	6-21
Ограничение USB-порта интерфейса.....	6-22



Назад



←



→

TOP
(Сверху)Расширенные
функции отправки 1Расширенные функции
копирования 2

Сеть 3

Удаленный
интерфейс
пользователя 4

Системный монитор 5

Параметры
администратора
системы 6

Отчеты и списки 7

Устранение
неполадок 8

Приложение 9

Содержание

Алфавитный указатель

Задание параметров администратора системы

Можно задать идентификатор и пароль администратора системы. После задания идентификатора/пароля администратора системы можно установить ограничения на сохранение или изменение системных настроек.

Примечание

- При подключении дополнительного устройства чтения карт E1 сохраненные идентификатор администратора системы и системный пароль стираются.
- Имя администратора системы может состоять из 32 символов.
- Максимальная длина идентификатора администратора системы и системного пароля составляет семь цифр. Если для любого из этих параметров введено менее 7 цифр, устройство сохраняет значения с ведущими нулями.
Пример: Если введено <321>, сохраняется <0000321>.
- Идентификатор администратора системы и системный пароль не могут состоять из одних нулей, например, <0000000>. При вводе номера, начинающегося с нулей, нули в начале игнорируются.
Пример: Если введено <02> или <002>, сохраняется <0000002>.
- Если был введен неправильный номер, нажмите клавишу [C] (Стереть) для удаления номера полностью → введите правильный номер.

1. Нажмите клавишу [Additional functions] (Дополнительные функции).

2. С помощью клавиш [←] и [→] выберите <SYSTEM SETTINGS> (Параметры системы) и нажмите клавишу [OK].

Если установлены идентификатор администратора системы и пароль системы, введите их с помощью цифровых клавиш, затем нажмите [Log In/Out] (Вход/Выход).

3. С помощью клавиш [←] и [→] выберите <SYS. MANAGER INFO> (Информация администратора системы) и нажмите клавишу [OK].

4. С помощью клавиш [←] и [→] выберите <SYS. MANAGER ID> (Идентификатор администратора системы) и нажмите клавишу [OK].

5. С помощью цифровых клавиш введите номер и нажмите клавишу [OK].

Для работы с устройством необходимо задать идентификатор администратора системы.

Примечание

Если пароль задавать не нужно, можно работать с устройством, введя только идентификатор администратора системы.



Назад



Предыдущая



Следующая

TOP
(Сверху)

Расширенные функции отправки 1

Расширенные функции копирования 2

Сеть 3

Удаленный интерфейс пользователя 4

Системный монитор 5

Параметры администратора системы 6

Отчеты и списки 7

Устранение неполадок 8

Приложение 9

Содержание

Алфавитный указатель

6. С помощью клавиш [**←**] и [**→**] выберите **<SYSTEM PASSWORD>** (Пароль системы) и нажмите клавишу [**OK**].
7. С помощью цифровых клавиш введите номер и нажмите клавишу [**OK**].
8. С помощью клавиш [**←**] и [**→**] выберите **<SYSTEM MANAGER>** (Администратор системы) и нажмите клавишу [**OK**].
9. С помощью цифровых клавиш введите требуемое имя администратора-системы и нажмите клавишу [**OK**].
10. Нажмите клавишу [**Stop**] (Стоп) для возврата в ждущий режим.



Назад



Предыдущая



Следующая

TOP
(Сверху)Расширенные
функции отправки 1Расширенные функции
копирования 2

Сеть 3

Удаленный
интерфейс
пользователя 4

Системный монитор 5

Параметры
администратора
системы 6

Отчеты и списки 7

Устранение
неполадок 8

Приложение 9

Содержание

Алфавитный указатель

Параметры информации об устройстве

Можно задать имя устройства и ввести информацию о его местоположении.

1. Нажмите клавишу [Additional functions] (Дополнительные функции).
2. С помощью клавиш [←] и [→] выберите <SYSTEM SETTINGS> (Параметры системы) и нажмите клавишу [OK].

Если установлены идентификатор администратора системы и пароль системы, введите их с помощью цифровых клавиш, затем нажмите [Log In/Out] (Вход/Выход).

3. При помощи клавиш [←] и [→] выберите <DEVICE INFO> (Сведения об устр.) и нажмите [OK].
4. Убедитесь, что отображается пункт <DEVICE NAME> (Имя устройства), и нажмите клавишу [OK].
5. С помощью цифровых клавиш введите имя (до 32 символов), затем нажмите клавишу [OK].

6. Убедитесь, что отображается пункт <LOCATION> (Сведения о размещ.), и нажмите клавишу [OK].
7. С помощью цифровых клавиш введите местоположение устройства (до 32 символов), затем нажмите клавишу [OK].
8. Нажмите клавишу [Stop] (Стоп) для возврата в ждущий режим.



Назад



Предыдущая



Следующая

TOP
(Сверху)

Расширенные функции отправки 1

Расширенные функции копирования 2

Сеть 3

Удаленный интерфейс пользователя 4

Системный монитор 5

Параметры администратора системы 6

Отчеты и списки 7

Устранение неполадок 8

Приложение 9

Содержание

Алфавитный указатель

Управление идентификатором отдела

Можно зарегистрировать идентификатор и пароль для каждого отдела и управлять устройством, разрешив его использование только для сотрудников, которым известен идентификатор и пароль отдела. Это называется управлением идентификаторами отделов. Управление идентификаторами отделов можно использовать для учета общего количества скопированных, отсканированных и распечатанных страниц для каждого отдела.

Для управления идентификаторами отделов можно задать следующие настройки:

- Включение или выключение управления идентификаторами отделов.
- Регистрация идентификатора и пароля отдела.
- Задание максимального количества страниц для сканирования, печати и копирования.
- Принятие или отклонение заданий печати с компьютеров с неизвестными идентификаторами.

Примечание

- Страницы принятых факсимильных документов/документов I-fax и автоматически напечатанные отчеты не считаются заданиями на печать.
- Если подключено дополнительное устройство чтения карт E1, автоматически включается управление идентификаторами отделов.
- Максимальное количество цифр, которое можно задать для идентификатора отдела и пароля, равно 7. Если для любого из этих параметров введено менее 7 цифр, устройство сохраняет значения с ведущими нулями.
Пример: Если введено <321>, сохраняется <0000321>.
- Идентификатор и пароль отдела не могут состоять из одних нулей, например, <0000000>. При вводе номера, начинающегося с нулей, нули в начале игнорируются.
Пример: Если введено <02> или <002>, сохраняется <0000002>.
- Если был введен неправильный номер, нажмите клавишу [C] (Стереть) для удаления номера полностью → введите правильный номер.
- Можно задать предельное количество страниц от 0 до 999 999.

Регистрация идентификатора отдела, пароля и предельного количества страниц

1. Нажмите клавишу [Additional functions] (Дополнительные функции).



Назад



Предыдущая



Следующая

TOP
(Сверху)

Расширенные функции отправки 1

Расширенные функции копирования 2

Сеть 3

Удаленный интерфейс пользователя 4

Системный монитор 5

Параметры администратора системы 6

Отчеты и списки 7

Устранение неполадок 8

Приложение 9

Содержание

Алфавитный указатель

2. С помощью клавиш [◀] и [▶] выберите <SYSTEM SETTINGS> (Параметры системы) и нажмите клавишу [OK].

Если установлены идентификатор администратора системы и пароль системы, введите их с помощью цифровых клавиш, затем нажмите [Log In/Out] (Вход/Выход).

3. С помощью клавиш [◀] или [▶] выберите <MANAGE DEPT. ID> (Управление идентификаторами отделов) и нажмите клавишу [OK].

4. С помощью клавиш [◀] и [▶] выберите значение <ON> (Вкл.) и нажмите клавишу [OK].

5. С помощью клавиш [◀] и [▶] выберите <REGISTER DEPT. ID> (Зарегистрировать идентификатор отдела) и нажмите клавишу [OK].

6. С помощью клавиш [◀] и [▶] выберите номер для назначения отделу и нажмите клавишу [OK].

7. С помощью цифровых клавиш введите идентификатор отдела и нажмите клавишу [OK].

Примечание

Если пароль задавать не нужно, можно работать с устройством, введя только идентификатор отдела.

8. С помощью клавиш [◀] и [▶] выберите <PASSWORD> (Пароль), затем нажмите клавишу [OK].

9. С помощью цифровых клавиш введите пароль и нажмите клавишу [OK].

10. С помощью клавиш [◀] и [▶] выберите <PAGE LIMIT SET.> (Максимальное количество страниц) и нажмите клавишу [OK].

11. С помощью клавиш [◀] и [▶] выберите нужную функцию и нажмите клавишу [OK].

Можно выбрать <TOTAL PRINT> (Общий объем печати), <COPY> (Копирование), <SCAN> (Сканирование), <SCAN COLOR> (Цвет сканирования) или <PRINT> (Печать).

Примечание

<TOTAL PRINT> (Общий объем печати) - это сумма настроек <COPY LIMIT> (Максимальное количество копий) и <PRINT LIMIT> (Максимальное количество распечаток).

12. С помощью клавиш [◀] и [▶] выберите <RESTRICT TOTAL> (Ограничение всех распечаток) (с выбранной настройкой <TOTAL PRINT> (Общий объем печати)) и нажмите клавишу [OK].

Отображаемое сообщение различается в зависимости от функции, выбранной в шаге 11.

Пример: <RESTRICT COPY> (Ограничение копирования) появляется при выбранной настройке <COPY> (Копирование).



Назад



Предыдущая



Следующая

TOP
(Сверху)Расширенные
функции отправки 1Расширенные функции
копирования 2

Сеть 3

Удаленный
интерфейс
пользователя 4

Системный монитор 5

Параметры
администратора
системы 6

Отчеты и списки 7

Устранение
неполадок 8

Приложение 9

Содержание

Алфавитный указатель

13. С помощью клавиш [◀] и [▶] выберите <ON> (Вкл.) или <OFF> (Выкл.) и нажмите клавишу [OK].

<OFF> (Выкл.): Предельное количество страниц не задается. Переходите к шагу 16.

<ON> (Вкл.): Предельное количество страниц задается.

14. С помощью клавиш [◀] и [▶] выберите <PAGE TOTALS> (Управление учетом) (с выбранной настройкой <TOTAL PRINT> (Общий объем печати)) и нажмите клавишу [OK].

Отображаемое сообщение различается в зависимости от функции, выбранной в шаге 11.

Пример: <COPY LIMIT> (Максимальное количество копий) появляется при выбранной настройке <COPY> (Копирование).

15. С помощью цифровых клавиш введите максимальное количество страниц при использовании идентификатор отдела и нажмите клавишу [OK].

Примечание

- Можно задать предельное количество страниц от 0 до 999 999. При достижении максимального количества страниц копирование, сканирование и печать становятся невозможными.
- Максимальное количество страниц означает количество напечатанных поверхностей. Поэтому двухсторонняя печать считается печатью двух страниц.

16. Нажмите клавишу [Stop] (Стоп) для возврата в ждущий режим.

■ Изменение пароля и максимального количества страниц

Можно изменить зарегистрированные настройки пароля и максимального количества страниц.

Примечание

Запрещается изменять пароль при использовании управляющей карты. После изменения пароля идентификатора отдела карту управления невозможно использовать.

- 1. Нажмите клавишу [Additional functions] (Дополнительные функции).**
- 2. С помощью клавиш [◀] и [▶] выберите <SYSTEM SETTINGS> (Параметры системы) и нажмите клавишу [OK].**

Если установлены идентификатор администратора системы и пароль системы, введите их с помощью цифровых клавиш, затем нажмите [Log In/Out] (Вход/Выход).
- 3. С помощью клавиш [◀] или [▶] выберите <MANAGE DEPT. ID> (Управление идентификаторами отделов) и нажмите клавишу [OK].**
- 4. С помощью клавиш [◀] и [▶] выберите значение <ON> (Вкл.) и нажмите клавишу [OK].**
- 5. С помощью клавиш [◀] и [▶] выберите <REGISTER DEPT. ID> (Зарегистрировать идентификатор отдела) и нажмите клавишу [OK].**



Назад



Предыдущая



Следующая

TOP
(Сверху)

Расширенные функции отправки 1

Расширенные функции копирования 2

Сеть 3

Удаленный интерфейс пользователя 4

Системный монитор 5

Параметры администратора системы 6

Отчеты и списки 7

Устранение неполадок 8

Приложение 9

Содержание

Алфавитный указатель

6. С помощью клавиш [◀] и [▶] выберите идентификатор отдела, для которого необходимо изменить пароль и максимальное количество страниц, затем два раза нажмите клавишу [OK].

7. С помощью клавиш [◀] и [▶] выберите <PASSWORD> (Пароль), затем нажмите клавишу [OK].

8. Нажмите клавишу [C] (Стереть) для очистки текущего пароля.

9. С помощью цифровых клавиш введите новый пароль и нажмите клавишу [OK].

Примечание

Идентификатор отдела изменить невозможно.

10. С помощью клавиш [◀] и [▶] выберите <PAGE LIMIT SET.> (Максимальное количество страниц) и нажмите клавишу [OK].

11. С помощью клавиш [◀] и [▶] выберите нужную функцию и нажмите клавишу [OK].

Можно выбрать <TOTAL PRINT> (Общий объем печати), <COPY> (Копирование), <SCAN> (Сканирование), <COLOR SCAN> (Цветное сканирование) или <PRINT> (Печать).

12. С помощью клавиш [◀] и [▶] выберите <RESTRICT TOTAL> (Ограничение всех распечаток) (с выбранной настройкой <TOTAL PRINT> (Общий объем печати)) и нажмите клавишу [OK].

Отображаемое сообщение различается в зависимости от функции, выбранной в шаге 11.

Пример: <RESTRICT COPY> (Ограничение копирования) появляется при выбранной настройке <COPY> (Копирование).

13. С помощью клавиш [◀] и [▶] выберите <ON> (Вкл.) или <OFF> (Выкл.) и нажмите клавишу [OK].

<OFF> (Выкл.): Предельное количество страниц не задается. Переходите к шагу 17.

<ON> (Вкл.): Предельное количество страниц задается.

14. С помощью клавиш [◀] и [▶] выберите <PAGE TOTALS> (Управление учетом) (с выбранной настройкой <TOTAL PRINT> (Общий объем печати)) и нажмите клавишу [OK].

Отображаемое сообщение различается в зависимости от функции, выбранной в шаге 11.

Пример: <COPY LIMIT> (Максимальное количество копий) появляется при выбранной настройке <COPY> (Копирование).

15. Нажмите кнопку [C] (Стереть) для сброса текущего ограничения максимального количества страниц.



Назад



Предыдущая



Следующая

TOP
(Сверху)

Расширенные функции отправки 1

Расширенные функции копирования 2

Сеть 3

Удаленный интерфейс пользователя 4

Системный монитор 5

Параметры администратора системы 6

Отчеты и списки 7

Устранение неполадок 8

Приложение 9

Содержание

Алфавитный указатель

16. С помощью цифровых клавиш введите максимальное количество страниц при использовании идентификатор отдела и нажмите клавишу [OK].

17. Нажмите клавишу [Stop] (Стоп) для возврата в ждущий режим.

■ Удаление идентификатора и пароля отдела.

Можно удалить зарегистрированные идентификатор и пароль отдела.

📌 Примечание

Если управление идентификаторами отделов включено с помощью дополнительного устройства чтения карт E1, идентификатор отдела удалить невозможно.

- 1.** Нажмите клавишу [Additional functions] (Дополнительные функции).
- 2.** С помощью клавиш [◀] и [▶] выберите <SYSTEM SETTINGS> (Параметры системы) и нажмите клавишу [OK].

Если установлены идентификатор администратора системы и пароль системы, введите их с помощью цифровых клавиш, затем нажмите [Log In/Out] (Вход/Выход).

- 3.** С помощью клавиш [◀] или [▶] выберите <MANAGE DEPT. ID> (Управление идентификаторами отделов) и нажмите клавишу [OK].
- 4.** С помощью клавиш [◀] и [▶] выберите <ON> (Вкл.) и нажмите клавишу [OK].
- 5.** С помощью клавиш [◀] и [▶] выберите <REGISTER DEPT. ID> (Зарегистрировать идентификатор отдела) и нажмите клавишу [OK].
- 6.** С помощью клавиш [◀] и [▶] выберите идентификатор отдела для удаления и нажмите клавишу [OK].
- 7.** С помощью клавиш [◀] и [▶] выберите <ERASE> (Стереть) и нажмите клавишу [OK].
- 8.** С помощью клавиш [◀] и [▶] выберите <ON> (Вкл.) или <OFF> (Выкл.) и нажмите клавишу [OK].
 <OFF> (Выкл.): Выбранный идентификатор отдела и все его настройки не удаляются.
 <ON> (Вкл.): Удаление выбранного идентификатора отдела и всех его настроек.
- 9.** Нажмите клавишу [Stop] (Стоп) для возврата в ждущий режим.



Назад



←



→

TOP
(Сверху)Расширенные
функции отправки 1Расширенные функции
копирования 2

Сеть 3

Удаленный
интерфейс
пользователя 4

Системный монитор 5

Параметры
администратора
системы 6

Отчеты и списки 7

Устранение
неполадок 8

Приложение 9

Содержание

Алфавитный указатель

■ Проверка учетных данных

Можно проверить объем бумаги, использованный каждым отделом.

1. Нажмите клавишу [Additional functions] (Дополнительные функции).
2. С помощью клавиш [←] и [→] выберите <SYSTEM SETTINGS> (Параметры системы) и нажмите клавишу [OK].
Если установлены идентификатор администратора системы и пароль системы, введите их с помощью цифровых клавиш, затем нажмите [Log In/Out] (Вход/Выход).
3. С помощью клавиш [←] или [→] выберите <MANAGE DEPT. ID> (Управление идентификаторами отделов) и нажмите клавишу [OK].
4. С помощью клавиш [←] и [→] выберите значение <ON> (Вкл.) и нажмите клавишу [OK].
5. С помощью клавиш [←] и [→] выберите <PAGE TOTALS> (Управление учетом) и нажмите клавишу [OK].
6. С помощью клавиш [←] и [→] выберите <VIEW PAGE TOTALS> (Общее число страниц) и нажмите клавишу [OK].

📌 Примечание

При выборе <CLEAR ALL TOTAL> (Стереть все суммы) учетная информация удаляется.

7. С помощью клавиш [←] и [→] выберите нужную функцию и нажмите клавишу [OK].

Можно выбрать <TOTAL PRINT> (Общий объем печати), <COPY> (Копирование), <SCAN> (Сканирование), <COLOR SCAN> (Цветное сканирование) или <PRINT> (Печать).

8. С помощью клавиш [←] и [→] выберите нужный идентификатор отдела для его отображения и проверьте учетную информацию.
9. Нажмите клавишу [Stop] (Стоп) для возврата в ждущий режим.

■ Сброс общего объема страниц

Можно сбросить общий объем страниц, использованный всеми отделами.

1. Нажмите клавишу [Additional functions] (Дополнительные функции).
2. С помощью клавиш [←] и [→] выберите <SYSTEM SETTINGS> (Параметры системы) и нажмите клавишу [OK].

Если установлены идентификатор администратора системы и пароль системы, введите их с помощью цифровых клавиш, затем нажмите [Log In/Out] (Вход/Выход).



Назад



←



→

TOP
(Сверху)

Расширенные функции отправки 1

Расширенные функции копирования 2

Сеть 3

Удаленный интерфейс пользователя 4

Системный монитор 5

Параметры администратора системы 6

Отчеты и списки 7

Устранение неполадок 8

Приложение 9

Содержание

Алфавитный указатель

3. С помощью клавиш [←] или [→] выберите <MANAGE DEPT. ID> (Управление идентификаторами отделов) и нажмите клавишу [OK].

4. С помощью клавиш [←] и [→] выберите <ON> (Вкл.) и нажмите клавишу [OK].

5. С помощью клавиш [←] и [→] выберите <PAGE TOTALS> (Управление учетом) и нажмите клавишу [OK].

6. С помощью клавиш [←] и [→] выберите <CLEAR ALL TOTAL> (Стереть все суммы) и нажмите клавишу [OK].

7. С помощью клавиш [←] и [→] выберите <ON> (Вкл.) или <OFF> (Выкл.) и нажмите клавишу [OK].

<OFF> (Выкл.): Общий объем страниц не сбрасывается.

<ON> (Вкл.): Общий объем страниц сбрасывается.

8. Нажмите клавишу [Stop] (Стоп) для возврата в ждущий режим.

■ Печать учетной информации

Можно напечатать список объема бумаги, использованной каждым отделом.

1. Нажмите клавишу [Additional functions] (Дополнительные функции).

2. С помощью клавиш [←] и [→] выберите <SYSTEM SETTINGS> (Параметры системы) и нажмите клавишу [OK].

Если установлены идентификатор администратора системы и пароль системы, введите их с помощью цифровых клавиш, затем нажмите [Log In/Out] (Вход/Выход).

3. С помощью клавиш [←] или [→] выберите <MANAGE DEPT. ID> (Управление идентификаторами отделов) и нажмите клавишу [OK].

4. С помощью клавиш [←] и [→] выберите <ON> (Вкл.) и нажмите клавишу [OK].

5. С помощью клавиш [←] и [→] выберите <PAGE TOTALS> (Управление учетом) и нажмите клавишу [OK].

6. С помощью клавиш [←] и [→] выберите <PRINT LIST> (Список печати) и нажмите клавишу [OK].

Начнется печать, экран автоматически вернется в ждущий режим.



Назад



Предыдущая



Следующая

TOP
(Сверху)Расширенные
функции отправки **1**Расширенные функции
копирования **2**Сеть **3**Удаленный
интерфейс
пользователя **4**Системный монитор **5**Параметры
администратора
системы **6**Отчеты и списки **7**Устранение
неполадок **8**Приложение **9**

Содержание

Алфавитный указатель

■ Принятие заданий печати с неизвестными идентификаторами

Можно задать принятие или отклонение заданий на печать с компьютеров, идентификатор которых не соответствует зарегистрированному идентификатору отдела.

1. **Нажмите клавишу [Additional functions] (Дополнительные функции).**
2. **С помощью клавиш [◀] и [▶] выберите <SYSTEM SETTINGS> (Параметры системы) и нажмите клавишу [OK].**
Если установлены идентификатор администратора системы и пароль системы, введите их с помощью цифровых клавиш, затем нажмите [Log In/Out] (Вход/Выход).
3. **С помощью клавиш [◀] или [▶] выберите <MANAGE DEPT. ID> (Управление идентификаторами отделов) и нажмите клавишу [OK].**
4. **С помощью клавиш [◀] и [▶] выберите значение <ON> (Вкл.) и нажмите клавишу [OK].**
5. **С помощью клавиш [◀] и [▶] выберите <PDL JOBS W/OUT ID> (Удаление заданий без идентификаторов) и нажмите клавишу [OK].**

6. **С помощью клавиш [◀] и [▶] выберите <ON> (Вкл.) или <OFF> (Выкл.) и нажмите клавишу [OK].**

<ON> (Вкл.): Устройство принимает задания на печать с компьютеров с идентификаторами, не соответствующими зарегистрированному идентификатору отдела.

<OFF> (Выкл.): Устройство не принимает задания печати с компьютеров, идентификаторы которых не соответствуют зарегистрированному идентификатору отдела, для работы с устройством необходимо установить управляющую карту.

7. **Нажмите клавишу [Stop] (Стоп) для возврата в ждущий режим.**



Назад



←



→

TOP
(Сверху)Расширенные
функции отправки 1Расширенные функции
копирования 2

Сеть 3

Удаленный
интерфейс
пользователя 4

Системный монитор 5

Параметры
администратора
системы 6

Отчеты и списки 7

Устранение
неполадок 8

Приложение 9

Содержание

Алфавитный указатель

Управление идентификаторами пользователей

Можно выбрать, следует ли использовать управление идентификаторами пользователей.
Функция управления идентификаторами пользователей позволяет регистрировать информацию для каждого из идентификаторов пользователей от 0001 до 1000.

Примечание

- Идентификатор пользователя и пароль можно зарегистрировать только через удаленный интерфейс пользователя. Для получения подробных сведений об управлении идентификаторами пользователей см. “Управление идентификаторами отделов/пользователей” на стр. 4-25.
- Необходимо зарегистрировать идентификатор пользователя и пароль до того, как устанавливать для этого режима значение <ON> (Вкл.).
- Для каждого идентификатора пользователя можно зарегистрировать один идентификатор отдела.

1. Нажмите клавишу [Additional functions] (Дополнительные функции).
2. С помощью клавиш [←] и [→] выберите <SYSTEM SETTINGS> (Параметры системы) и нажмите клавишу [OK].
Если установлены идентификатор администратора системы и пароль системы, введите их с помощью цифровых клавиш, затем нажмите [Log In/Out] (Вход/Выход).
3. При помощи клавиш [←] и [→] выберите <MANAGE USER ID> (Управл. ИД польз.) и нажмите [OK].

4. С помощью клавиш [←] и [→] выберите <ON> (Вкл.) или <OFF> (Выкл.) и нажмите клавишу [OK].

<ON> (Вкл.): управление идентификаторами пользователей включено.

<OFF> (Выкл.): управление идентификаторами пользователей отключено.

5. Нажмите клавишу [Stop] (Стоп) для возврата в ждущий режим.



Назад



Предыдущая



Следующая

TOP
(Сверху)Расширенные
функции отправки **1**Расширенные функции
копирования **2**Сеть **3**Удаленный
интерфейс
пользователя **4**Системный монитор **5**Параметры
администратора
системы **6**Отчеты и списки **7**Устранение
неполадок **8**Приложение **9**

Содержание

Алфавитный указатель

Использование дополнительного устройства чтения карт

Если к устройству подключено дополнительное устройство чтения карт E1, для работы с устройством необходимо установить управляющую карту. Дополнительное устройство чтения карт E1 автоматически выполняет управление идентификаторами отделов.

1. Эксплуатация устройства (См. главу 11, "Параметры администратора системы", в Руководстве по основным операциям.)

Войдите в ждущий режим.

2. Управление идентификаторами отделов

Без дополнительного устройства чтения карт E1 можно задать следующие настройки:

- Изменение пароля и максимального количества страниц (см. стр. 6-8)
- Проверка учетных данных (см. стр. 6-11)
- Сброс общего объема страниц (см. стр. 6-11)
- Печать учетной информации (см. стр. 6-12)
- Принятие заданий печати с неизвестными идентификаторами (см. стр. 6-13)



Назад



←



→

TOP
(Сверху)

Расширенные функции отправки 1

Расширенные функции копирования 2

Сеть 3

Удаленный интерфейс пользователя 4

Системный монитор 5

Параметры администратора системы 6

Отчеты и списки 7

Устранение неполадок 8

Приложение 9

Содержание

Алфавитный указатель

Работа с документами, имеющими ошибки пересылки

Можно задать способ обработки устройством документов, пересылка которых не удалась.

Примечание

Если ошибка пересылки происходит, когда для обоих параметров <PRINT> (Печать) и <STORE TO MEMORY> (Сохранить в памяти) установлено значение <OFF> (Выкл.), а <MEMORY LOCK> (Блок. памяти) выключена, принятый документ будет утрачен.

1. Нажмите клавишу [Additional functions] (Дополнительные функции).
2. С помощью клавиш [←] и [→] выберите <SYSTEM SETTINGS> (Параметры системы) и нажмите клавишу [OK].
Если установлены идентификатор администратора системы и пароль системы, введите их с помощью цифровых клавиш, затем нажмите [Log In/Out] (Вход/Выход).
3. С помощью клавиш [←] и [→] выберите <FORWARD ERR. SET.> (Парам. пер. ошибки) и нажмите клавишу [OK].
4. При помощи клавиш [←] и [→] выберите <PRINT> (Печать) и нажмите [OK].

5. С помощью клавиш [←] и [→] выберите <ON> (Вкл.) или <OFF> (Выкл.) и нажмите клавишу [OK].

<ON> (Вкл.): устройство печатает принятые документы, пересылка которых не удалась.

<OFF> (Выкл.): устройство не печатает изображение.

6. При помощи клавиш [←] и [→] выберите <STORE TO MEMORY> (Сохранить в памяти) и нажмите [OK].

7. С помощью клавиш [←] и [→] выберите <ON> (Вкл.) или <OFF> (Выкл.) и нажмите клавишу [OK].

<ON> (Вкл.): устройство сохраняет в памяти принятые документы, пересылка которых не удалась.

<OFF> (Выкл.): устройство не сохраняет изображение.

8. Нажмите клавишу [Stop] (Стоп) для возврата в ждущий режим.



Назад



←



→

TOP
(Сверху)Расширенные
функции отправки 1Расширенные функции
копирования 2

Сеть 3

Удаленный
интерфейс
пользователя 4

Системный монитор 5

Параметры
администратора
системы 6

Отчеты и списки 7

Устранение
неполадок 8

Приложение 9

Содержание

Алфавитный указатель

Удаленный интерфейс пользователя

Можно задать, следует ли включить функцию удаленного интерфейса пользователя для управления устройством и изменения его настроек.

1. Нажмите клавишу [Additional functions] (Дополнительные функции).
2. С помощью клавиш [←] и [→] выберите <SYSTEM SETTINGS> (Параметры системы) и нажмите клавишу [OK].

Если установлены идентификатор администратора системы и пароль системы, введите их с помощью цифровых клавиш, затем нажмите [Log In/Out] (Вход/Выход).

3. При помощи клавиш [←] и [→] выберите <REMOTE UI> (Удаленный ИП) и нажмите [OK].
4. С помощью клавиш [←] и [→] выберите <ON> (Вкл.) или <OFF> (Выкл.) и нажмите клавишу [OK].

<ON> (Вкл.): можно задавать параметры и использовать устройство через удаленный интерфейс пользователя.
<OFF> (Выкл.): нельзя задавать параметры и использовать устройство через удаленный интерфейс пользователя.

5. Нажмите клавишу [Stop] (Стоп) для возврата в ждущий режим.

Примечание

Включение удаленного интерфейса пользователя будет произведено после перезагрузки устройства. (выключатель питания переводится в положение OFF (Выкл.), затем возвращается в положение ON (Вкл.))



Назад



Предыдущая



Следующая

TOP
(Сверху)Расширенные
функции отправки **1**Расширенные функции
копирования **2**Сеть **3**Удаленный
интерфейс
пользователя **4**Системный монитор **5**Параметры
администратора
системы **6**Отчеты и списки **7**Устранение
неполадок **8**Приложение **9**

Содержание

Алфавитный указатель

Ограничение доступа к адресатам

В данном разделе описывается, как задать пароль для адресной книги, ограничить использование новых адресов, задать разрешения на отправку факсимильных сообщений через драйвер факса и подтвердить введенные номера факса.

■ Задания пароля для адресной книги

Если задан пароль, при попытке изменения адресной книги появляется экран ввода пароля.

🔧 Примечание

Если требуется снять защиту паролем, нажмите [Clear] (Стереть) для стирания сохраненного пароля после шага 4.

1. Нажмите клавишу [Additional functions] (Дополнительные функции).
2. С помощью клавиш [◀] и [▶] выберите <SYSTEM SETTINGS> (Параметры системы) и нажмите клавишу [OK].

Если установлены идентификатор администратора системы и пароль системы, введите их с помощью цифровых клавиш, затем нажмите [Log In/Out] (Вход/Выход).

3. При помощи клавиш [◀] и [▶] выберите <ACCESS TO DEST.> (Доступ к адрес.) и нажмите [OK].
4. При помощи клавиш [◀] и [▶] выберите <ADD. BOOK PASSWOR> (Доб. пароль книги) и нажмите [OK].
5. С помощью цифровых клавиш введите пароль (до семи цифр), затем нажмите клавишу [OK].
6. С помощью цифровых клавиш введите пароль для подтверждения и нажмите клавишу [OK].
Если введен неверный пароль, требуется начать процедуру заново с первой записи.
7. Нажмите клавишу [Stop] (Стоп) для возврата в ждущий режим.



Назад



←



→

TOP
(Сверху)Расширенные
функции отправки 1Расширенные функции
копирования 2

Сеть 3

Удаленный
интерфейс
пользователя 4

Системный монитор 5

Параметры
администратора
системы 6

Отчеты и списки 7

Устранение
неполадок 8

Приложение 9

Содержание

Алфавитный указатель

■ Ограничение новых адресов

Этот режим позволяет ограничить ввод новых адресатов. Если для параметра <RESTRICT NEW ADD.> (Огран. новые адр.) задано значение <ON> (Вкл.), вводятся ограничения на следующие действия:

- Задание адресата с помощью цифровых клавиш.
- Изменение зарегистрированных адресатов.
- Регистрация новых адресатов.

1. Нажмите клавишу [Additional functions] (Дополнительные функции).
2. С помощью клавиш [←] и [→] выберите <SYSTEM SETTINGS> (Параметры системы) и нажмите клавишу [OK].
Если установлены идентификатор администратора системы и пароль системы, введите их с помощью цифровых клавиш, затем нажмите [Log In/Out] (Вход/Выход).
3. При помощи клавиш [←] и [→] выберите <ACCESS TO DEST.> (Доступ к адрес.) и нажмите [OK].
4. При помощи клавиш [←] и [→] выберите <RESTRICT NEW ADD.> (Огран. новые адр.) и нажмите [OK].
5. С помощью клавиш [←] и [→] выберите <ON> (Вкл.) или <OFF> (Выкл.) и нажмите клавишу [OK].

6. Нажмите клавишу [Stop] (Стоп) для возврата в ждущий режим.

■ Ограничение отправки факсимильных сообщений с ПК

Можно задать, следует ли разрешать отправку факсимильных сообщений с компьютеров с помощью драйвера факса.

1. Нажмите клавишу [Additional functions] (Дополнительные функции).
2. С помощью клавиш [←] и [→] выберите <SYSTEM SETTINGS> (Параметры системы) и нажмите клавишу [OK].
Если установлены идентификатор администратора системы и пароль системы, введите их с помощью цифровых клавиш, затем нажмите [Log In/Out] (Вход/Выход).
3. При помощи клавиш [←] и [→] выберите <ACCESS TO DEST.> (Доступ к адрес.) и нажмите [OK].
4. При помощи клавиш [←] и [→] выберите <FAX DRIVER TX> (Драйв. факса пер.) и нажмите [OK].
5. С помощью клавиш [←] и [→] выберите <ON> (Вкл.) или <OFF> (Выкл.) и нажмите клавишу [OK].
6. Нажмите клавишу [Stop] (Стоп) для возврата в ждущий режим.



Назад



←



→

TOP
(Сверху)Расширенные
функции отправки 1Расширенные функции
копирования 2

Сеть 3

Удаленный
интерфейс
пользователя 4

Системный монитор 5

Параметры
администратора
системы 6

Отчеты и списки 7

Устранение
неполадок 8

Приложение 9

Содержание

Алфавитный указатель

■ Подтверждение введенных факсимильных номеров

Можно задать, следует ли подтверждать введенные факсимильные номера каждый раз при отправке факсимильного сообщения.

1. Нажмите клавишу [Additional functions] (Дополнительные функции).
2. С помощью клавиш [←] и [→] выберите <SYSTEM SETTINGS> (Параметры системы) и нажмите клавишу [OK].

Если установлены идентификатор администратора системы и пароль системы, введите их с помощью цифровых клавиш, затем нажмите [Log In/Out] (Вход/Выход).

3. При помощи клавиш [←] и [→] выберите <ACCESS TO DEST.> (Доступ к адрес.) и нажмите [OK].
4. При помощи клавиш [←] и [→] выберите <CONFIRM FAX NO.> (Подтв. номер факса) и нажмите [OK].
5. С помощью клавиш [←] и [→] выберите <ON> (Вкл.) или <OFF> (Выкл.) и нажмите клавишу [OK].

<ON> (Вкл.): при вводе факсимильного номера с помощью цифровых клавиш отображается экран подтверждения.
<OFF> (Выкл.): экран подтверждения не отображается.

6. Нажмите клавишу [Stop] (Стоп) для возврата в ждущий режим.



Назад



← Предыдущая



→ Следующая

TOP
(Сверху)Расширенные
функции отправки **1**Расширенные функции
копирования **2**Сеть **3**Удаленный
интерфейс
пользователя **4**Системный монитор **5**Параметры
администратора
системы **6**Отчеты и списки **7**Устранение
неполадок **8**Приложение **9**

Содержание

Алфавитный указатель

Проверка журнала операций

Можно задать, следует ли проверять журнал операций. Если для параметра <CHECKING THE LOG> (Проверка журнала) установлено значение <ON> (Вкл.), можно проверить журнал операций на экране системного монитора. Если для параметра <CHECKING THE LOG> (Проверка журнала) установлено значение <OFF> (Выкл.), журнал операций не отображается на экране системного монитора.

Примечание

Если для параметра <CHECKING THE LOG> (Проверка журнала) установлено значение <OFF> (Выкл.), автоматическая печать отчета о работе не производится.

1. Нажмите клавишу [Additional functions] (Дополнительные функции).
2. С помощью клавиш [←] и [→] выберите <SYSTEM SETTINGS> (Параметры системы) и нажмите клавишу [OK].
Если установлены идентификатор администратора системы и пароль системы, введите их с помощью цифровых клавиш, затем нажмите [Log In/Out] (Вход/Выход).
3. При помощи клавиш [←] и [→] выберите <CHECKING THE LOG> (Проверка журнала) и нажмите [OK].
4. С помощью клавиш [←] и [→] выберите <ON> (Вкл.) или <OFF> (Выкл.) и нажмите клавишу [OK].
5. Нажмите клавишу [Stop] (Стоп) для возврата в ждущий режим.



Назад



Предыдущая



Следующая

TOP
(Сверху)Расширенные
функции отправки 1Расширенные функции
копирования 2

Сеть 3

Удаленный
интерфейс
пользователя 4

Системный монитор 5

Параметры
администратора
системы 6

Отчеты и списки 7

Устранение
неполадок 8

Приложение 9

Содержание

Алфавитный указатель

Ограничение USB-порта интерфейса

Можно ограничить задания через интерфейс USB.

1. Нажмите клавишу [Additional functions] (Дополнительные функции).
2. С помощью клавиш [◀] и [▶] выберите <SYSTEM SETTINGS> (Параметры системы) и нажмите клавишу [OK].

Если установлены идентификатор администратора системы и пароль системы, введите их с помощью цифровых клавиш, затем нажмите [Log In/Out] (Вход/Выход).

3. При помощи клавиш [◀] и [▶] выберите <USE DEVICE USB> (Исп. устр. с USB) и нажмите [OK].
4. С помощью клавиш [◀] и [▶] выберите <ON> (Вкл.) или <OFF> (Выкл.) и нажмите клавишу [OK].

<ON> (Вкл.): устройство принимает задания через интерфейс USB.

<OFF> (Выкл.): устройство не принимает задания через интерфейс USB.

5. Нажмите клавишу [Stop] (Стоп) для возврата в ждущий режим.
6. Перезапустите устройство.



Назад



Предыдущая



Следующая

TOP
(Сверху)

Расширенные функции отправки 1

Расширенные функции копирования 2

Сеть 3

Удаленный интерфейс пользователя 4

Системный монитор 5

Параметры администратора системы 6

Отчеты и списки 7

Устранение неполадок 8

Приложение 9

Содержание

Алфавитный указатель

7 Отчеты и списки

Сводка отчетов и списков	7-2
Автоматическая печать отчетов	7-4
TX REPORT (Отчет о передаче)	7-4
RX REPORT (Отчет о приеме)	7-5
ACTIVITY REPORT (Отчет о работе).....	7-6



Назад



Предыдущая



Следующая

TOP
(Сверху)Расширенные
функции отправки **1**Расширенные функции
копирования **2**Сеть **3**Удаленный
интерфейс
пользователя **4**Системный монитор **5**Параметры
администратора
системы **6**Отчеты и списки **7**Устранение
неполадок **8**Приложение **9**

Содержание

Алфавитный указатель

Сводка отчетов и списков

Устройство может генерировать следующие отчеты и списки.

Отчет/Список	Описание
1-TOUCH LIST (Список клавиш однокнопочного набора)	Список адресов получателей, зарегистрированных для всех клавиш однокнопочного набора.
1-TOUCH LIST 2 (2-й список клавиш однокнопочного набора)	Список подробных данных для списка [1-TOUCH LIST] (Список клавиш однокнопочного набора).
CODED DIAL LIST (Список кодированного набора)	Список адресов получателей, зарегистрированных для всех кодов кодированного набора.
CODED DIAL LIST 2 (2-й список кодированного набора)	Список подробных данных для списка [CODED DIAL LIST] (Список кодированного набора).
GROUP DIAL LIST (Список группового набора)	Список групп, зарегистрированных для группового набора.
СПИС. ДАН.ПОЛЬЗ.	Список всех текущих значений параметров и зарегистрированной информации об отправителе.
DEPT. INFO LIST (Список информации об отделах)	Список идентификаторов отделов, общее число отсканированных, распечатанных и скопированных страниц, сделанных каждым отделом, и максимальное число отсканированных, распечатанных и скопированных страниц, которые можно сделать.
ACTIVITY REPORT (Отчет о работе)	Содержит список 40 последних транзакций, выполненных аппаратом.
TX REPORT (Отчет о передаче)	Показывает результат передачи. Может быть настроен для автоматической распечатки.
RX REPORT (Отчет о приеме)	Показывает результат приема. Может быть настроен для автоматической распечатки.



Назад



Предыдущая



Следующая

TOP
(Сверху)Расширенные
функции отправки 1Расширенные функции
копирования 2

Сеть 3

Удаленный
интерфейс
пользователя 4

Системный монитор 5

Параметры
администратора
системы 6

Отчеты и списки 7

Устранение
неполадок 8

Приложение 9

Содержание

Алфавитный указатель

Примечание

- Для печати списка данных пользователя выберите пункт <USER DATA LIST> (Список данных пользователя) в подменю <LIST PRINT> (Печать списка) меню <REPORT SETTINGS> (Параметры отчета). Для распечатки вручную отчета о работе выберите в аналогичной процедуре <ACTIVITY REPORT> (Отчет о работе) вместо <USER DATA LIST> (Список данных пользователя).
- Для распечатки списков 1-TOUCH LIST (Список клавиш однокнопочного набора), CODED DIAL LIST (Список кодированного набора) и GROUP DIAL LIST (Список группового набора) выберите соответствующий подпункт в пункте <SPEED DIAL LIST> (Список быстрого набора) в подменю <LIST PRINT> (Печать списка) меню <REPORT SETTINGS> (Параметры отчета).
- Для распечатки списков 1-TOUCH LIST 2 (2-й список клавиш однокнопочного набора) и CODED DIAL LIST 2 (2-й список кодированного набора) выберите соответствующий подпункт в пункте <ADD BOOK DETAILS> (Подробности адресной книги) в подменю <LIST PRINT> (Печать списка) меню <REPORT SETTINGS> (Параметры отчета).
- Кнопки избранного в списках 1-TOUCH LIST (Список клавиш однокнопочного набора) или 1-TOUCH LIST 2 (2-й список клавиш однокнопочного набора) не перечисляются.
- Отчеты могут быть распечатаны только в случае, если бумага формата A4 (обычная или из вторсырья) загружена в источники бумаги, для которых в пункте <OTHER> (Другой) в подменю <AUTO DRAWER SELCT> (Автоматический выбор кассеты) в меню <COMMON SETTINGS> (Общие параметры) установлено значение <ON> (Вкл.).



Назад



Предыдущая



Следующая

TOP
(Сверху)Расширенные
функции отправки 1Расширенные функции
копирования 2

Сеть 3

Удаленный
интерфейс
пользователя 4

Системный монитор 5

Параметры
администратора
системы 6

Отчеты и списки 7

Устранение
неполадок 8

Приложение 9

Содержание

Алфавитный указатель

Автоматическая печать отчетов

Отчеты о передаче, приеме и работе могут быть настроены для автоматической распечатки.

■ TX REPORT (Отчет о передаче)

1. Нажмите клавишу [Additional functions] (Дополнительные функции).
2. С помощью клавиш [◀] и [▶] выберите <REPORT SETTINGS> (Параметры отчета) и нажмите [OK].
3. Убедитесь, что отображается пункт <SETTINGS> (Параметры) и нажмите [OK].
4. Убедитесь, что отображается пункт <TX REPORT> (Отчет о передаче) и нажмите [OK].
5. С помощью клавиш [◀] и [▶] выберите требуемую настройку и нажмите клавишу [OK].

<PRINT ERROR ONLY> (Печать при ошибке): Отчет распечатывается только в случае ошибки передачи.
 <OUTPUT YES> (Вывод - да): Отчет распечатывается каждый раз при передаче документа.
 <OUTPUT NO> (Вывод - нет): отчет не распечатывается.
 Переходите к шагу 7.

6. Убедитесь, что отображается <REPORT WITH TX IMAGE> (Отчет с отображением передачи), с помощью клавиш [◀] и [▶] выберите значение <ON> (Вкл.) или <OFF> (Выкл.) и нажмите [OK].

<OFF> (Выкл.): первая страница не печатается.
 <ON> (Вкл.): печатается первая страница.

7. Нажмите клавишу [Stop] (Стоп) для возврата в ждущий режим.

Позиции отчета

В отчете о передаче отображаются следующие позиции:

- Описание операции
- TX/RX NO (№ приема/передачи): номер операции
- DEPT. ID (Идентификатор отдела): если настроено управление идентификаторами отделов, распечатывается идентификатор отдела.
- RECIPIENT ADDRESS (Адрес получателя): факсимильный номер или адрес получателя



Назад



Предыдущая



Следующая

TOP
(Сверху)

Расширенные функции отправки 1

Расширенные функции копирования 2

Сеть 3

Удаленный интерфейс пользователя 4

Системный монитор 5

Параметры администратора системы 6

Отчеты и списки 7

Устранение неполадок 8

Приложение 9

Содержание

Алфавитный указатель

- **DESTINATION ID** (Идентификатор адресата): имя адресата, зарегистрированное в адресной книге
- **ST. TIME** (Время начала): время начала передачи
- **TIME USE** (Использованное время): длительность передачи
- **PAGES SENT** (Отправленные страницы): количество отправленных страниц
- **RESULT** (Результат): результат операции
 - OK: успешная передача
 - NG: передача не удалась
 - STOP (Стоп): передача отменена вручную до ее завершения
 - BUSY/NO SIGNAL (Занято/Нет сигнала): линия занята или получатель не отвечает на вызов
- **Код ошибки:** Описания кодов ошибок см. в главе 13, «Устранение неполадок», документа Основное руководство по работе.

■ RX REPORT (Отчет о приеме)

1. Нажмите клавишу [Additional functions] (Дополнительные функции).
2. С помощью клавиш [←] и [→] выберите <REPORT SETTINGS> (Параметры отчета) и нажмите [OK].

3. Убедитесь, что отображается пункт <SETTINGS> (Параметры) и нажмите [OK].
4. С помощью клавиш [←] и [→] выберите <RX REPORT> (Отчет о приеме) и нажмите [OK].
5. С помощью клавиш [←] и [→] выберите требуемую настройку и нажмите клавишу [OK].
 - <OUTPUT NO> (Вывод - нет): отчет не распечатывается.
 - <PRINT ERROR ONLY> (Печать при ошибке): отчет распечатывается только в случае ошибки приема.
 - <OUTPUT YES> (Вывод - да): отчет распечатывается каждый раз при приеме документа.
6. Нажмите клавишу [Stop] (Стоп) для возврата в ждущий режим.

Позиции отчета

В отчете о приеме отображаются следующие позиции:

- **Описание операции**
- **TX/RX NO** (№ приема/передачи): номер операции
- **RECIPIENT ADDRESS** (Адрес получателя): факсимильный/телефонный номер или адрес получателя



Назад



←



→

TOP
(Сверху)

Расширенные функции отправки 1

Расширенные функции копирования 2

Сеть 3

Удаленный интерфейс пользователя 4

Системный монитор 5

Параметры администратора системы 6

Отчеты и списки 7

Устранение неполадок 8

Приложение 9

Содержание

Алфавитный указатель

- **DESTINATION ID** (Идентификатор адресата): имя отправителя, зарегистрированное в адресной книге
- **ST. TIME** (Время начала): время начала передачи
- **TIME USE** (Использованное время): длительность передачи
- **PGS.** (Стр.): количество полученных страниц
- **RESULT** (Результат): результат операции
 - OK: успешный прием
 - NG: прием не удался
 - STOP (Стоп): прием отменен вручную до его завершения
- **Код ошибки:** Описания кодов ошибок см. в главе 13, «Устранение неполадок», документа Основное руководство по работе.

■ ACTIVITY REPORT (Отчет о работе)

1. Нажмите клавишу [Additional functions] (Дополнительные функции).
2. С помощью клавиш [←] и [→] выберите <REPORT SETTINGS> (Параметры отчета) и нажмите [OK].
3. Убедитесь, что отображается пункт <SETTINGS> (Параметры) и нажмите [OK].

4. С помощью клавиш [←] и [→] выберите <ACTIVITY REPORT> (Отчет о работе) и нажмите [OK].

5. Убедитесь, что отображается пункт <AUTO PRINT> (Автоматическая печать) и нажмите [OK].

6. С помощью клавиш [←] и [→] выберите требуемую настройку и нажмите клавишу [OK].

<OUTPUT YES> (Вывод - да): печать отчета через каждые 40 операций.

<OUTPUT NO> (Вывод - нет): отчет не распечатывается. Переходите к шагу 9.

7. Убедитесь, что отображается пункт <TX/RX SEPARATE> (Отдельно о приеме и передаче) и нажмите [OK].

8. С помощью клавиш [←] и [→] выберите требуемую настройку и нажмите клавишу [OK].

<OFF> (Выкл.): печать отчета, в котором результаты передачи и приема перечисляются в хронологическом порядке.

<ON> (Вкл.): печать отчета, в котором результаты передачи и приема представлены в отдельных разделах.

9. Нажмите клавишу [Stop] (Стоп) для возврата в ждущий режим.



Назад



Предыдущая



Следующая

TOP
(Сверху)Расширенные
функции отправки 1Расширенные функции
копирования 2

Сеть 3

Удаленный
интерфейс
пользователя 4

Системный монитор 5

Параметры
администратора
системы 6

Отчеты и списки 7

Устранение
неполадок 8

Приложение 9

Содержание

Алфавитный указатель

Позиции отчета

В отчете об операциях отображаются следующие позиции:

- **DEPT. ID (Идентификатор отдела):** если настроено управление идентификаторами отделов, распечатывается идентификатор отдела. Журналы передач распечатываются в соответствии с идентификаторами отделов.
- **ST. TIME (Время начала):** время начала передачи
- **DESTINATION TEL/ID (Телефон/Идентификатор адресата):** Имя и факсимильный номер/адрес адресата
- **NO. (Номер):** номер операции
- **MODE (Режим):** операция, режим коррекции ошибок
- **PGS. (Стр.):** количество отправленных страниц
- **RESULT (Результат):** результат операции, длительность операции
 - ОК: успешная операция
 - NG: сбой операции



Назад



← Предыдущая



→ Следующая

TOP
(Сверху)

Расширенные функции отправки 1

Расширенные функции копирования 2

Сеть 3

Удаленный интерфейс пользователя 4

Системный монитор 5

Параметры администратора системы 6

Отчеты и списки 7

Устранение неполадок 8

Приложение 9

Содержание

Алфавитный указатель

8 Устранение неполадок

Общие неполадки	8-2
Неполадки при подаче бумаги.....	8-4
Неполадки при отправке/приеме	8-6
Неполадки при отправке	8-6
Неполадки при приеме	8-11
Неполадки при копировании	8-17
Неполадки при печати	8-18
Неполадки телефона.....	8-20
Неполадки сети	8-22



Назад



Предыдущая



Следующая

TOP
(Сверху)Расширенные
функции отправки **1**Расширенные функции
копирования **2**Сеть **3**Удаленный
интерфейс
пользователя **4**Системный монитор **5**Параметры
администратора
системы **6**Отчеты и списки **7**Устранение
неполадок **8**Приложение **9**

Содержание

Алфавитный указатель

Общие неполадки

Отсутствует питание.

- В** Надежно ли подключен шнур питания?
- О** Проверьте надежность подключения шнура питания к устройству и к розетке сети. Если устройство включено через удлинитель, убедитесь в том, что удлинитель подсоединен к сети и включен.
- В** Подается ли питание по шнуру питания?
- О** Используйте другой шнур питания или протестируйте шнур вольтметром.
- В** Включен ли выключатель питания?
- О** Включите выключатель питания.

Загорается индикатор ошибки.

- В** Правильно ли выполняется подача бумаги, и есть ли бумага в ящике или лотке ручной подачи?
- О** Устраните замятие бумаги или загрузите бумагу в ящик для бумаги или в лоток ручной подачи. (Инструкции по устранению замятия бумаги см. в главе 13, "Устранение неполадок", в Руководстве по основным операциям. Инструкции по загрузке бумаги см. в разделе "Настройка устройства", в Кратком руководстве по началу работы.)
- О** Если в устройстве нет замятия бумаги, и бумага загружена в ящик для бумаги или лоток ручной подачи, выключите устройство и подождите не менее 10 секунд, затем снова включите устройство. Если неполадка устранена, то индикатор ошибки гаснет, а ЖК-дисплей возвращается в ждущий режим. Если индикатор ошибки продолжает гореть, отключите устройство от сети и свяжитесь с местным уполномоченным дилером Canon.



Назад



← Предыдущая



→ Следующая

TOP
(Сверху)Расширенные
функции отправки **1**Расширенные функции
копирования **2**Сеть **3**Удаленный
интерфейс
пользователя **4**Системный монитор **5**Параметры
администратора
системы **6**Отчеты и списки **7**Устранение
неполадок **8**Приложение **9**

Содержание

Алфавитный указатель

Ничего не отображается на ЖК-дисплее

В**Надежно ли подключен шнур питания?****О**

Отключите устройство от сети электропитания, подождите 5 секунд, затем снова включите устройство. Если ЖК-дисплей остается пустым, обратитесь к местному уполномоченному дилеру Canon.

В**Включен ли выключатель питания?****О**

Включите выключатель питания.

В**Не находится ли устройство в спящем режиме?****О**

Для отмены спящего режима нажмите клавишу [Power] (Питание) на панели управления.



Назад



Предыдущая



Следующая

TOP
(Сверху)Расширенные
функции отправки **1**Расширенные функции
копирования **2**Сеть **3**Удаленный
интерфейс
пользователя **4**Системный монитор **5**Параметры
администратора
системы **6**Отчеты и списки **7**Устранение
неполадок **8**Приложение **9**

Содержание

Алфавитный указатель

Неполадки при подаче бумаги

Бумага не подается должным образом

В Правильно ли загружена бумага?

О Убедитесь что бумага загружена правильно.
(См. раздел "Настройка устройства" в Кратком руководстве по началу работы.)

В Не находится ли в устройстве слишком много листов бумаги?

О Убедитесь, что загружено правильное количество бумаги. (См. главу 3, "Материалы для печати", Руководства по основным операциям.)

Одновременная подача нескольких листов

В Правильно ли загружена бумага?

О Убедитесь что бумага загружена правильно.
(См. раздел "Настройка устройства" в Кратком руководстве по началу работы.)

 В

Не находится ли в устройстве слишком много листов бумаги?

 О

Убедитесь, что загружено правильное количество бумаги. (См. главу 3, "Материалы для печати", Руководства по основным операциям.)

 В

Не загружена ли в устройство бумага различных типов?

 О

Загрузите бумагу одного типа.

 О

Убедитесь в том, что установленная бумага отвечает требованиям к эксплуатации. (См. главу 3, "Материалы для печати", Руководства по основным операциям.)

 О

Подождите, пока не кончится вся бумага, прежде чем загружать в устройство новую. Не смешивайте новую бумагу с уже загруженной.



Назад



←



→

TOP
(Сверху)Расширенные
функции отправки **1**Расширенные функции
копирования **2**Сеть **3**Удаленный
интерфейс
пользователя **4**Системный монитор **5**Параметры
администратора
системы **6**Отчеты и списки **7**Устранение
неполадок **8**Приложение **9**

Содержание

Алфавитный указатель

Повторяющиеся замятия бумаги.

В**Правильный ли тип бумаги загружен в устройство?****О**

Убедитесь в том, что установленная бумага отвечает требованиям к эксплуатации. (См. главу 3, "Материалы для печати", Руководства по основным операциям.)



Назад



Предыдущая



Следующая

TOP
(Сверху)

Расширенные функции отправки 1

Расширенные функции копирования 2

Сеть 3

Удаленный интерфейс пользователя 4

Системный монитор 5

Параметры администратора системы 6

Отчеты и списки 7

Устранение неполадок 8

Приложение 9

Содержание

Алфавитный указатель

Неполадки при отправке/приеме

■ Неполадки при отправке

Документ не удается передать по адресу электронной почты, адресу I-Fax или на файловый сервер.

В Верно ли заданы настройки SMTP-сервера и DNS-сервера при отправке сообщения электронной почты или I-Fax?

О Проверьте настройки SMTP-сервера и DNS-сервера.

В Верно ли заданы настройки пользователя и пароля при отправке на файловый сервер?

О Проверьте настройки пользователя и пароля и повторите отправку документа.

В Верно ли заданы настройки папки общего доступа при отправке на файловый сервер?

О Проверьте настройки папки общего доступа. (См. "Использование сети NetBIOS" на стр. 3-37.)

Не удается передать факсимильное сообщение.

В Не перегрелось ли устройство?

О Отключите устройство от сети электропитания и подождите примерно 5 мин, пока оно не охладится. Затем подключите устройство и попробуйте выполнить передачу еще раз.

В Устройство включено только что?

О Подождите, пока устройство будет готово.

В Настроено ли устройство на верный тип телефонной линии?

О Убедитесь, в том, что устройство настроено на правильный тип телефонной линии. (См. раздел "Настройка устройства для передачи факсов" в Кратком руководстве по началу работы.)



Назад



Предыдущая



Следующая

TOP
(Сверху)Расширенные
функции отправки **1**Расширенные функции
копирования **2**Сеть **3**Удаленный
интерфейс
пользователя **4**Системный монитор **5**Параметры
администратора
системы **6**Отчеты и списки **7**Устранение
неполадок **8**Приложение **9**

Содержание

Алфавитный указатель

Находится ли устройство в факсимильном режиме?

При использовании модели iR1024iF нажмите клавишу [SEND] (Отправка), убедитесь, что отображается <FAX> (Факс), и нажмите [OK] для отображения экрана режима ожидания факса. При использовании модели iR1024F нажмите клавишу [FAX] (Факс) для отображения экрана режима ожидания факса.

Правильно ли загружен документ?

Убедитесь в том, что документ загружен правильно. (См. главу 2, "Требования к документам", в Руководстве по основным операциям.)

Убедитесь в том, что левая и передняя крышки полностью закрыты.

Правильно ли зарегистрированы клавиши однокнопочного набора или коды кодированного набора, вводимые вами?

Убедитесь в том, что настройки адресной книги зарегистрированы правильно. (См. главу 4, "Передача документов", в Руководстве по основным операциям.)

Правильно ли набран номер?

Проверьте правильность набираемого номера.

Не находится ли устройство в спящем режиме?

Устройство не сканирует документы, если находится в спящем режиме. Для вывода устройства из спящего режима нажмите клавишу [Power] (Питание) на панели управления.

Присутствует ли бумага в факсимильном аппарате получателя?

Попросите получателя убедиться в том, что в его факсимильный аппарат загружена бумага.

Не передаются ли из памяти другие документы?

Дождитесь завершения передачи всех документов.

Не произошла ли ошибка во время передачи?

Проверьте сообщение об ошибке на ЖК-дисплее. (См. главу 13, "Устранение неполадок", в Руководстве по основным операциям.)

Распечатайте отчет о работе и проверьте ошибки. (См. "ACTIVITY REPORT (Отчет о работе)" на стр. 7-6.)



Назад



Предыдущая



Следующая

TOP
(Сверху)Расширенные функции отправки **1**Расширенные функции копирования **2**Сеть **3**Удаленный интерфейс пользователя **4**Системный монитор **5**Параметры администратора системы **6**Отчеты и списки **7**Устранение неполадок **8**Приложение **9**

Содержание

Алфавитный указатель

Правильно ли подключен телефонный кабель?

Убедитесь в том, что телефонный кабель подключен правильно. (См. раздел "Настройка устройства" в Кратком руководстве по началу работы.)

Правильно ли работает телефонная линия?

После нажатия клавиши [Hook] (Трубка), поднятия дополнительно приобретаемой телефонной трубки или телефонной трубки внешнего телефонного аппарата, подключенного к данному устройству, убедитесь в наличии тонального сигнала готовности к набору номера. Если этот тональный сигнал отсутствует, обратитесь к местному телефонному оператору.

Является ли принимающий аппарат факсимильным аппаратом группы G3?

Убедитесь в том, что принимающий аппарат совместим с Вашим аппаратом.

Отображается ли сообщение BUSY/NO SIGNAL (Занято/Нет сигнала) в отчете ERROR TX REPORT (Отчет об ошибках передачи)?

Набираемый факсимильный номер занят. Попробуйте отправить документ позднее.

Аппарат получателя не работает. Попросите получателя проверить устройство.

Ответил ли аппарат получателя в течение 35 с (после всех попыток автоматического повтора набора)?

Попросите получателя проверить устройство. Для международного номера добавьте паузы в регистрируемый номер. (См. "Набор международного номера (с паузами)" на стр. 1-13.)

Не горит ли индикатор "Обработка/данные"?

Внешний телефонный аппарат занят. Подождите, пока внешний телефонный аппарат не освободится.



Назад



Предыдущая



Следующая

TOP
(Сверху)Расширенные
функции отправки **1**Расширенные функции
копирования **2**Сеть **3**Удаленный
интерфейс
пользователя **4**Системный монитор **5**Параметры
администратора
системы **6**Отчеты и списки **7**Устранение
неполадок **8**Приложение **9**

Содержание

Алфавитный указатель

Память полностью заполняется сразу после начала передачи.

В Осуществляется ли отправка с разрешением <SUPER FINE> (Сверхвысокое) или <ULTRA FINE> (Ультравысокое)?

О Если документ не содержит мелкого текста или фотографий, установите разрешение <STANDARD> (Стандарт).

О Если документ содержит мелкий текст или фотографии, передавайте его в режиме прямой передачи, а не в режиме передачи из памяти.

В Не сохранен ли в памяти устройства документ, занимающий почти всю память?

О Распечатайте, передайте или удалите документы, хранящиеся в памяти.

Документы, передаваемые устройством, покрыты пятнами или испачканы.

В Правильно ли работает принимающий аппарат?

О Проверьте устройство, сделав копию. Если копия получается чистой, вероятно, неисправен принимающий аппарат. Если на копии имеются пятна или грязь, почистите детали сканера. (См. главу 12, "Техническое обслуживание", в Руководстве по основным операциям.)

В Правильно ли загружен документ?

О Убедитесь в том, что документ загружен правильно. (См. главу 2, "Требования к документам", в Руководстве по основным операциям.)



Назад



Предыдущая



Следующая

TOP
(Сверху)Расширенные
функции отправки **1**Расширенные функции
копирования **2**Сеть **3**Удаленный
интерфейс
пользователя **4**Системный монитор **5**Параметры
администратора
системы **6**Отчеты и списки **7**Устранение
неполадок **8**Приложение **9**

Содержание

Алфавитный указатель

Переданные документы слишком светлые.

- В** Не установлено ли для плотности значение со стороны <-LT> (Светлое)?
- О** Установите для плотности значение со стороны <DK+> (Темное).
- В** Не загрязнены ли компоненты сканера устройства?
- О** Убедитесь, что компоненты сканера не загрязнены.

Передача документов выполняется слишком медленно.

- В** Установлено ли значение разрешения <FINE> (Высокое), <SUPER FINE> (Сверхвысокое) или <ULTRA FINE> (Ультравысокое)?
- О** При установке разрешения <STANDARD> (Стандарт) время передачи уменьшается.
- В** Не включен ли (<ON> (Вкл.)) режим коррекции ошибок (ECM)?
- О** Так как в режиме ECM производится исправление ошибок передачи, любые неполадки на линии могут приводить к увеличению времени передачи. Установите для режима ECM значение <OFF> (Выкл.).

Невозможна передача в режиме коррекции ошибок (ECM).

- В** Поддерживает ли принимающий аппарат режим ECM?
- О** Если аппарат получателя не поддерживает режим ECM, то документ передается в обычном режиме без коррекции ошибок.

При передаче документов постоянно возникают ошибки.

- В** Возможно низкое качество телефонных линий или плохое соединение?
- О** Проверьте, нет ли поблизости устройства, создающего помехи передаче сигнала (например, микроволновая печь).
- О** Уменьшите скорость передачи. (См. главу 14, "Настройки устройства", в Руководстве по основным операциям.)



Назад



Предыдущая



Следующая

TOP
(Сверху)Расширенные
функции отправки **1**Расширенные функции
копирования **2**Сеть **3**Удаленный
интерфейс
пользователя **4**Системный монитор **5**Параметры
администратора
системы **6**Отчеты и списки **7**Устранение
неполадок **8**Приложение **9**

Содержание

Алфавитный указатель

■ Неполадки при приеме

Аппарату не удается получить документы (электронная почта, I-Fax или файловый сервер).

В Заданы ли параметры сети?

О Если не заданы соответствующие параметры сети, принимать документы невозможно. Узнайте об этом у администратора системы.

Невозможен автоматический прием документа.

В Установлено ли устройство на автоматический прием?

О Для автоматического приема факсимильных сообщений для режима приема должно быть установлено значение <FaxTel> (Факс/Телефон), <FaxOnly> (Только факс) или <AnsMode> (Режим ответа). Если задано значение <AnsMode> (Режим ответа), убедитесь в том, что автоответчик подключен к устройству, включен и исходящее сообщение записано верно. (См. "Задание режима приема" на стр. 1-15.)

В

Не сохранен ли в памяти устройства документ, занимающий всю или почти всю память?

О

Распечатайте, передайте или удалите документы, хранящиеся в памяти.

В

Не произошла ли ошибка во время приема?

О

Проверьте сообщение об ошибке на ЖК-дисплее. (См. главу 13, "Устранение неполадок", в Руководстве по основным операциям.)

О

Распечатайте отчет о работе и проверьте ошибки. (См. "ACTIVITY REPORT (Отчет о работе)" на стр. 7-6.)

В

Загружена ли в устройство бумага?

О

Убедитесь что в устройство загружена бумага. (См. раздел "Настройка устройства" в Кратком руководстве по началу работы.)

В

Правильно ли подключен телефонный кабель?

О

Убедитесь в том, что телефонный кабель подключен правильно. (См. раздел "Настройка устройства" в Кратком руководстве по началу работы.)



Назад



Предыдущая



Следующая

TOP
(Сверху)Расширенные
функции отправки **1**Расширенные функции
копирования **2**Сеть **3**Удаленный
интерфейс
пользователя **4**Системный монитор **5**Параметры
администратора
системы **6**Отчеты и списки **7**Устранение
неполадок **8**Приложение **9**

Содержание

Алфавитный указатель

Устройство не переключается автоматически между телефонными и факсимильными вызовами.

В

Установлено ли устройство в режим автоматического переключения между телефонными и факсимильными вызовами?

О

Для автоматического переключения устройства между телефонными и факсимильными вызовами должен быть установлен режим приема <FaxTel> (Факс/Телефон) или <AnsMode> (Режим ответа). Если задано значение <AnsMode> (Режим ответа), убедитесь в том, что автоответчик подключен к устройству, включен и исходящее сообщение записано верно. (См. "Задание режима приема" на стр. 1-15.)

В

Не сохранен ли в памяти устройства документ, занимающий всю или почти всю память?

О

Распечатайте, передайте или удалите документы, хранящиеся в памяти.

В

Не произошла ли ошибка во время приема?

О

Проверьте сообщение об ошибке на ЖК-дисплее. (См. главу 13, "Устранение неполадок", в Руководстве по основным операциям.)

О

Распечатайте отчет о работе и проверьте ошибки. (См. "ACTIVITY REPORT (Отчет о работе)" на стр. 7-6.)

В

Загружена ли в устройство бумага?

О

Убедитесь что в устройство загружена бумага. (См. раздел "Настройка устройства" в Кратком руководстве по началу работы.)

В

Может ли аппарат отправителя передавать сигнал CNG, который указывает, что входящий вызов является факсимильным?

О

Некоторые устройства не передают такой сигнал. В этом случае примите факс вручную.



Назад



Предыдущая



Следующая

TOP
(Сверху)Расширенные
функции отправки 1Расширенные функции
копирования 2

Сеть 3

Удаленный
интерфейс
пользователя 4

Системный монитор 5

Параметры
администратора
системы 6

Отчеты и списки 7

Устранение
неполадок 8

Приложение 9

Содержание

Алфавитный указатель

Невозможен прием документа вручную.**В****Настроено ли устройство на прием вручную?****О**

Для приема факсимильных сообщений вручную, необходимо установить режим приема <Manual> (Ручной). (См. "Задание режима приема" на стр. 1-15.)

О

Если для параметра <MANUAL/AUTO> (Ручной/Авто) в пункте <RX SETTINGS> (Параметры приема) подменю <FAX SETTINGS> (Параметры факса) в меню <TX/RX SETTINGS> (Параметры приема/передачи) установлено значение <ON> (Вкл.), устройство будет принимать факсы автоматически, даже если задан режим приема <Manual> (Ручной). (См. главу 14, "Настройки устройства", в Руководстве по основным операциям.)

В**Не был ли вызов разъединен нажатием клавиши [Start] (Пуск) или набором кода удаленного приема, после того как телефонная трубка была положена?****О**

Перед тем как положить трубку, обязательно нажмите клавишу [Start] (Пуск) или наберите код удаленного приема. В противном случае вызов будет разъединен.

Плохое качество печати.**В****Не заканчивается ли тонер?****О**

Замените картридж с тонером. (См. главу 12, "Техническое обслуживание", в Руководстве по основным операциям.)

В**Правильный ли тип бумаги загружен в устройство?****О**

Убедитесь в том, что установленная бумага отвечает требованиям к эксплуатации. (См. главу 3, "Материалы для печати", Руководства по основным операциям.)

В**Правильно ли работает аппарат отправителя?****О**

Попросите отправителя проверить, не загрязнены ли сканирующие компоненты его устройства.

В**Не находится ли устройство в режиме экономии тонера?****О**

Установите для параметра <TONER SAVER MODE> (Режим экономии тонера) в меню <COMMON SETTINGS> (Общие параметры) значение <OFF> (Выкл.). (См. главу 14, "Настройки устройства", в Руководстве по основным операциям.)



Назад



←



→

TOP
(Сверху)

Расширенные функции отправки 1

Расширенные функции копирования 2

Сеть 3

Удаленный интерфейс пользователя 4

Системный монитор 5

Параметры администратора системы 6

Отчеты и списки 7

Устранение неполадок 8

Приложение 9

Содержание

Алфавитный указатель

Документы не распечатываются.**В** Удалено ли пластиковое уплотнение из картриджа с тонером?**О** Убедитесь в том, что из картриджа удалено уплотнение. (См. раздел "Настройка устройства" в Кратком руководстве по началу работы.)**В** Правильно ли установлен картридж?**О** Убедитесь в правильности установки картриджа с тонером. (См. раздел "Настройка устройства" в Кратком руководстве по началу работы.)**В** Не закончился ли в картридже тонер?**О** Замените картридж с тонером. (См. главу 12, "Техническое обслуживание", в Руководстве по основным операциям.)**В****Правильный ли формат бумаги загружен в устройство?****О**

Убедитесь в том, что установленная бумага отвечает требованиям к эксплуатации. (См. главу 3, "Материалы для печати", Руководства по основным операциям.)

О

Измените <REG. PAPER SIZE> (Зарегистрированный формат бумаги) в меню <COMMON SETTINGS> (Общие параметры). (См. главу 14, "Настройки устройства", в Руководстве по основным операциям.)

Расплывшиеся и неровные распечатки принятых документов.**В****Возможно низкое качество телефонных линий или плохое соединение?****О**

Такие неполадки устраняются в режиме коррекции ошибок ЕСМ. Однако при низком качестве телефонных линий может потребоваться повторить операцию.



Назад



Предыдущая



Следующая

TOP
(Сверху)

Расширенные функции отправки 1

Расширенные функции копирования 2

Сеть 3

Удаленный интерфейс пользователя 4

Системный монитор 5

Параметры администратора системы 6

Отчеты и списки 7

Устранение неполадок 8

Приложение 9

Содержание

Алфавитный указатель

Правильно ли работает аппарат отправителя?

Попросите отправителя проверить, не загрязнены ли сканирующие компоненты его устройства.

Не заканчивается ли тонер?

Замените картридж с тонером. (См. главу 12, "Техническое обслуживание", в Руководстве по основным операциям.)

Невозможен прием в режиме коррекции ошибок (ЕСМ)**Поддерживает ли аппарат отправителя режим ЕСМ?**

Если аппарат отправителя не поддерживает режим ЕСМ, то документ принимается в обычном режиме без коррекции ошибок.

Прием документов выполняется слишком медленно.**Не включен ли (<ON> (Вкл.)) режим коррекции ошибок ЕСМ?**

Так как в режиме ЕСМ производится исправление ошибок передачи, любые неполадки на линии могут приводить к увеличению времени передачи. Установите для режима ЕСМ значение <OFF> (Выкл.).

Невозможно получить документы от информационных служб.**Задана ли в устройстве телефонная линия с тональным набором?**

Для переключения в режим тонального набора нажмите клавишу [Tone] (Тон).

Не поступают ли какие-либо инструкции от отправителя, например, переключиться на прием?

Непосредственно перед приемом нажмите клавишу [Start] (Пуск).



Назад



←



→

TOP
(Сверху)Расширенные
функции отправки **1**Расширенные функции
копирования **2**Сеть **3**Удаленный
интерфейс
пользователя **4**Системный монитор **5**Параметры
администратора
системы **6**Отчеты и списки **7**Устранение
неполадок **8**Приложение **9**

Содержание

Алфавитный указатель

При приеме документов постоянно возникают ошибки

В**Возможно низкое качество телефонных
линий или плохое соединение?****О**Проверьте, нет ли поблизости устройства,
создающего помехи приему сигнала (например,
микроволновая печь).**О**Уменьшите скорость приема. (См. главу 14,
"Настройки устройства", в Руководстве по
основным операциям.)**В****Правильно ли работает аппарат
отправителя?****О**Попросите отправителя проверить
правильность работы устройства.



Назад



Предыдущая



Следующая

TOP
(Сверху)Расширенные
функции отправки **1**Расширенные функции
копирования **2**Сеть **3**Удаленный
интерфейс
пользователя **4**Системный монитор **5**Параметры
администратора
системы **6**Отчеты и списки **7**Устранение
неполадок **8**Приложение **9**

Содержание

Алфавитный указатель

Неполадки при копировании

Не удается получить копию

В Удалено ли пластиковое уплотнение из картриджа с тонером?

О Убедитесь в том, что из картриджа удалено уплотнение. (См. раздел "Настройка устройства" в Кратком руководстве по началу работы.)

В Правильно ли установлен картридж?

О Убедитесь в правильности установки картриджа с тонером. (См. раздел "Настройка устройства" в Кратком руководстве по началу работы.)

О Убедитесь в том, что передняя крышка полностью закрыта.

 В

Правильно ли загружен документ?

 О

Убедитесь в том, что документ загружен правильно. (См. главу 2, "Требования к документам", в Руководстве по основным операциям.)

 В

Удовлетворяет ли документ требованиям для данного устройства?

 О

Убедитесь в том, что установленный документ отвечает требованиям к эксплуатации. (См. главу 2, "Требования к документам", в Руководстве по основным операциям.)



Назад



Предыдущая



Следующая

TOP
(Сверху)Расширенные
функции отправки **1**Расширенные функции
копирования **2**Сеть **3**Удаленный
интерфейс
пользователя **4**Системный монитор **5**Параметры
администратора
системы **6**Отчеты и списки **7**Устранение
неполадок **8**Приложение **9**

Содержание

Алфавитный указатель

Неполадки при печати

Принтер не печатает.

- В** Удалено ли пластиковое уплотнение из картриджа с тонером?
- О** Убедитесь в том, что из картриджа удалено уплотнение. (См. раздел "Настройка устройства" в Кратком руководстве по началу работы.)
- В** Не закончился ли в картридже тонер?
- О** Замените картридж с тонером. (См. главу 12, "Техническое обслуживание", в Руководстве по основным операциям.)

Распечатки перекошены.

- В** Правильно ли загружена бумага?
- О** Убедитесь в том, что бумага правильно загружена в устройство. (См. раздел "Настройка устройства" в Кратком руководстве по началу работы.)
- О** Убедитесь в том, что в устройстве ввода бумаги не имеется никаких препятствий.

Возникает замятие бумаги

- В** Правильный ли тип бумаги загружен в устройство?
- О** Убедитесь в том, что установленная бумага отвечает требованиям к эксплуатации. (См. главу 3, "Материалы для печати", Руководства по основным операциям.)



Назад



Предыдущая



Следующая

TOP
(Сверху)Расширенные
функции отправки **1**Расширенные функции
копирования **2**Сеть **3**Удаленный
интерфейс
пользователя **4**Системный монитор **5**Параметры
администратора
системы **6**Отчеты и списки **7**Устранение
неполадок **8**Приложение **9**

Содержание

Алфавитный указатель

Распечатки нечеткие.

В **Правильный ли тип бумаги загружен в устройство?**

О Убедитесь в том, что установленная бумага отвечает требованиям к эксплуатации. (См. главу 3, "Материалы для печати", Руководства по основным операциям.)

В **Правильная ли сторона бумаги используется для печати?**

О Некоторые типы бумаги имеют "правильную" сторону для печати. Если качество печати неудовлетворительно, попробуйте печатать на другой стороне бумаги.

На распечатке имеются белые вертикальные полосы.

В **Не заканчивается ли тонер?**

О Замените картридж. (См. главу 12, "Техническое обслуживание", в Руководстве по основным операциям.)



Назад



←



→

TOP
(Сверху)Расширенные
функции отправки **1**Расширенные функции
копирования **2**Сеть **3**Удаленный
интерфейс
пользователя **4**Системный монитор **5**Параметры
администратора
системы **6**Отчеты и списки **7**Устранение
неполадок **8**Приложение **9**

Содержание

Алфавитный указатель

Неполадки телефона

Невозможно набрать номер.

В**Правильно ли подключен телефонный кабель?****О**

Убедитесь в том, что телефонный кабель подключен правильно. (См. раздел "Настройка устройства" в Кратком руководстве по началу работы.)

В**Надежно ли подключен шнур питания?****О**

Проверьте надежность подключения шнура питания к устройству и к розетке сети. Если устройство включено через удлинитель, убедитесь в том, что удлинитель подсоединен к сети и включен.

В**Включен ли выключатель питания?****О**

Включите выключатель питания.

В**Настроено ли устройство на верный тип телефонной линии?****О**

Убедитесь, что устройство настроено на верный тип телефонной линии. (См. раздел "Настройка устройства для передачи факсов" в Кратком руководстве по началу работы.)

Телефонный аппарат отключается во время разговора.

В**Правильно ли подключен телефонный кабель?****О**

Убедитесь в том, что телефонный кабель подключен правильно. (См. раздел "Настройка устройства" в Кратком руководстве по началу работы.)

В**Телефонный кабель поврежден?****О**

Используйте другой шнур.



Назад



Предыдущая



Следующая

TOP
(Сверху)Расширенные
функции отправки **1**Расширенные функции
копирования **2**Сеть **3**Удаленный
интерфейс
пользователя **4**Системный монитор **5**Параметры
администратора
системы **6**Отчеты и списки **7**Устранение
неполадок **8**Приложение **9**

Содержание

Алфавитный указатель

Вызовы не соединяются или набирается неправильный номер.

В

Дождались ли вы сигнала готовности к набору номера перед набором телефонного номера?

О

Перед набором телефонного набора убедитесь, что подается сигнал готовности к набору номера. Если номер набран до подачи сигнала готовности к набору номера, вызов может не соединиться или может быть набран неправильный номер.



Назад



Предыдущая



Следующая

TOP
(Сверху)Расширенные
функции отправки **1**Расширенные функции
копирования **2**Сеть **3**Удаленный
интерфейс
пользователя **4**Системный монитор **5**Параметры
администратора
системы **6**Отчеты и списки **7**Устранение
неполадок **8**Приложение **9**

Содержание

Алфавитный указатель

Неполадки сети

Невозможна печать из сети TCP/IP.

Правильно ли подключен кабель к устройству?

Убедитесь, что устройство подключено к сети с помощью правильного кабеля, затем перезапустите устройство. (См. раздел "Настройка устройства для использования в сети" в Кратком руководстве по началу работы.)

Правильно ли настроена сеть TCP/IP?

Убедитесь в правильности настройки IP-адресов. Если IP-адреса задаются с помощью протокола DHCP, BOOTP или RARP, убедитесь, что они работают.

Правильно ли настроен компьютер, с которого производится печать?

Убедитесь в том, что установлен правильный драйвер принтера. (См. раздел "Установка/удаление программного обеспечения" в Кратком руководстве по началу работы.)

Убедитесь, что на компьютере, с которого производится печать, в разделе [Printers and Faxes] (Принтеры и факсы) или в диспетчере Print Manager (Диспетчер печати) в качестве адреса вывода задано правильное устройство.

Не слишком ли большая длина у имени печатаемого файла?

Переименуйте файл, задав ему более короткое имя. Обычно приложение LPR (или принтер TCP/IP компании Microsoft, если используется Windows 2000/XP/Server 2003/Vista/Server 2008) передает задание либо под именем прикладной программы, используемой для печати, либо под именем файла. Однако в аппарат невозможно передать задание с именем, длина которого превышает 255 байт.



Назад



Предыдущая



Следующая

TOP
(Сверху)Расширенные
функции отправки **1**Расширенные функции
копирования **2**Сеть **3**Удаленный
интерфейс
пользователя **4**Системный монитор **5**Параметры
администратора
системы **6**Отчеты и списки **7**Устранение
неполадок **8**Приложение **9**

Содержание

Алфавитный указатель

Имя порта принтера не отображается в поле [Print to the following port(s)] (Печатать в следующий порт(ы)).

В

Правильно ли подключен кабель к устройству?

О

Убедитесь, что устройство подключено к сети с помощью правильного кабеля, затем перезапустите устройство. (См. раздел "Настройка устройства для использования в сети" в Кратком руководстве по началу работы.)

В

Правильно ли настроен компьютер, с которого производится печать?

О

Убедитесь в том, что установлен правильный драйвер принтера. (См. раздел "Установка/удаление программного обеспечения" в Кратком руководстве по началу работы.)

О

Убедитесь, что на компьютере, с которого производится печать, с помощью [Printers and Faxes] (Принтеры и факсы) или [Printers] (Принтеры) в качестве адреса вывода задан правильный аппарат.

Устройство автоматически подключается к адресу, отличному от предназначенного, с помощью коммутируемого доступа (если к сети подключен маршрутизатор вызовов).

В

Отсылает ли маршрутизатор вызовов пакеты с помощью широковещательной рассылки?

О

Если маршрутизатор вызовов не должен отсылать пакеты с помощью широковещательной рассылки, измените настройки маршрутизатора, чтобы он отсылал пакеты другим способом. Если маршрутизатор вызовов должен отсылать пакеты с помощью широковещательной рассылки, убедитесь, что настройки верны.

В

Существует ли в сети имя или IP-адрес хост-системы файлового или почтового сервера, заданный в устройстве?

О

Убедитесь, что в устройстве задано верное имя или IP-адрес хост-системы файлового или почтового сервера.



Назад



Предыдущая



Следующая

TOP
(Сверху)Расширенные
функции отправки **1**Расширенные функции
копирования **2**Сеть **3**Удаленный
интерфейс
пользователя **4**Системный монитор **5**Параметры
администратора
системы **6**Отчеты и списки **7**Устранение
неполадок **8**Приложение **9**

Содержание

Алфавитный указатель

Находится ли DNS-сервер во внешней сети?

Если вы пытаетесь получить доступ к устройству в сети, к которой подключено данное устройство, а DNS-сервер находится во внешней сети, задайте адресата с помощью IP-адреса, а не имени хост-системы.

Верна ли информация об устройстве, заданная на DNS-сервере сети, к которой подключено данное устройство?

Если информация об устройстве задана на DNS-сервере сети, к которой подключено данное устройство, проверьте, верны ли настройки.

Не удается задать или просмотреть подробную информацию об устройстве с помощью удаленного интерфейса пользователя или утилиты.

Верны ли настройки параметра <SET IP ADD RANGE> (Диапазон IP-адресов)?

Если в настройках параметра [IP Address Range Settings] (Настройки диапазона IP-адресов) не разрешен IP-адрес компьютера, на котором используется удаленный интерфейс пользователя или утилита, задать параметры настройки устройства или просмотреть информацию об устройстве нельзя. Проверьте настройки параметра <SET IP ADD RANGE> (Диапазон IP-адресов). (См. “Параметры протокола для сети TCP/IP” на стр. 3-14.)

Установлено ли для параметров <USE SNMP> (Использовать SNMP) или <DEDICATED PORT> (Выделенный порт) значение <OFF> (Выкл.)?

Задайте для параметров <USE SNMP> (Использовать SNMP) и <DEDICATED PORT> (Выделенный порт) значение <ON> (Вкл.). (См. “Настройка среды связи” на стр. 3-10.)



Назад



Предыдущая



Следующая

TOP
(Сверху)Расширенные
функции отправки 1Расширенные функции
копирования 2

Сеть 3

Удаленный
интерфейс
пользователя 4

Системный монитор 5

Параметры
администратора
системы 6

Отчеты и списки 7

Устранение
неполадок 8

Приложение 9

Содержание

Алфавитный указатель

В

Подходит ли групповое имя для SNMP?

О

При использовании группового имени для SNMP, которое отличается от заданного в устройстве для доступа через утилиту, утилита не сможет обнаружить устройство. В этом случае проверьте групповое имя для SNMP. (См. “Настройка среды связи” на стр. 3-10.)

Не удается отправлять данные/коллективно использовать файлы (FTP).

В

Верно ли настроен FTP-сервер?

О

Для проверки состояния сервера выполните следующее. (При использовании операционной системы Windows работайте из командной строки MS-DOS.)

- Пример с использованием операционной системы UNIX с IP-адресом FTP-сервера: 192.168.1.195

U:>ftp 192.168.1.195 *Подключение к серверу

Connected to 192.168.1.195.

220 canmfs FTP server (UNIX(r) System V Release 4.0) ready.

User (192.168.1.195:(none)): user_name *Имя пользователя

331 Password required for user_name.

Password: *Ввод пароля

230 User user_name logged in.

В

Содержит ли адрес устройства <LOGIN NAME> (Регистрационное имя) один или более знаков пробела после имени пользователя?

О

Убедитесь, что адрес устройства <LOGIN NAME> (Регистрационное имя) не содержит знаков пробела после имени пользователя.

```
ftp> cd /export/share *Переход к папке
назначения данных
250 CWD command successful.
ftp> bin *Установка типа передачи данных
(двоичный)
200 Type set to I.
ftp> put sample.tif *Задайте имя
передаваемого файла для подтверждения
ftp> bye *Обрыв соединения с сервером
221 Goodbye
```

Если приведенное выше выполнено, а коллективное использование файлов по-прежнему невозможно, свяжитесь с сетевым администратором используемого окружения.



Назад



Предыдущая



Следующая

TOP
(Сверху)Расширенные
функции отправки **1**Расширенные функции
копирования **2**Сеть **3**Удаленный
интерфейс
пользователя **4**Системный монитор **5**Параметры
администратора
системы **6**Отчеты и списки **7**Устранение
неполадок **8**Приложение **9**

Содержание

Алфавитный указатель

В

Было ли устройство выключено во время передачи данных на FTP-сервер? Пыталось ли устройство повторить попытку передачи данных после включения? (При использовании FTP-сервера с операционной системой Windows 2000/XP/Server 2003/Vista/Server 2008.)

О

Если устройство было выключено во время передачи данных на FTP-сервер, данные могут быть задержаны FTP-сервером в процессе записи. Таким образом данные не могут быть перезаписаны, даже после переподключения устройства и повторной отправки тех же данных. Временно остановите FTP-сервер и удалите задержанные данные, чтобы их можно было отправить повторно.

В

Отображается ли код ошибки или сообщение об ошибке на ЖК-дисплее устройства?

О

После подтверждения сообщения об ошибке см. главу 13, "Устранение неполадок", в Руководстве по основным операциям и выполните необходимые действия в соответствии с отображаемым сообщением об ошибке.

Не удается отправлять данные/коллективно использовать файлы (Windows и Samba File Sharing).

В

Верны ли настройки коллективного использования файлов для общей папки?

О

Проверьте следующие настройки:

- На используемом компьютере перейдите в Windows Explorer → дважды щелкните [Вся сеть] → убедитесь, что компьютер, предназначенный для общего использования, там обозначен. Также можно проверить наличие компьютера следующим образом: В меню [Пуск] выберите [Найти] → [Компьютер] → введите имя компьютера, предназначенного для общего использования → убедитесь, что компьютер находится в сети.
- Если компьютер, предназначенный для общего использования, обозначен, дважды щелкните его значок, чтобы проверить, обозначено ли общее имя папки, предназначенной для общего использования.
- Если общее имя не появляется, см. "Настройка компьютера в качестве файлового сервера" на стр. 3-41, а затем проверьте настройки общей папки.

В

Отображается ли код ошибки или сообщение об ошибке на ЖК-дисплее устройства?

О

После подтверждения сообщения об ошибке см. главу 13, "Устранение неполадок", в Руководстве по основным операциям и выполните необходимые действия в соответствии с отображаемым сообщением об ошибке.



Назад



Предыдущая



Следующая

TOP
(Сверху)

Расширенные функции отправки **1**

Расширенные функции копирования **2**

Сеть **3**

Удаленный интерфейс пользователя **4**

Системный монитор **5**

Параметры администратора системы **6**

Отчеты и списки **7**

Устранение неполадок **8**

Приложение **9**

Содержание

Алфавитный указатель

9 Приложение

Глоссарий.....	9-2
Алфавитный указатель	9-15



Назад



Предыдущая



Следующая

TOP
(Сверху)

Расширенные функции отправки 1

Расширенные функции копирования 2

Сеть 3

Удаленный интерфейс пользователя 4

Системный монитор 5

Параметры администратора системы 6

Отчеты и списки 7

Устранение неполадок 8

Приложение 9

Содержание

Алфавитный указатель

Глоссарий

Числительные

10Base-T

Стандарт Ethernet, поддерживающий передачу данных с максимальным объемом 10 Мбит/с и использующий кабель витой пары.

100Base-TX

Стандарт Ethernet, поддерживающий передачу данных с максимальным объемом 100 Мбит/с и использующий две пары кабелей витой пары высокого качества.

В

BOOTP

Протокол начальной загрузки. Протокол, позволяющий компьютеру-клиенту автоматически получать с сервера информацию о настройках сети по сети TCP/IP. Протокол BOOTP позволяет клиенту автоматически находить такую информацию, как имя узла, имя домена и IP-адрес, исключая необходимость создавать эти параметры вручную.

С

CNG

Тон вызова. Сигнал, посылаемый факсимильным аппаратом для определения вызова как входящего документа. Когда принимающий факсимильный аппарат обнаруживает этот сигнал, он автоматически начинает прием факса. Большинство используемых сегодня факсимильных аппаратов могут посылать и обнаруживать сигналы CNG.

D

DHCP

Протокол динамической конфигурации узла. Протокол, автоматически задающий сетевые параметры клиента в сети TCP/IP. Многие параметры, необходимые для настройки протокола TCP/IP, который является стандартным протоколом в сети Интернет, могут задаваться автоматически.

DNS

Domain Name System - система доменных имен. Система, связывающая IP-адрес, назначенный компьютеру, с доменным именем.

DNS-сервер

Сервер системы доменных имен. Сервер, поддерживающий базу данных, с помощью которой доменные имена серверов Интернет, например www.w3.org, переводятся адреса межсетевых протоколов (IP-адреса), например "18.176.0.26". Это позволяет клиентам подключаться к серверу, используя имя хост-системы вместо числового IP-адреса.

dpi (количество точек на дюйм)

Количество точек на дюйм. Единица измерения для отображения разрешения аппарата.



Назад



Предыдущая



Следующая

TOP
(Сверху)

Расширенные функции отправки 1

Расширенные функции копирования 2

Сеть 3

Удаленный интерфейс пользователя 4

Системный монитор 5

Параметры администратора системы 6

Отчеты и списки 7

Устранение неполадок 8

Приложение 9

Содержание

Алфавитный указатель

E**ECM**

Режим коррекции ошибок. Способность устройства сокращать число системных ошибок и ошибок на линии при отправке или приеме документов с устройства, поддерживающего режим ECM. Режим ECM особенно эффективен при низком качестве телефонных линий или при частом возникновении частотных помех на линии.

Ethernet

Стандарт локальной вычислительной сети (ЛВС) для соединения между собой нескольких компьютеров. При передаче данных с одного компьютера на другой они разбиваются на пакеты, и пакеты передаются адресату без коллизий с другими пакетами.

F**FINE (Высокое)**

Настройка разрешения для документов с очень маленькими символами и расстояниями между строк.

FQDN

Fully Qualified Domain Name - полное доменное имя. Полное доменное имя, состоящее из имени локальной хост-системы и имени домена. Имени FQDN достаточно, чтобы задать индивидуальный адрес Интернет для любой хост-системы в Интернет. Данный процесс (разрешение имен) использует DNS (систему доменных имен).

FTP

Протокол передачи файлов. Протокол типа клиент-сервер, позволяющий пользователю передавать файлы с одного компьютера на другой и обратно по сети TCP/IP. Протокол передачи файлов также управляет программой-клиентом, с помощью которой пользователь передает файлы.

G**G3, факсимильный аппарат группы G3**

Определяется CCITT/ITU-T. Использует схемы кодирования для передачи данных изображений, уменьшая объем данных, необходимых для передачи, и сокращая тем самым время передачи. Факсимильный аппарат типа G3 может передать одну страницу меньше чем за минуту. В факсимильных аппаратах группы G3 используются следующие схемы кодирования: Modified Huffman (MH), Modified READ (MR), Modified Modified READ (MMR) и Joint Bi-level Image expert Group (JBIG).

H**HP-GL/2**

Графический язык, позволяющий компьютерным приложениям рисовать графические изображения на принтерах. Изображения в языке HP-GL/2 представляются в виде векторной графики. Векторные объекты описывают изображение в виде геометрических форм (например, линий и многоугольников) и заливок. Язык HP-GL/2 поддерживается данным аппаратом Canon.

HTTP

Протокол передачи гипертекста. Протокол клиент-сервер TCP/IP, используемый в World Wide Web для передачи документов HTML (Язык гипертекстовой разметки) по сети Интернет.



Назад



Предыдущая



Следующая

TOP
(Сверху)

Расширенные функции отправки 1

Расширенные функции копирования 2

Сеть 3

Удаленный интерфейс пользователя 4

Системный монитор 5

Параметры администратора системы 6

Отчеты и списки 7

Устранение неполадок 8

Приложение 9

Содержание

Алфавитный указатель

I**I-Fax**

I-Fax (Интернет-факс) позволяет передавать отсканированный оригинал, переведенный в формат данных изображения TIFF (Tagged Image File Format) или PDF (Portable Document Format) в качестве вложения в сообщении электронной почты любому совместимому с I-Fax факсимильному аппарату или персональному компьютеру с поддержкой электронной почты.

IP-адрес

Адрес межсетевого протокола. 32-разрядный числовой адрес, используемый в протоколе IP (межсетевой протокол) для указания компьютера в сети Интернет. IP-адрес обычно указывается в виде четырех чисел, разделенных точками. Например: 128.121.4.5.

ITU-T

Комитет, созданный для разработки международных стандартов электросвязи.

J**JBIG**

Группа экспертов Joint Bi-level Image (сжатие бинарной графики). Характеристика файлов группой экспертов, определяющая стандарт сжатия (уменьшения размера) файлов изображений без потери информации. Файлы на веб-страницах, содержащие фотографические изображения, обычно сжимаются таким образом, чтобы быстрее передаваться через Интернет. JPEG, используемый сейчас формат, после сжатия данных изображения теряет часть информации, таким образом ухудшая качество изображения. Сжатие JBIG преодолевает этот недостаток.

JPEG

Joint Photographic Experts Group - объединенная группа экспертов по фотографии. Характеристика файлов группой экспертов, определяющая стандарт сжатия (уменьшения размера) файлов фотографических и реалистичных изображений. Способ сжатия изображений, при котором происходит частичная потеря информации и, таким образом, ухудшается качество. Файлы на веб-страницах, содержащие фотографические изображения, обычно сжимаются в формате JPEG, чтобы быстрее передаваться через Интернет.

L**LPD**

Программа Line Printer Daemon. Демон представляет собой программу, которая не требует вмешательства человека для выполнения своей задачи. Программа Line Printer Daemon управляет передачей на принтер заданий на печать.

LPR

Программа Line Printer Remote. Команда UNIX для печати файла с помощью сети TCP/IP.

M**MAC-адрес**

Адрес управления доступом к среде. Аппаратный адрес сетевого адаптера компьютера, подключенного к локальной вычислительной сети.



Назад



Предыдущая



Следующая

TOP
(Сверху)

Расширенные функции отправки 1

Расширенные функции копирования 2

Сеть 3

Удаленный интерфейс пользователя 4

Системный монитор 5

Параметры администратора системы 6

Отчеты и списки 7

Устранение неполадок 8

Приложение 9

Содержание

Алфавитный указатель

N**NetBIOS**

Network Basic Input Output System - сетевая базовая система ввода/вывода. Програма, позволяющая приложениям с разных компьютеров взаимодействовать в ЛВС (локальной вычислительной сети). NetBIOS используется в сетях Ethernet, Token Ring и Windows 2000/XP/Server 2003/Vista/Server 2008.

NetSpot

Программное обеспечение сетевого управления, делающая возможными централизованные установку и управление несколькими принтерами, подключенными к сети. Администратор сети может следить за состоянием сетевых принтеров, определять состояние подключения к сети, состояние ошибки, количество бумаги в ящиках для бумаги, проверять информацию об установленных шрифтах и другое. Все функции, традиционно выполняемые через панель управления соответствующих устройств, могут выполняться из одного местоположения.

NetSpot Console

Версия NetSpot, реализованная как веб-браузер. Может использоваться для просмотра и управления сетевыми устройствами.

O**OS/2**

Семейство многозадачных операционных систем, разработанных компанией IBM для компьютеров на основе Intel x86. OS/2 предоставляет сходный с Windows графический интерфейс пользователя, и сходный с DOS интерфейс командной строки. Расширения OS/2 позволяют приложениям DOS и Windows работать в этой системе.

P**PDF**

Portable Document Format - формат переносимого документа. Язык описания страницы, используемый системе обмена документами Adobe Systems' Acrobat, не ограниченный ни устройствами, ни разрешением. PDF отображает документы способом, независимым от оригинального программного приложения, аппаратного обеспечения и операционной системы, использовавшихся для создания этих документов. Документ PDF может содержать любую комбинацию текста, графики и изображений.

PHOTO (Фото)

Настройка документа, используемая для передачи или копирования документов с промежуточными тонами, такими как фотография.

R**RARP**

Протокол определения обратного адреса. Протокол, связывающий адрес сетевого адаптера (MAC-адрес) с адресом межсетевого протокола (IP).

Raw

Это приложение печати используется в Windows 2000/XP/Server2003/Vista/Server 2008. Оно обеспечивает большую скорость печати, чем LPD.

RIP (Процессор растеризации изображений)

Аппаратные и/или программные функции принтера, преобразующие поступающие с компьютера описания векторной графики в печатаемые растровые графические изображения.



Назад



Предыдущая



Следующая

TOP
(Сверху)

Расширенные функции отправки 1

Расширенные функции копирования 2

Сеть 3

Удаленный интерфейс пользователя 4

Системный монитор 5

Параметры администратора системы 6

Отчеты и списки 7

Устранение неполадок 8

Приложение 9

Содержание

Алфавитный указатель

S**SMB**

Server Message Block - блок сообщений сервера. Протокол, обеспечивающий совместное использование файлов и принтеров по сети для компьютеров Windows.

SMTP

Simple Mail Transfer Protocol - протокол простого обмена электронной почтой. Протокол TCP/IP для отправки сообщений с одного компьютера в сети на другой.

SNMP

Simple Network Management Protocol - простой протокол сетевого управления. Протокол сетевого управления TCP/IP. При использовании SNMP, агенты, в роли которых может выступать как аппаратное, так и программное обеспечение, следят за действиями различных устройств в сети и дают отчет рабочей станции сетевой консоли.

T**TCP/IP**

Сокращение для протокола управления передачей/ межсетевого протокола. Протокол, служащий для соединения сети Интернет и глобальных сетей.

TIFF

Tagged Image File Format - тэговый формат файла изображения. Формат файла, сохраняющий изображения в виде растровых отображений высокой плотности и подходящий для больших объемов данных изображений. Поле информации (тэг) в начале каждой записи данных изображения обозначает тип представленных данных.

U**URL**

Унифицированный указатель информационного ресурса. Стандартный способ указания местоположения объекта (обычно веб-страницы) в сети Интернет. Адрес URL веб-страницы выглядит приблизительно следующим образом: "http://www.w3.org/default.html". Здесь «http:» означает, что производится доступ к веб-странице, «http://www.w3.org» является адресом сервера, содержащего веб-страницу, а «default.html» - это имя файла, под которым данная веб-страница хранится на сервере.

W**WAN**

Глобальная вычислительная сеть. Географически распределенная сеть. WAN может являться одной большой сетью или состоять из нескольких связанных ЛВС (локальных вычислительных сетей).

WINS

Windows Internet Name Service - служба имен Интернет Windows. Служба, связывающая имя NetBIOS, представляющее собой имя компьютера или принтера в сети NetBIOS, с IP-адресом. Для использования WINS, необходим WINS-сервер.



Назад



Предыдущая



Следующая

TOP
(Сверху)Расширенные
функции отправки 1Расширенные функции
копирования 2

Сеть 3

Удаленный
интерфейс
пользователя 4

Системный монитор 5

Параметры
администратора
системы 6

Отчеты и списки 7

Устранение
неполадок 8

Приложение 9

Содержание

Алфавитный указатель

А**Автоматический повторный набор**

В случае, когда принимающее устройство занято или не отвечает, или когда при передаче возникает ошибка, устройство ждет заданное время и затем автоматически набирает номер еще раз. Если принимающий факсимильный аппарат все еще занят или не отвечает, устройство ждет заданное время и набирает номер снова.

Адрес шлюза

Адрес сети или веб-узла по умолчанию. Он указывает одно имя домена и точку входа на узел.

Адреса группы

Способ задания адресов, позволяющий задать сразу несколько адресов, зарегистрированных в адресной книге в качестве группы. Это означает, что при отправке документа многим адресатам для задания их адресов достаточно нажать одну клавишу однокнопочного набора или ввести код кодированного набора.

Адресная книга

Адресная книга представляет собой функцию сохранения адресатов факсимильных сообщений, сообщений электронной почты и I-fax и адресов файловых серверов. Адресная книга разделена между клавишами однокнопочного набора и кодами кодированного набора. Можно регистрировать нескольких адресатов разного типа в адресе группы и назначать данной группе клавишу однокнопочного набора или код кодированного доступа. Регистрация адреса в адресной книге облегчает ввод этого адреса при отправке заданий.

Б**бит/с**

Бит в секунду. Относится к скорости, с которой факсимильный аппарат отправляет или принимает данные.

Буферизация

Одновременная работа неавтономных периферийных устройств. Буферизация означает помещение задания в буфер, представляющий собой специальную область в памяти или на диске. Так как устройства обращаются за данными с разной скоростью, буфер обеспечивает временное хранение данных, пока их не сможет принять устройство, для которого эти данные предназначены.

В**Векторная графика**

См. Растр.

Вход в систему

Ввод пароля как средство аутентификации пользователя для открытия сеанса работы с компьютером или доступа к услуге.

Г**Групповое имя**

Идентификационное ключевое слово для SNMP (Simple Network Management Protocol - упрощенный протокол управления сетью).



Назад



Предыдущая



Следующая

TOP
(Сверху)Расширенные
функции отправки 1Расширенные функции
копирования 2

Сеть 3

Удаленный
интерфейс
пользователя 4

Системный монитор 5

Параметры
администратора
системы 6

Отчеты и списки 7

Устранение
неполадок 8

Приложение 9

Содержание

Алфавитный указатель

Д**Дисковый импульсный**

Система набора телефонного номера в которой циферблат вращается для отправки импульсов телефонному коммутатору. При импульсном наборе слышны щелчки. При использовании тонального набора (более распространенного), слышны тональные звуковые сигналы. Дисковый импульсный набор требует определенного задания установок.

Документ

Лист бумаги, содержащий данные, которые требуется передать или получить из аппарата.

Домен

Концепт управления, разделяющий крупномасштабные сети на группы для идентификации индивидуальных компьютеров и пользователей. Управление сетью Интернет осуществляется благодаря классификации доменов по географическому местоположению или типу (деловые, организационные, образовательные учреждения и т.д.)

Дополнительный телефонный аппарат

Подключенный к данному устройству телефонный аппарат, используемый вместо телефонной трубки. Можно использовать добавочный телефонный аппарат для ручного переключения на прием входящих документов.

И**Идентификатор области действия**

Идентификатор области действия - это текстовая строка, добавляемая к имени NetBIOS и используемая для любой передачи данных NetBIOS по протоколу TCP/IP. Он обеспечивает для компьютера способ обмениваться данными только с компьютерами, имеющими тот же идентификатор области действия.

Идентификатор удаленного приема

Двузначный код, позволяющий с помощью внешнего телефонного аппарата вручную включить прием факса.

Импульс

См. Импульсный набор.

Интерфейс

Соединение между двумя устройствами, позволяющее им сообщаться друг с другом. Оснащение устройства USB-интерфейсом обеспечивает его совместимость с IBM и подобными персональными компьютерами.

Интерфейсный кабель

Кабель, используемый для создания интерфейса между принтером и компьютером.

Интерфейсный порт

Устройство поставляется с одним портом USB, расположенном на задней панели устройства. Подключите кабель, соединяющий компьютер и устройство с этим портом.



Назад



Предыдущая



Следующая

TOP
(Сверху)Расширенные
функции отправки 1Расширенные функции
копирования 2

Сеть 3

Удаленный
интерфейс
пользователя 4

Системный монитор 5

Параметры
администратора
системы 6

Отчеты и списки 7

Устранение
неполадок 8

Приложение 9

Содержание

Алфавитный указатель

К**Клавиши однокнопочного набора**

Пронумерованные клавиши на панели управления, которые могут быть зарегистрированы для одного адресата или для группы адресатов. После регистрации адреса или группы, задать адрес или группу адресов можно нажатием одной клавиши. Также используются в качестве клавиш избранного.

Кнопки избранного

Способ задания адреса, зарегистрированного в адресной книге. Можно зарегистрировать адрес вместе с любой комбинацией настроек отправки на кнопке избранного.

Код ASCII

ASCII (American Standard Code for Information Interchange - американский стандарт кода обмена информацией) представляет собой набор набор стандартизованных кодов, используемых для обозначения букв, цифр, знаков пунктуации, специальных символов и управляющих символов. Семизначный (или семразрядный) двоичный номер представляет один из 128 существующих кодов.

Коды кодированного набора

Способ задания адреса, зарегистрированного в адресной книге. Нажмите клавишу [Coded Dial] (Кодированный набор) и введите трехзначный код с помощью цифровых клавиш.

Коммутирующий концентратор

Сетевое соединительное устройство, к которому могут подключаться несколько компьютеров. Коммутирующий концентратор передает пакет данных из сети на соответствующий компьютер в соответствии с адресом пакета. Обычные концентраторы просто пересылают все пакеты на все подключенные компьютеры. Так как коммутирующий концентратор пересылает пакеты только тем получателям, которым они предназначены, такой концентратор обеспечивает более высокую эффективность.

Курсор

Символ подчеркивания, отображаемый на ЖК-дисплее при регистрации номера или имени в устройстве.

Л**ЛВС**

Локальная вычислительная сеть. Сетевая система, состоящая из соединенных между собой сервера, рабочих станций и компьютеров, расположенных в одном здании или в другой относительно ограниченной области.

М**Маршрутизация через заданные узлы**

Обычно узел не может управлять маршрутом передачи пакетов. Маршрутизация через заданные узлы - это способ, которым отправитель пакета может указать маршрут, по которому пакет должен передаваться адресату.

Маска подсети

Рабочая маска подсети. Способ, служащий для определения, какая подгруппа (или подсеть) IP-адресов принадлежит к сетям TCP/IP; все устройства, IP-адреса которых имеют одинаковый префикс, будут принадлежать одной подсети. Подразделение сети на подсети полезно как по соображениям безопасности, так и по соображениям производительности.

Межсетевой протокол (IP)

Базовый набор правил работы сети, определяющий передачу данных по сети Интернет. Межсетевой протокол позволяет разбивать данные с одного компьютера на пакеты и передавать эти пакеты на другой компьютер с заданным IP-адресом.

Модем

Устройство, позволяющее преобразовывать (МОдулировать) цифровые данные для передачи по телефонным линиям. На принимающей стороне это устройство преобразовывает модулированные данные (ДЕМодулирует) в цифровой формат, понимаемый компьютером.



Назад



Предыдущая



Следующая

TOP
(Сверху)

Расширенные функции отправки 1

Расширенные функции копирования 2

Сеть 3

Удаленный интерфейс пользователя 4

Системный монитор 5

Параметры администратора системы 6

Отчеты и списки 7

Устранение неполадок 8

Приложение 9

Содержание

Алфавитный указатель

Н**Настройка тональный/импульсный**

Возможность установить устройство в соответствии с типом системы телефонного набора, используемой вашими телефонными линиями: тональный или импульсный.

О**Обычный набор**

Набор факсимильного или телефонного номера нажатием отдельных цифровых клавиш.

Отправка

Отправка документов, также определяется как ПЕР. или Передача. Устройство может сканировать и отправлять документы через факс, электронную почту, I-Fax или отправлять их файловому серверу.

Отчет

Документ, распечатываемый аппаратом и содержащий информацию о принятых или полученных документах.

Отчет о работе

Журнал операций устройства, как операций отправки, так и получения.

П**ПЕР.**

См. Отправка.

Пауза

Ввод времени, необходимого для регистрации международных номеров и для набора через некоторые телефонные системы или коммутаторы. Нажатие клавиши [Recall/Pause]/[Redial/Pause] (Повтор/Пауза) задает паузу между цифрами телефонного номера.

Передача

См. Отправка.

Передача по расписанию

Возможность передавать документ в заданное время в будущем. Вам не обязательно быть в офисе для использования рассылки по расписанию одному или нескольким адресатам.

Переключение FAX/TEL (Факс/Телефон)

Эта функция позволяет настроить устройство для автоматического определения вызова как факсимильного или телефонного. Если вызов исходит из другого факсимильного аппарата, передача будет совершена автоматически. При телефонном вызове устройство подаст сигнал вызова, для того что бы дать вам знать, о том, что необходимо поднять трубку. С помощью этой функции одна телефонная линия может быть разделена между телефонным и факсимильным аппаратом.



Назад



Предыдущая



Следующая

TOP
(Сверху)

Расширенные функции отправки 1

Расширенные функции копирования 2

Сеть 3

Удаленный интерфейс пользователя 4

Системный монитор 5

Параметры администратора системы 6

Отчеты и списки 7

Устранение неполадок 8

Приложение 9

Содержание

Алфавитный указатель

Пересылка

Процесс отправки документа, полученного через факс/I-Fax, по другому адресу. Например, если документ получен устройством на вашей работе, его можно переслать устройству у вас дома.

Повтор

См. Повтор задания

Повтор задания

Способ задания адреса, уже задававшегося ранее. Можно повторить заданные адреса, настройки сканирования и отправки, а затем отправить документы.

Повторный набор автоматически

См. Автоматический повторный набор.

Повторный набор вручную

См. Ручной повторный набор номера.

Подача бумаги

Относится к сопровождению листа бумаги при прохождении бумаги через аппарат.

Подсеть

Часть сети, которая может физически быть независимым сегментом сети, разделяющая адреса с другими частями сети и распознаваемая по номеру подсети.

Например, все устройства с IP-адресами, начинающимися на 100.100.100, являются частью одной и той же подсети.

Получение

См. Прием.

ПР.

См. Прием.

Прием

Прием передачи, также определяется как ПР. или Получение. Устройство может быть настроено для получения факсов несколькими способами.

Прием вручную

Способ приема факсимильных сообщений, при котором все вызовы принимаются с использованием дополнительной телефонной трубки или внешнего телефонного аппарата. Если вы слышите характерный звуковой сигнал, это означает передачу факсимильного сообщения с другого устройства. Просто нажмите клавишу [Start] (Пуск) для принятия входящего факса.

Прокси-сервер

Сервер, обеспечивающий кэширование файлов с удаленных серверов, доступ к которым осуществляется медленно или дорого стоит. Под термином «прокси-сервер» обычно понимается сервер сети World Wide Web, который при получении адреса URL производит попытку предоставить запрошенный файл из кэша. Если файл отсутствует в кэше, прокси-сервер получает его с удаленного сервера и сохраняет копию файла в своем кэше, чтобы предоставить его при следующем запросе без обращения к удаленному серверу.

Протокол

Набор правил, определяющих порядок передачи данных по сети. Примерами протоколов являются FTP, DHCP, BOOTP, RARP и TCP/IP.



Назад



Предыдущая



Следующая

TOP
(Сверху)

Расширенные функции отправки 1

Расширенные функции копирования 2

Сеть 3

Удаленный интерфейс пользователя 4

Системный монитор 5

Параметры администратора системы 6

Отчеты и списки 7

Устранение неполадок 8

Приложение 9

Содержание

Алфавитный указатель

Р**Размер буфера**

Размер области данных (буфера), совместно используемой устройствами или программами, работающими с различными скоростями или приоритетами. Буфер предназначен для исключения задержки работы одного устройства или процесса из-за другого устройства или процесса. Для этого необходима правильная настройка буфера.

Разрешение

Плотность точек для любого заданного устройства вывода. Выражается в количестве точек на дюйм (dpi). Низкое разрешение проявляется в появлении неровных символов шрифтов и графики. Высокое разрешение означает сглаживание кривых и углов, так же как и лучшее соответствие традиционному рисунку шрифта. Значения разрешения представляются данными по горизонтали и вертикали, например 600×600 точек на дюйм.

Растр

В растровой графике изображение описывается набором точек, в отличие от векторной графики, в которой изображение представляется в виде геометрических формул. Каждый ряд цветных точек в мозаике цветных точек составляет одно растровое графическое изображение. В принтере растровая графика используется в качестве изображения-оригинала, с которого печатается страница, так как изображение может переноситься на бумагу путем печати одного растра за раз.

Регистрация

Процесс, в котором информация о месте доставки (имя, факсимильный номер, адреса электронной почты и I-Fax и т.д.) помещаются в память устройства для быстрого набора адресатов, которым часто отсылаются документы.

Режим PASV

Режим Passive FTP. Альтернативный вариант установления соединений с FTP. В этом режиме передача данных инициируется FTP-клиентом, а не FTP-сервером. Корпоративные брандмауэры, как правило, отклоняют запросы внешних данных от FTP-серверов; в зависимости от окружения режим PASV может разрешить работу FTP с NAT (Network Address Translation - преобразование сетевых адресов) и с клиентами под защитой брандмауэров. Режим PASV также обеспечивает, что все запросы потоков данных исходят из сети, в которой расположен клиент.

Режим ожидания:

Режим, в котором устройство включено и готово к использованию.

Ручной повторный набор номера

При использовании обычного набора вы можете повторно набрать номер вручную, простым нажатием клавиши [Redial/Pause] (Повтор/Пауза) на панели управления. Последний набранный номер будет повторно набран.



Назад



Предыдущая



Следующая

TOP
(Сверху)

Расширенные функции отправки 1

Расширенные функции копирования 2

Сеть 3

Удаленный интерфейс пользователя 4

Системный монитор 5

Параметры администратора системы 6

Отчеты и списки 7

Устранение неполадок 8

Приложение 9

Содержание

Алфавитный указатель

С**Скорость отправки**

Относительная скорость, с которой факсимильные сообщения передаются по телефонным линиям. См. также бит/с (бит в секунду).

Т**Тон**

Клавиша, позволяющая временно переключиться в режим тонального набора из режима импульсного набора. В некоторых странах интерактивные информационные службы могут требовать использования тонального набора.

Тонер

Черный порошок с полимерным покрытием, содержащийся в картридже с тоном. Устройство переносит тонер на поверхность фоточувствительного барабана, находящегося внутри устройства, используя электрографический механизм.

У**Удаленный интерфейс пользователя**

Удаленный интерфейс пользователя (ИП) позволяет с помощью Web-браузера дистанционно управлять функциями устройства с подключенного к сети компьютера. Многие функции, физически выполняемые с панели управления устройства Саpоn, можно выполнить с помощью программного обеспечения на подключенном к сети компьютере с помощью веб-браузера, например Microsoft Internet Explorer.

Удаленный прием

Переключение на прием факса с внешнего телефонного аппарата, расположенного на удалении от устройства. Необходимо набрать идентификационный номер удаленного приема для начала дистанционного приема.

Устройство автоматической подачи документов (АПД).

Предусмотренный в устройстве аппарат, подающий в устройство документ, который необходимо отправить, скопировать или отсканировать.

Устройство подачи бумаги

Приспособление в устройстве, подающее материалы для записи в устройство, для печати, копирования или отправления документов по факсу.

Циркулярная рассылка

Передает документ более чем одному адресату (через память аппарата).

Ф**Файл "Cookie"**

Файл, сохраняемый на компьютере пользователя при посещении веб-узла. Файл "Cookie" позволяет веб-узлу распознать пользователя при последующих посещениях. Файлы "Cookie" обычно используются для автоматической регистрации пользователя на некоторых веб-узлах и для настройки функций, предлагаемых этими веб-узлами.

Файловый сервер

Персональный компьютер или рабочая станция, к которой по локальной сети (ЛВС) могут обращаться два или более пользователей персональных компьютеров-клиентов с целью совместного использования жесткого диска сервера.

Форматы файла

Форматы файла используются для сохранения данных изображений (например, JPEG, PDF, TIFF).



Назад



← Предыдущая



→ Следующая

TOP
(Сверху)Расширенные
функции отправки 1Расширенные функции
копирования 2

Сеть 3

Удаленный
интерфейс
пользователя 4

Системный монитор 5

Параметры
администратора
системы 6

Отчеты и списки 7

Устранение
неполадок 8

Приложение 9

Содержание

Алфавитный указатель

Ц

Цифровые клавиши

Круглые, пронумерованные клавиши на операционной панели, помеченные так же, как на клавиатуре стандартного телефонного аппарата.

Используются для обычного набора или задания адресов электронной почты или I-Fax, не сохраненных в адресной книге. Также можно использовать цифровые клавиши для ввода символов и цифр в процессе регистрации и ввода кодов кодированного набора.

Э

Экономия тонера

Возможность увеличивать срок службы картриджа, понижая расход тонера с небольшим ухудшением качества печати.



Назад



Предыдущая



Следующая

TOP
(Сверху)Расширенные
функции отправки **1**Расширенные функции
копирования **2**Сеть **3**Удаленный
интерфейс
пользователя **4**Системный монитор **5**Параметры
администратора
системы **6**Отчеты и списки **7**Устранение
неполадок **8**Приложение **9**

Содержание

Алфавитный указатель

Алфавитный указатель

Символы и числительные

2-sided printing (Двусторонняя печать) 1-21

A

ACTIVITY REPORT (Отчет о работе)

Автоматическая печать 7-6

AnsMode (Режим ответа) 1-15

F

FaxOnly (Только факс) 1-15

FaxTel (Факс/Телефон) 1-16

R

RX REPORT (Отчет о приеме)

Автоматическая печать 7-5

S

Samba 3-47, 3-48

T

TX REPORT (Отчет о передаче)

Автоматическая печать 7-4

A

Автоматический повторный набор 1-7

Автоматическое повторение попытки 1-7

Адресная книга

Задание пароля 6-18

Изменение адреса 4-10

Просмотр адреса 4-10

Регистрация адреса 4-11

Регистрация и правка адресов
файловых серверов 1-23

Сохранение кнопок избранного 1-26

Удаление адреса 4-14

Д

Двустороннее копирование 2-3

З

Запуск удаленного интерфейса
пользователя 4-4

И

Идентификатор администратора системы 6-3

Идентификатор отдела

Регистрация 6-6

Удаление 6-10

Идентификатор удаленного приема 1-20

Идентификаторы отделов

Управление 4-25

Идентификаторы пользователей

Включение-выключение 6-14

Управление 4-25

Импульсный набор 1-12

Использование устройства с USB 6-22

К

Клавиша [R]

Набор 1-12

Регистрация 1-11

Клавиша [Recall] (Повтор) 1-6

Клавиша [Recall/Pause] (Повтор/Пауза) 1-6, 1-13

Клавиша [Redial/Pause] (Повтор/Пауза) 1-13

Клавиша [Tone] (Тон) 1-12

Клавиши однокнопочного набора 1-23

Кнопка Add. Func. (Добавление функции) 4-5

Кнопка Address (Адрес) 4-5

Кнопка Back (Назад) 4-5

кнопка Device (Устройство) 4-5

Кнопка Help (Справка) 4-5

Кнопка Job Status (Состояние заданий) 4-5

Кнопка Page top (Верх страницы) 4-5

Кнопка To Top page (К началу страницы) 4-5

Кнопка Update (Обновить) 4-5

Кнопки избранного

Регистрация 1-26

Коды кодированного набора 1-23

Копирование с сортировкой 2-2



Назад



Предыдущая



Следующая

TOP
(Сверху)Расширенные
функции отправки 1Расширенные функции
копирования 2

Сеть 3

Удаленный
интерфейс
пользователя 4

Системный монитор 5

Параметры
администратора
системы 6

Отчеты и списки 7

Устранение
неполадок 8

Приложение 9

Содержание

Алфавитный указатель

М

Международный номер 1-13

О

Ограничение доступа к адресатам

Новый адрес 6-19

Отправка факса с компьютера 6-19

Пароль адресной книги 6-18

Подтвердить введенные факсимильные
номера 6-20

Отмена

Задание на копирование 2-11, 5-4

Задание на печать 5-5

Задание отчета 5-5

Задание приема/передачи 1-34

Отчеты и списки 7-1

Ошибки пересылки

Настройка обработки 6-16

Передача 5-3

Печать 5-4

Удаление 5-4

П

Параметры администратора системы 6-3

Параметры интерфейса 3-8

Параметры информации об устройстве 6-5

Параметры отправки 1-9

Параметры системы

Настройка 4-15

Пароль

Изменение 6-8

Регистрация 6-6

Удаление 6-10

Передача по расписанию 1-5

Пересылка 1-19, 4-18

Печать 2 на 1 2-6

Печать учетной информации 6-12

Повтор задания 1-6

Предельное количество страниц

Изменение 6-8

Регистрация 6-6

Прием в память 1-17

Принятие заданий печати с неизвестными
идентификаторами 6-13

Проверка

Задание на копирование 5-4

Задание на печать 5-5

Задание отчета 5-5

Результаты приема/передачи 5-2

Сохраненные в памяти документы 5-2

Проверка журнала 6-21

Проверка учетных данных 6-11

Р

Режим приема

AnsMode (Режим ответа) 1-15

FaxOnly (Только факс) 1-15

FaxTel (Факс/Телефон) 1-16

Ручной 1-16

Резервирование задания на копирование 2-3

Ручной 1-16

Ручной повторный набор 1-11

С

Сброс общего объема страниц 6-11

Сетевое окружение 3-7

Сеть NetBIOS 3-37

Сеть TCP/IP 3-13

Системный монитор 5-2

Системный пароль 6-3

Сохраненные в памяти документы

Передача 5-3

Проверка и удаление 5-2

Среда связи 3-10

Стирание рамки 2-7

Т

Телефонная трубка 1-12, 1-16

Тональный набор 1-12

Требования к системе

Сеть 3-4

Удаленный интерфейс пользователя 4-3

У

Удаление

Сохраненные в памяти документы 5-2

Удаленный интерфейс пользователя 6-17, 9-13

Удаленный прием 1-19

Уменьшение принятого изображения 1-21

Управление заданиями

Задания на печать 4-7

Об управлении заданием 4-7

Управление идентификаторами отделов

Печать учетной информации 6-12

Принятие заданий печати с
неизвестными идентификаторами 6-13



Назад



Предыдущая



Следующая

TOP
(Сверху)

Расширенные функции отправки 1

Расширенные функции копирования 2

Сеть 3

Удаленный интерфейс пользователя 4

Системный монитор 5

Параметры администратора системы 6

Отчеты и списки 7

Устранение неполадок 8

Приложение 9

Содержание

Алфавитный указатель

Проверка учетных данных 6-11
Сброс общего объема страниц 6-11

Управление устройством 3-50

Устранение неполадок

Копирование 8-17
Общие 8-2
Отправка/Прием 8-6
Печать 8-18
Подача бумаги 8-4
Сеть 8-22
Телефон 8-20

Устройство

Проверка состояния 4-6
Специальные параметры 4-39

Устройство чтения карт E1 6-15

Ф

Файловый сервер

Клавиши однокнопочного набора 1-23
Коды кодированного набора 1-23
Регистрация в адресной книге 1-23

Функция импорта/экспорта

Импорт адресной книги 4-31
Импорт данных управления пользователями 4-34
Импорт параметров дополнительных функций 4-37
О функции импорта/экспорта 4-30
Экспорт адресной книги 4-30
Экспорт данных управления пользователями 4-33
Экспорт параметров дополнительных функций 4-36

Ц

Циркулярная рассылка 1-4



Назад



Предыдущая



Следующая

TOP
(Сверху)Расширенные
функции отправки **1**Расширенные функции
копирования **2**Сеть **3**Удаленный
интерфейс
пользователя **4**Системный монитор **5**Параметры
администратора
системы **6**Отчеты и списки **7**Устранение
неполадок **8**Приложение **9**

Содержание

Алфавитный указатель

Canon**Canon Inc.**30-2, Shimomaruko 3-chome,
Ohta-ku, Tokyo 146-8501, Japan

Europe, Africa and Middle East

Canon Europa N.V.P.O. Box 2262,
1180 EG Amstelveen, Netherlands**Canon North-East Oy**Huopalahdentie 24
P.O. Box 46FIN-00351 Helsinki
Finland

Tel. +358 10 544 20

Fax +358 10 544 10

<http://www.canon.ru>**Представительство Canon North-East Oy в Москве**

Космодамианская наб. 52, стр. 3, этаж 5

115054, Москва

Тел.: +7(495) 258 5600

Телефакс: +7(495) 258 5601

Эл.адрес: info@canon.ru**Представительство Canon North-East Oy в Санкт-Петербурге**Волынский переулок, 3А,
бизнес-центр «Северная столица»

Тел.: +7(812) 326 6100

Телефакс: +7(812) 326 6109

Эл.адрес: spb.info@canon.ru**Представительство Canon North-East Oy в Киеве**

ул. Богдана Хмельницкого 33/34

252030 Киев, Украина

Тел.: +380(44) 490 2595

Телефакс: +380(44) 490 2598

Эл.адрес: post@canon.kiev.uawww.canon.com.ua**Дилер Canon:**

Технические характеристики могут быть изменены без предварительного уведомления.

© Canon Europa N.V. 2008

230V