

**Canon**

**imageRUNNER**

**ADVANCE**

**6075/6075i/6065/6065i/6055/6055i**

---

# Часто задаваемые вопросы



Храните это Руководство рядом с аппаратом для использования его в дальнейшем в качестве справочника.

**РУССКИЙ**

## **Функции режима Копия**

B1	Требуется срочно получить копию, однако это невозможно, так как выполняется большое задание на копирование.....	3
B2	При копировании отображается экран сканирования для следующего документа. Можно ли отменить отображение этого экрана?.....	4

## **Функции Отправить**

B3	Отсканированные оригиналы требуется отправить по электронной почте. Каким экраном следует для этого воспользоваться? .....	5
B4	Можно ли нанести какую-либо отметку на документ, который был отсканирован?.....	6
B5	Требуется ли каждый раз вводить адрес получателя? .....	7
B6	Можно ли отправить факс нескольким адресатам? .....	8
B7	Каким образом выполнять отправку на сервер SMB и указывать его параметры? .....	9
B8	Можно ли переместить адресную книгу, зарегистрированную на другом аппарате Canon, на этот аппарат? .....	11
B9	Можно ли переадресовать данные, принятые по факсу/И-факсу? .....	12
B10	Можно ли настроить аппарат таким образом, чтобы при отправке факса отображались номер факса и имя отправителя?.....	13
B11	Как изменить параметры по умолчанию (параметры сканирования и формат файла) для экрана основных функций сканирования и отправки?.....	14
B12	Можно ли предотвратить ошибку передачи при отправке факса новому адресату? .....	15
B13	Качество изображения, отправленного по факсу, неудовлетворительное.....	16
B14	Как использовать несколько телефонных линий? .....	17
B15	Как регистрировать/редактировать адресатов в кнопке однокнопочного набора?.....	18
B16	Можно ли добавить произвольную тему при отправке сообщения электронной почты?.....	19

## **Функции сохранения файлов и доступа к файлам**

B17	Как изменить период хранения отсканированного файла, сохраненного в почтовом ящике? .....	20
B18	Как получить доступ к супер-ячейке с компьютера? .....	21
B19	Как переадресовать принятые данные в супер-ячейку?.....	22
B20	Как задать создание буклета с использованием файла из почтового ящика?.....	23
B21	Не печатаются файлы PDF. Требуется какие-то дополнительно приобретаемые модули?.....	24

## **Результаты вывода**

B22	Несмотря на то, что при выполнении печати с компьютера был задан режим Буклет, буклет не был создан.....	25
B23	На копиях проявляется содержимое обратной стороны. ....	26
B24	Отпечатанная бумага оказывается загрязненной. Кроме того, цвет отличается от оригинала.....	27
B25	Отпечатанная бумага покороблена.....	28
B26	Я выполнил печать с компьютера, но не обнаружил выведенных страниц. Боюсь, что кто-то мог забрать их по ошибке.....	29
B27	При копировании с увеличением/уменьшением края обрезаются.....	30

## Оригиналы. загрузка бумаги и параметры вывода

B28	Можно ли указать параметры сканирования с помощью компьютера, а затем сохранить их для оригинала, загруженного в аппарат?.....	31
B29	Можно ли за одну операцию копировать или отправлять по факсу оригиналы различных форматов?.....	32
B30	Можно ли печатать на обратной стороне бумаги с предварительно выполненной печатью?.....	33
B31	Можно ли выводить бумагу в разные лотки в зависимости от функции?.....	34
B32	Бумагу каких типов можно использовать?.....	35
B33	Как печатать данные, полученные по факсу/И-факсу, на заранее заданной бумаге?.....	36
B34	Как можно обрабатывать документы, которые не удалось переадресовать?.....	37
B35	Если не удалось отправить факс, печатается как отчет о передаче, так и отчет о передаче факса. Можно ли отключить печать отчета о передаче факса?.....	38
B36	Как можно печатать только те данные, которые получены от определенных адресатов?.....	39

## Чистка/Устранение неполадок

B37	Каков номер модели картриджа со скрепками финишера или картриджа для штампа устройства подачи?.....	40
B38	После того как открыта крышка отсека для замены тонера, не удается извлечь картридж с тонером.....	41
B39	Произошло замятие бумаги. Как устранить эту проблему?.....	42
B40	На сенсорном дисплее отображаются номера, например #751 и #801. Что это означает?.....	43
B41	Не удается выполнить печать с компьютера. Произошел ли сбой в работе аппарата?.....	44

## Другие вопросы

B42	Представляется, что процедура выключения аппарата изменилась по сравнению с предыдущей моделью imageRUNNER. Есть опасение, что операция выполнена неправильно.....	45
B43	Изображение на сенсорном дисплее автоматически становится совершенно черным.....	46
B44	Я только что отправил по факсу важный документ. Как я могу убедиться в том, что он был отправлен надлежащим образом?.....	47
B45	Можно ли ограничить количество копий/распечаток?.....	48
B46	Можно ли изменить язык сообщений, отображаемых на сенсорном дисплее?.....	49
B47	Можно ли изменить экран или порядок в котором функции отображаются на сенсорном дисплее после включения питания?.....	50
B48	Требуется проверить IP-адрес данного аппарата для выполнения функции Удаленный ИП, однако неизвестно, как его проверить.....	51
B49	Можно ли изменить параметры драйвера принтера по умолчанию?.....	52
B50	Можно ли настроить звуковой сигнал, подаваемый при завершении отправки/приема факса?.....	53
B51	Что такое MEAP?.....	54

Указатель.....	55
----------------	----

# B1

Требуется срочно получить копию, однако это невозможно, так как выполняется большое задание на копирование.

# O

С помощью режима Прерывание можно временно остановить текущее задание на копирование и назначить приоритет срочному копированию. Можно также задать приоритет срочного копирования/печати с помощью экрана Монитор состояния/Отмена.

● Функция Прерывание:

Нажмите клавиши [Копия] → [Прерывание] → задайте требуемый режим копирования.

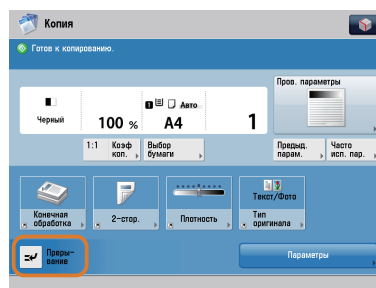

● Функция Печать по прерыванию/Приоритетная печать:

Нажмите клавиши  → [Копия/распечатка] → [Состояние задания] → выберите задание → нажмите клавиши [Печать с прерыванием/Приоритетная печать] → [Печать с прерыванием].

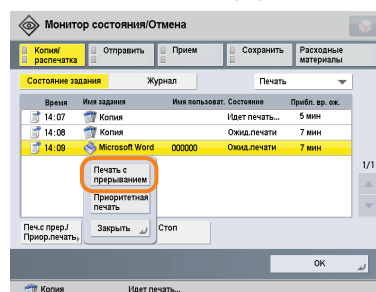

- Сканирование оригинала можно выполнять даже в том случае, если аппарат находится в состоянии ожидания или печати (Зарезервированное копирование). Дополнительные сведения см. в электронном руководстве > Копирование.



# B<sub>2</sub>

При копировании отображается экран сканирования для следующего документа. Можно ли отменить отображение этого экрана?

# О

Экран сканирования для следующего документа отображается в том случае, если задан параметр [Составление задания]. При отмене параметра Составление задания этот экран не отображается.

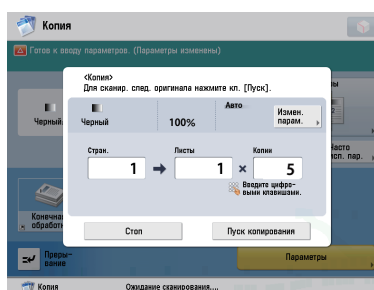

Экран Сканировать для следующего документа

- Для отмены параметров:  
Нажмите клавиши [Копия] → [Параметры] → [Составление задания] → отмените параметры.

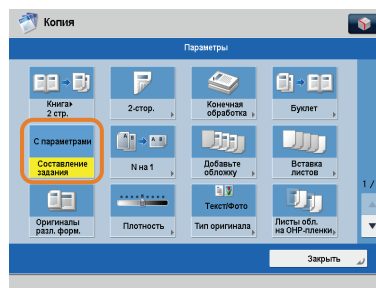

- Режим Составление задания полезен в том случае, если невозможно загрузить все оригиналы за один прием. Этот режим позволяет разделить оригиналы на несколько частей, отсканировать их, а затем распечатать их вместе.

Отсканированные оригиналы требуется отправить по электронной почте. Каким экраном следует для этого воспользоваться?

Отправить электронную почту можно с помощью клавиши [Сканировать и отправить] на экране Главное меню.

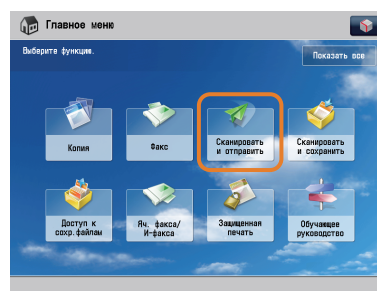

● Для задания:

Нажмите клавиши [Сканировать и отправить] → [Новый адресат] → [Эл. почта] → введите адрес электронной почты → нажмите клавишу [ОК].

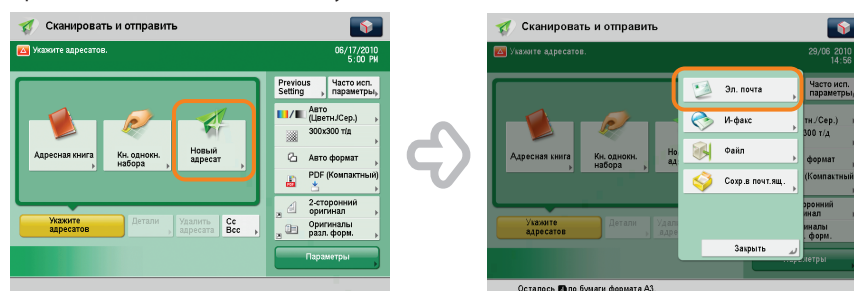

- Если часто используемые адреса электронной почты сохранены в адресной книге, можно быстро указать адрес. Дополнительные сведения см. на стр. 7 данного Руководства.

# B4

Можно ли нанести какую-либо отметку на документ, который был отсканирован?

## 0

В режиме Штамп аппарат может печатать штамп на отсканированном документе.

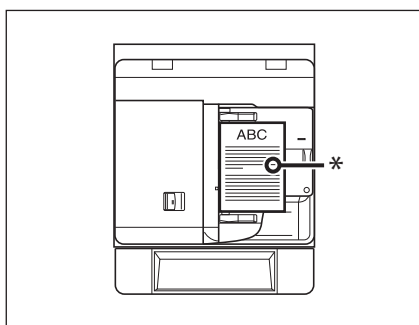

Вертикальная установка

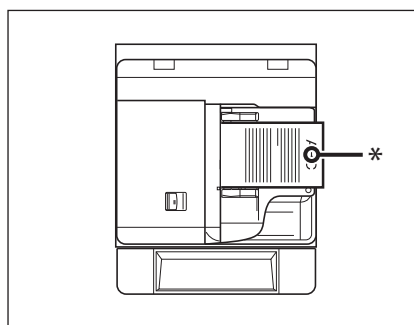

Горизонтальная установка

\* Позиция нанесения штампа.

● Для задания:

нажмите клавиши [Сканировать и отправить] или [Факс] → [Параметры] → [Штамп завершения] → [Заккрыть].

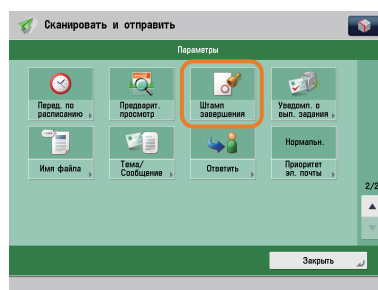

● Кроме того, после того как оригинал отправлен, можно отправить уведомление о выполнении задания по указанному адресу электронной почты (Уведомление о выполнении задания). Дополнительные сведения см. на стр. 47 данного Руководства.



## Требуется ли каждый раз вводить адрес получателя?

Часто вызываемого адресата можно сохранить в адресной книге. Если заранее сохранить адресата, вводить его каждый раз не требуется.

- Сохранение с помощью функции Удаленный ИП:

Нажмите кнопки [Address/Адрес] → [Address Book/Адресная книга] → [Register New Destination/Зарегистрировать нового адресата] → выберите тип адресата → введите необходимые параметры → нажмите кнопку [OK].

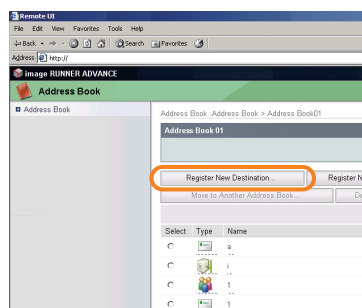

- Сохранение с помощью сенсорного дисплея:

Нажмите клавиши [Сканировать и отправить] или [Факс] → [Адресная книга] → [Регистр./Правка] → [Зарегистр. нов. адр.] → введите сведения, следуя указаниям на сенсорном дисплее, → нажмите клавишу [OK].

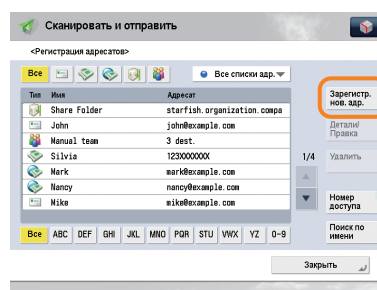
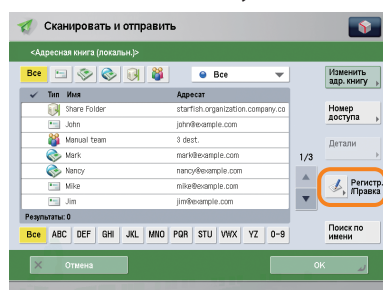

- Кроме того, часто вызываемого адресата можно сохранить в качестве кнопки однокнопочного набора на экране основных функций сканирования и отправки или экране основных функций факса. Дополнительные сведения см. в электронном руководстве > Сканировать и отправить или Факс.

## Можно ли отправить факс нескольким адресатам?

0

**Факс можно отправить одновременно нескольким адресатам следующими способами.**

- С экрана Факс

Введите номер факса с помощью клавиш 0 - 9 (цифровые клавиши), \* и # → нажмите [OK] → продолжайте вводить другие номера факса → нажмите [OK].

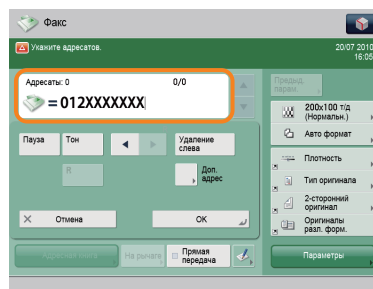

- Указание нескольких адресатов из адресной книги

Нажмите клавиши [Факс] → [Адресная книга] → выберите нескольких адресатов → нажмите [OK].

- Регистрация нескольких адресатов из адресной книги в качестве группового адресата и выбор группового адресата

- Регистрация группового адресата в адресной книге

Нажмите клавиши [Адресная книга] → [Регистр./Правка] → [Зарегистр. нов. адр.] → [Группа] → введите имя и зарегистрируйте группу в адресной книге → нажмите [Добавить из адресной книги] → выберите адреса для регистрации → нажмите [OK] → [OK].

- Выбор группового адресата в качестве адресата

Нажмите клавишу [Адресная книга] → выберите зарегистрированного группового адресата → нажмите [OK].



- Одновременное задание адресатов, зарегистрированных в адресной книге, и адресатов, зарегистрированных для кнопки однокнопочного набора, невозможно.
- Для отправки одновременно нескольким адресатам можно также зарегистрировать группового адресата для кнопки однокнопочного набора. Сведения о регистрации кнопок однокнопочного набора см. в разделе стр. 18.

## Каким образом выполнять отправку на сервер SMB и указывать его параметры?

### Параметры можно указать, используя следующий способ.

- Задание общей папки на стороне компьютера:

При использовании Windows XP щелкните правой кнопкой мыши на новой папке → нажмите кнопки [Sharing and Security/Общий доступ и безопасность] → [Share this folder/Открыть общий доступ к этой папке] → [Permissions/Разрешения] → выберите вариант «Everyone/Для всех» → выберите [Allow/Разрешить] для пунктов [Change/Изменение] и [Read/Чтение] → нажмите кнопки [OK] → [OK].

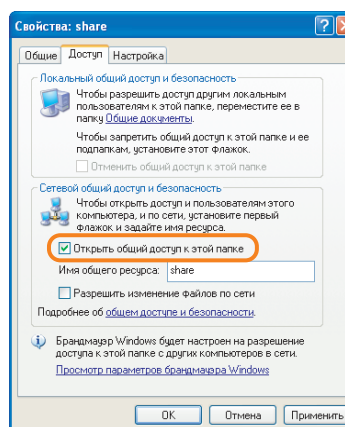

При использовании Windows 2000 щелкните правой кнопкой мыши на новой папке → нажмите кнопки [Sharing/Общий доступ] → [Share this folder/Открыть общий доступ к этой папке] → [Permissions/Разрешения] → выберите вариант «Everyone/Для всех» → выберите [Allow/Разрешить] для пунктов [Change/Изменение] и [Read/Чтение] → нажмите кнопки [OK] → [OK].

При использовании Windows Vista/7 щелкните правой кнопкой мыши на новой папке → нажмите кнопки [Sharing/Общий доступ] → [Advanced Sharing/Расширенная настройка общего доступа] → [Share this folder/Открыть общий доступ к этой папке] → [Permissions/Разрешения] → выберите вариант «Everyone/Для всех» → выберите [Allow/Разрешить] для пунктов [Change/Изменение] и [Read/Чтение] → нажмите кнопки [OK] → [OK].

\* Названия отдельных позиций могут отличаться в зависимости от типа используемой операционной системы. Для получения дополнительных сведений проверьте документацию, прилагаемую к используемой операционной системе для персонального компьютера.

● Указание файлового сервера на сенсорном дисплее:

- Указание файлового сервера с помощью поиска хоста:

Нажмите клавиши [Сканировать и отправить] → [Новый адресат] → [Файл] → в раскрывающемся списке протоколов нажмите пункт [Windows (SMB)] → нажмите клавишу [Поиск хоста] → на экране критериев поиска введите IP-адрес используемого компьютера → нажмите клавишу [Начать поиск] → укажите файловый сервер → проверьте параметры → нажмите клавишу [OK].

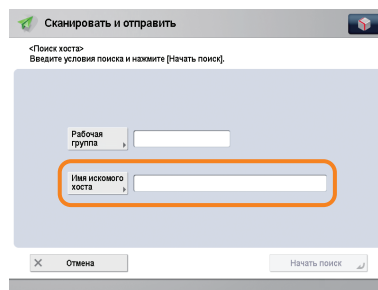

- Указание файлового сервера с помощью обзора:

Нажмите клавиши [Сканировать и отправить] → [Новый адресат] → [Файл] → в раскрывающемся списке протоколов нажмите пункт [Windows (SMB)] → нажмите клавишу [Обзор] → выберите имя рабочей группы и файловый сервер → укажите каждый из параметров → [OK].

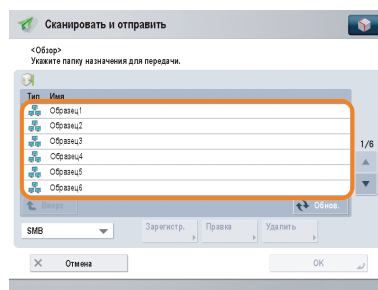

- Если требуется проверить IP-адрес используемого компьютера, откройте меню [Start/Пуск] → нажмите кнопку [Run/Выполнить] → введите "cmd" → нажмите кнопку [OK] → введите "ipconfig" → нажмите клавишу [Enter] на клавиатуре. (Процедуры могут отличаться в зависимости от типа используемой операционной системы.)

Можно ли переместить адресную книгу, зарегистрированную на другом аппарате Canon, на этот аппарат?

Для перемещения адресной книги можно использовать режим импорта и экспорта функции Удаленный ИП.

- Экспорт адресной книги из другого аппарата Canon:

Нажмите [Параметры/Регистрация] → [Управление данными] в меню Параметры управления → [Импорт/Экспорт] → [Список адресов] → [Экспорт] → выберите список адресов → [Пуск экспорта] → выберите местоположение для сохранения файла.

\* Названия клавиш могут отличаться в зависимости от типа используемой модели.

- Импорт адресной книги:

Нажмите [Параметры/Регистрация] → [Управление данными] в разделе Параметры управления → [Импорт/Экспорт] → [Импорт/экспорт адресной книги] → [Импорт] → выберите файл, который требуется импортировать → [Пуск импорта].

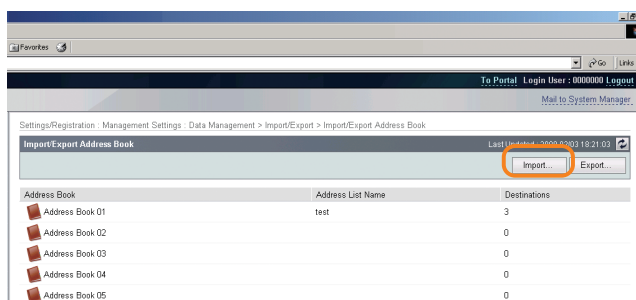

- Для выполнения этой процедуры необходимы полномочия администратора. Дополнительные сведения см. в электронном руководстве > Защита.
- Можно также экспортировать и импортировать параметры переадресации. Дополнительные сведения см. в электронном руководстве > Удаленный ИП.



## Можно ли переадресовать данные, принятые по факсу/И-факсу?

# 0

Если указать параметры переадресации, можно переадресовывать принятые документы, которые отвечают ранее заданным условиям, в конфиденциальную ячейку факса данного аппарата, на другие аппараты или файловый сервер.



- Для того чтобы задать:

Нажмите клавиши **Ⓢ** → [Параметры функций] → [Прием/Переадресация] → [Общие параметры] → [Параметры переадресации] → [Зарегистрировать] → укажите условия переадресации → нажмите клавишу [Заккрыть].

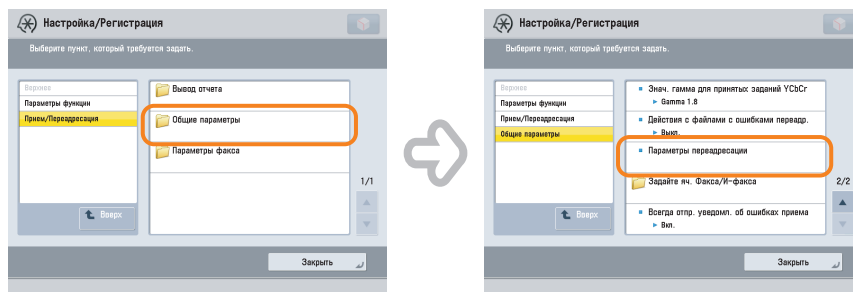

- Для выполнения этой процедуры необходимы полномочия администратора. Дополнительные сведения см. в электронном руководстве > Защита.
- Если часто используемые адреса электронной почты сохранены в адресной книге, можно быстро указать адрес. Дополнительные сведения см. на стр. 7 данного Руководства.

# B10

Можно ли настроить аппарат таким образом, чтобы при отправке факса отображались номер факса и имя отправителя?

Зарегистрировав имя отправителя, можно задать выполнение печати ИД передающего терминала при отправке факса.

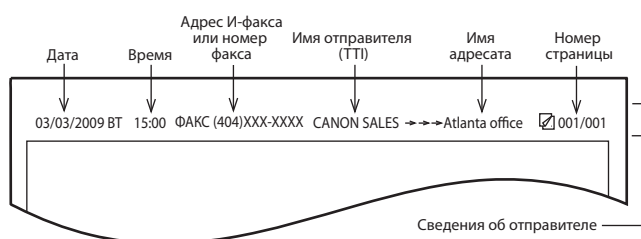

● **Регистрация имени отправителя:**

Нажмите клавиши → [Параметры функций] → [Отправить] → [Параметры факса] → [Регистрация имени отправителя (ТТИ)] → введите имя отправителя → нажмите клавишу [OK].

● **Отображение/печать ИД передающего терминала:**

Нажмите клавиши [Факс] → [Параметры] → [Имя отправителя (ТТИ)] → выберите имя отправителя → нажмите клавишу [OK].

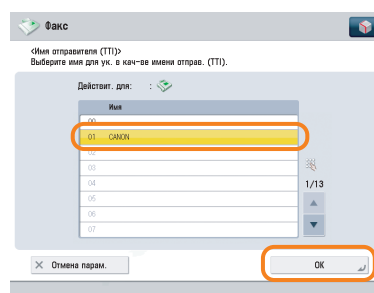

• Дополнительные сведения см. в электронном руководстве > Параметры/Регистрация.

# B11

Как изменить параметры по умолчанию (параметры сканирования и формат файла) для экрана основных функций сканирования и отправки?

## 0

Текущие параметры можно сохранить в качестве параметров по умолчанию с помощью клавиши  на экране основных функций сканирования и отправки.

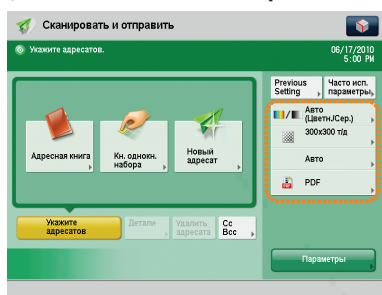

До изменения

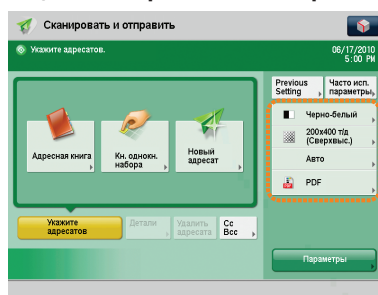

После изменения

- Для того чтобы задать:

Укажите параметры сканирования и формат файла → нажмите клавиши  → [Изменить параметры по умолчанию] → [Да].

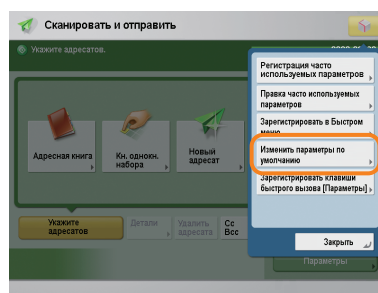
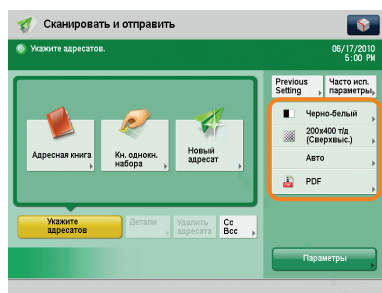

- Дополнительные сведения о каждом формате файла см. в электронном руководстве > Сканировать и отправить.

## Можно ли предотвратить ошибку передачи при отправке факса новому адресату?

0

Если в меню  задан параметр [Подтвердить введенный номер факса], отображается экран ввода номера для подтверждения. Вводя номер повторно, можно уменьшить риск ошибки передачи.

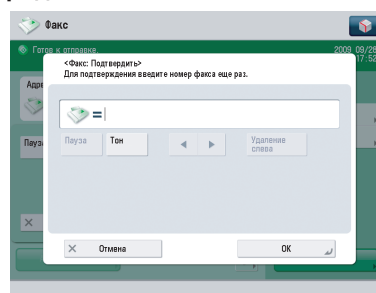

● Для задания:

Нажмите клавиши  → [Параметры функций] → [Отправить] → [Параметры факса] → [Подтвердить введенный номер факса] → [Вкл.] → [OK].

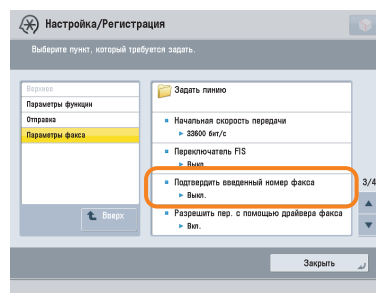

- Для выполнения этой процедуры необходимы полномочия администратора. Дополнительные сведения см. в электронном руководстве > Защита.
- Кроме того, можно ограничить отправку адресату, который не был сохранен в адресной книге. Дополнительные сведения см. в электронном руководстве > Защита.

# B13

Качество изображения, отправленного по факсу, неудовлетворительное.

## 0

Измените тип или параметры сканирования в соответствии с типом оригинала.

Для проверки документа перед его отправкой нажмите клавишу [Предварит. просмотр].

- Для задания типа оригинала параметров экспонирования:

Нажмите клавиши [Факс] → [Параметры] → укажите настройки параметра [Тип оригинала] или [Плотность].

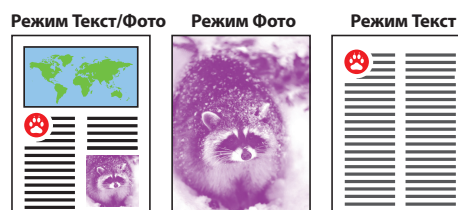

- Для просмотра параметров предварительного просмотра:

Нажмите клавиши [Факс] → [Параметры] → [Предварит. просмотр].

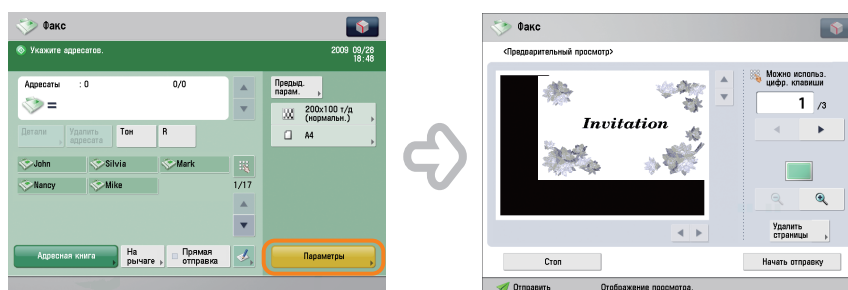

Экран Предварительного просмотра



- Если в меню [Параметры] выбрана клавиша [Параметры] регистрации кнопок быстрого вызова, на экране основных функций факса можно зарегистрировать кнопку быстрого вызова [Параметры].

## Как использовать несколько телефонных линий?

0

Несколько телефонных линий можно использовать так, как указано ниже.

- Выбор телефонной линии при отправке

Нажмите клавиши [Факс] → [Параметры] → [Выбор линии] → выберите телефонную линию, которую требуется использовать, → нажмите клавишу [Заккрыть].

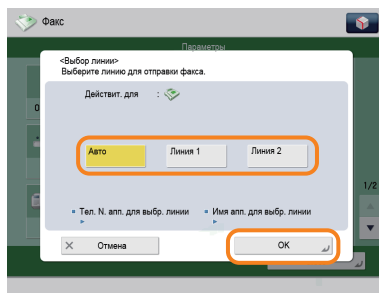

- Задание линий, которые требуется использовать для отправки/приема, с помощью параметра [Выбор линии передачи]

Нажмите клавиши  → [Параметры функций] → [Отправить] → [Параметры факса] → [Задать линию] → [Выбор линии передачи] → задайте линию для использования при отправке в параметре [Приор. пер.] и линию для использования при приеме в параметре [Запрет пер.].

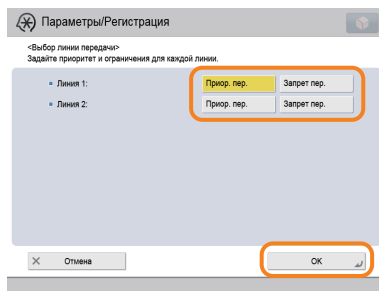

- Задание различных условий переадресации в зависимости от телефонной линии, по которой принят документ

Нажмите клавиши  → [Параметры функций] → [Прием/Переадресация] → [Общие параметры] → [Параметры переадресации] → выберите телефонную линию приема в раскрывающемся списке Метод приема → нажмите клавишу [Зарегистр.] → укажите условия переадресации.



- Дополнительные сведения об условиях переадресации см. в электронном руководстве > Параметры/Регистрация.

# B15

## Как регистрировать/редактировать адресатов в кнопке однокнопочного набора?

0

Нажмите клавишу  на экране Факс или [Кн. однокн. набора] на экране Сканировать и отправить.

- Регистрация/редактирование с экрана Факс

Нажмите клавишу  → выберите кнопку для регистрации/редактирования → нажмите клавишу [Регистр./Правка] → выполните регистрацию/редактирование адреса → нажмите клавишу [Заккрыть].

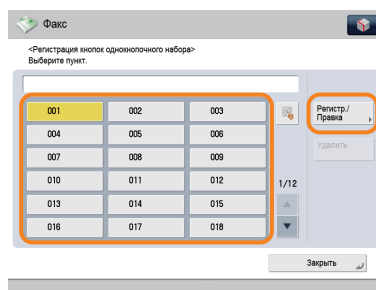

- Регистрация/редактирование с экрана Сканировать и отправить

Нажмите клавишу [Кн. однокн. набора] → [Зарегистр.] → выберите кнопку для регистрации/редактирования → нажмите клавишу [Регистр./Правка] → выполните регистрацию/редактирование адреса → нажмите клавишу [Заккрыть].

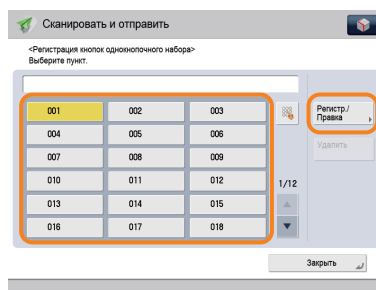

- Сведения о порядке регистрации/редактирования адресата в кнопке однокнопочного набора см. в электронном руководстве > Сканировать и отправить или Использование аппарата для отправки/приема факса.
- При регистрации с экрана Факс можно регистрировать только факсимильных адресатов или группы, содержащие факсимильных адресатов.

# B16

Можно ли добавить произвольную тему при отправке сообщения электронной почты?

0

Тему сообщения электронной почты можно ввести в параметре [Тема/Сообщение] меню [Параметры].

- Для того чтобы задать:

Нажмите клавиши [Сканировать и отправить] → укажите адресата → нажмите клавиши [Параметры] → [Тема/Сообщение] → введите тему → нажмите клавиши [OK] → [Заккрыть].

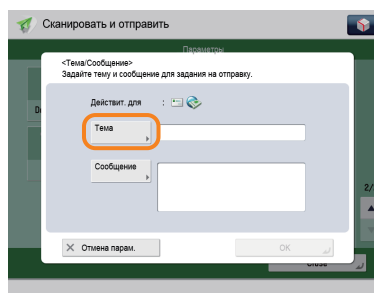

- Можно также ввести текст сообщения электронной почты в параметре [Сообщение].
- Если тема не указана, в качестве темы используется строка, зарегистрированная в параметре [Тема по умолчанию] в меню [⊙]. Настройку по умолчанию – «Прикрепленное изображение».



# B17

## Как изменить период хранения отсканированного файла, сохраненного в почтовом ящике?

### 0

Время, по прошествии которого файлы автоматически стираются, можно изменить в разделе [Задать/Регистрировать почтовые ящики] меню .

Если требуется, измените параметры.

\* Для времени, по прошествии которого файлы автоматически стираются, можно задать значения 0 (нет), 1, 2, 3, 6, 12 ч, 1, 2, 3, 7, 30 дней. Значение по умолчанию – “3” дня.

● Для задания:

Нажмите клавиши  → [Параметры функций] → [Сохранить/Доступ к файлам] → [Параметры почтового ящика] → [Задать/Регистрировать почтовые ящики] → выберите номер ячейки → введите время, по прошествии которого файлы автоматически стираются, → нажмите клавишу [OK].

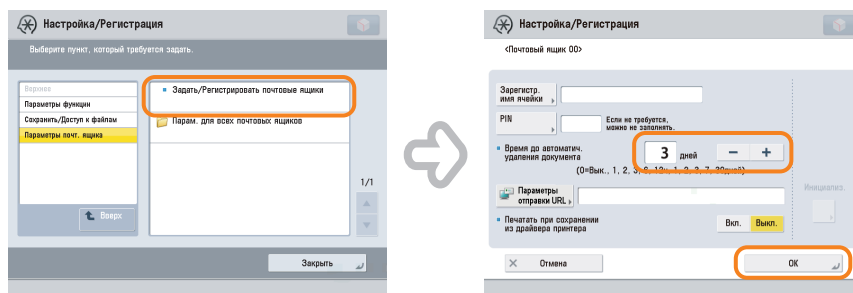



● В параметрах почтового ящика можно также зарегистрировать имя почтового ящика и изменить пароль. Дополнительные сведения см. в электронном руководстве > Параметры/Регистрация.

## Как получить доступ к супер-ячейке с компьютера?

Если для открытия супер-ячейки используется протокол SMB, проверьте следующее.

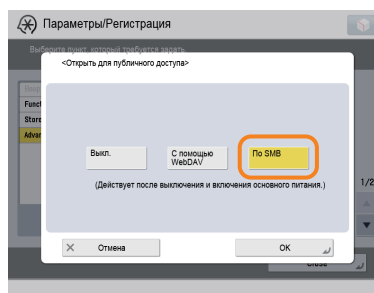
Нажмите клавиши  → [Параметры функций] → [Сохранить/Доступ к файлам] → [Параметры супер-ячейки] → [Открыть для публичного доступа] → проверьте, выбран ли вариант [По SMB].



Нажмите клавиши  → [Параметры функций] → [Сохранить/Доступ к файлам] → [Параметры супер-ячейки] → проверьте, задано ли для параметра [Запретить запись с внешних устройств] значение «Выкл.».

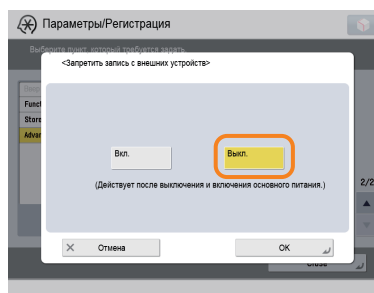

- Дополнительные сведения см. в электронном руководстве > Защита.

## Как переадресовать принятые данные в супер-ячейку?

# 0

Укажите в качестве адресата переадресации зарегистрированного в супер-ячейке адресата типа «Супер-ячейка».

- Регистрация адресата типа «Супер-ячейка» в супер-ячейке

Нажмите клавиши  → [Задать адресата] → [Регистрация адресатов] → [Зарегистр. нов. адр.] → [Файл] → зарегистрируйте адресата типа «Супер-ячейка».

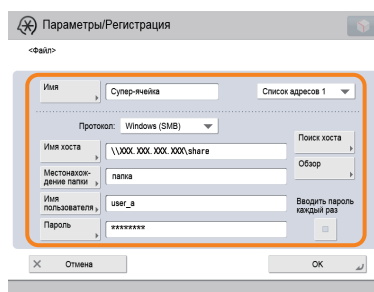

- Регистрация адресата типа «Супер-ячейка» в качестве адресата переадресации

Нажмите клавиши  → [Параметры функций] → [Прием/Переадресация] → [Общие параметры] → [Параметры переадресации] → [Зарегистр.] → укажите условия переадресации → нажмите клавиши [Адресаты переадресации] → [Адресная книга] → укажите адресата типа «Супер-ячейка».

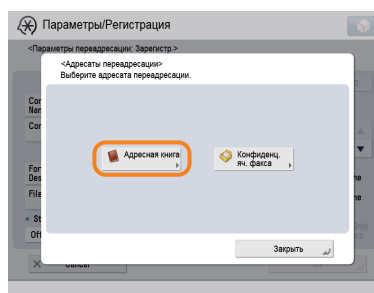

- Информацию о регистрации адресата типа «Супер-ячейка» в адресной книге см. в электронном руководстве > Сканировать и отправить.
- Дополнительные сведения о параметрах переадресации см. в электронном руководстве > Параметры/Регистрация.

## Как задать создание буклета с использованием файла из почтового ящика?

Буклет можно создать с помощью режима Буклет. Укажите следующие параметры.

- Для того чтобы задать:

Нажмите клавиши [Доступ к сохраненным файлам] → [Почтовый ящик] → выберите сохраненный документ → нажмите клавиши [Печать] → [Изменить парам. печ.] → [Параметры] → [Буклет] → [Сканирование буклета] → [Сгиб + центр. прошивка] → укажите параметры обложки, ориентацию и подробные параметры → нажмите клавишу [OK].

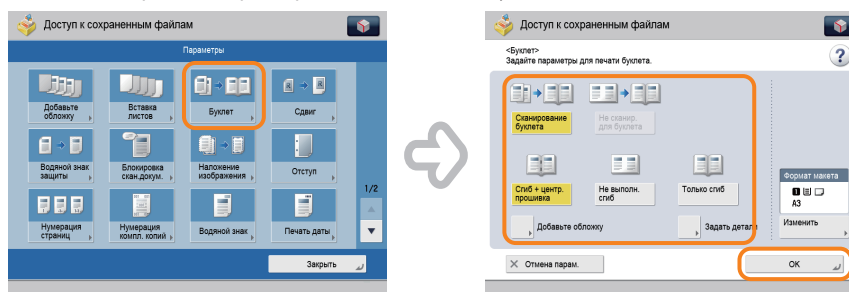

- Подробные сведения о параметрах режима Буклет см. в электронном руководстве > Доступ к сохраненным файлам.
- Используйте документ, сохраненный с установленным режимом [Сканиров. для буклета].
- Подробные сведения о параметрах режима Сканирование для буклета см. в электронном руководстве > Сканировать и сохранить.

# B21

Не печатаются файлы PDF. Требуется какие-то дополнительно приобретаемые модули?

## 0

Для печати файлов PDF требуются следующие дополнительно приобретаемые модули:

- Модуль принтера PS
- Комплект прямой печати (для PDF/XPS)



- Если используется Модуль принтера PS, Комплект прямой печати (для PDF/XPS) не требуется.

# B22

Несмотря на то, что при выполнении печати с компьютера был задан режим Буклет, буклет не был создан.

# 0

Режим Центральная прошивка нельзя использовать, если превышено максимальное количество листов, для которого центральная прошивка возможна. В этом случае можно использовать режим Разделенный буклет.

- Максимальное количество листов, для которых возможна центральная прошивка:

16 листов

Если количество листов превышает указанное выше, печать выполняется без центральной прошивки.

- Задание режима Разделенный буклет (Windows):

Нажмите кнопки [Booklet/Буклет] → [Divide into Sets/Разделить на комплекты].

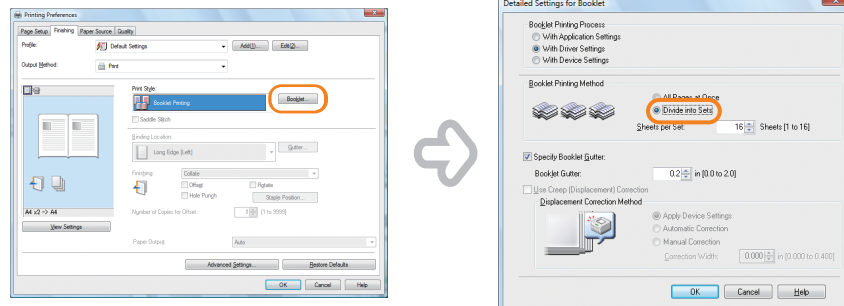

- Режим Разделенный буклет невозможно задать с помощью драйвера принтера для Macintosh.
- Сведения о том, какое количество листов можно подвергнуть центральной прошивке за один прием, см. в электронном руководстве > Дополнительная продукция/Программное обеспечение.

# B23

На копиях проявляется содержимое обратной стороны.

## 0

Стереть цвет фона оригинала и предотвратить проступание на копиях изображения с обратной стороны тонких оригиналов можно с помощью клавиши [Плотность фона].

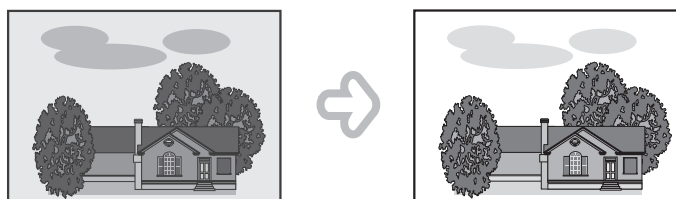

- Для того чтобы задать:

Нажмите клавиши [Копия] → [Параметры] → [Плотность] → [Авто] или [Настройка].

Если нажата клавиша [Авто], выполняется автоматическая настройка экспонирования изображения оригинала на обратной стороне.

Если нажата клавиша [Настройка], настройку экспонирования изображения оригинала на обратной стороне можно выполнить вручную.

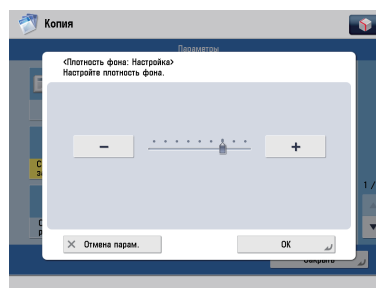

Настроить все



- Дополнительные сведения см. в электронном руководстве > Копирование.

Отпечатанная бумага оказывается загрязненной.  
Кроме того, цвет отличается от оригинала.

0

Если на распечатке появляются полосы или отсутствуют какие-то части отпечатанного изображения, почистите струны узла коротрона внутри основного блока. Кроме того, можно выполнить автоматическую коррекцию градации и цвета изображения с помощью клавиши [Автоматическая настройка градации].

- Чистка струны:

Нажмите клавиши  $\text{Ⓢ}$  → [Настр./Технич. обслуживание] → [Техническое обслуживание] → [Чистка струны] → [Пуск].

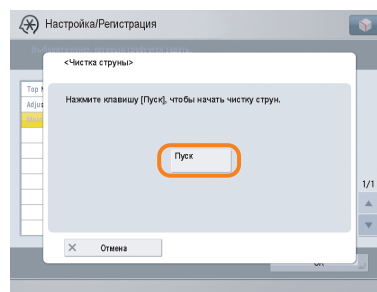

- Автоматическая настройка градации:

Нажмите клавиши  $\text{Ⓢ}$  → [Настр./Технич. обслуживание] → [Настр. качества изображения] → [Автоматическая настройка градации] → [OK] → [Пуск печати].

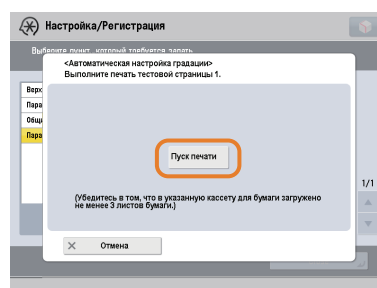

- Дополнительные сведения об автоматической настройке градации см. в электронном руководстве > Параметры/Регистрация.



# B25

Отпечатанная бумага покороблена.

## 0

При печати оригинала с несколькими изображениями или оригинала с высокой плотностью изображения бумага может покоробиться. Для уменьшения коробления попробуйте принять указанные ниже меры.

- Используйте плотную бумагу:

Если используется тонкая бумага, попробуйте заменить ее бумагой с плотностью приблизительно 80 г/м<sup>2</sup>.

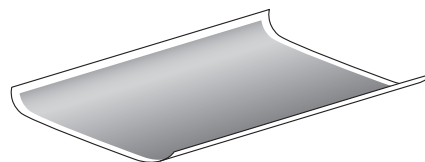

- Используйте бумагу с низким содержанием влаги:

После извлечения бумаги из упаковки сразу же загрузите ее в источник подачи бумаги. Если после загрузки бумаги в упаковке осталась бумага, во избежание впитывания влаги храните бумагу в должным образом закрытой упаковке.



- Указания по загрузке бумаги см. в электронном руководстве > Обслуживание.

Я выполнил печать с компьютера, но не обнаружил выведенных страниц. Боюсь, что кто-то мог забрать их по ошибке.

# 0

С помощью сенсорного дисплея аппарата можно проверить журналы заданий на печать. Если задание отмечено в списке журнала как «ОК», а выведенные страницы не обнаружены, это задание на печать могло смешаться с выводимыми страницами другого пользователя.

● Для проверки:

Нажмите клавиши  → [Копир./ Печать] → [Журнал] → выберите тип заданий, которые требуется отобразить, и проверьте журнал.

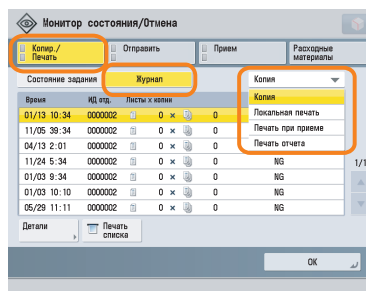

- При печати с компьютера для печати можно задать пароль (Защищенная печать). Поскольку в этом случае пуск задания на печать невозможен до тех пор, пока на сенсорном дисплее аппарата не будет введен пароль, выведенные страницы не будут унесены по ошибке другим пользователем или не будут забыты. Дополнительные сведения см. в электронном руководстве > Практические инструкции.

# B27

При копировании с увеличением/уменьшением края обрезаются.

## 0

Для обеспечения правильного копирования проверьте ориентацию бумаги или задайте автоматический поворот бумаги. Укажите следующие параметры.

- Проверка ориентации оригинала

Проверьте, соответствует ли ориентация оригинала в устройстве подачи или на стекле экспонирования ориентации бумаги, загруженной в кассету для бумаги.

- Задание автоматического поворота

Нажмите клавиши  → [Параметры функций] → [Копия] → [Автоориентация] → [Вкл.] → [OK].

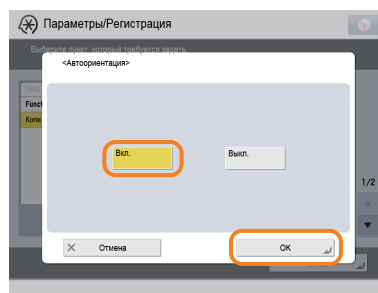

- Дополнительные сведения см. в электронном руководстве > Параметры/Регистрация.

Можно ли указать параметры сканирования с помощью компьютера, а затем сохранить их для оригинала, загруженного в аппарат?

0

При использовании ОС Windows это возможно. Установите на компьютере драйвер Network ScanGear, а затем переключите функцию сетевого сканирования в режим онлайн.

- Для установки драйвера:

Выполните установку, используя компакт-диск UFR II User Software, входящий в комплект аппарата.

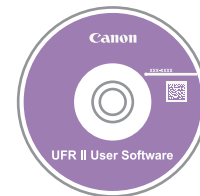

- Для переключения функции сетевого сканирования в режим онлайн:

Нажмите клавиши [Сканер] → [Онлайн].

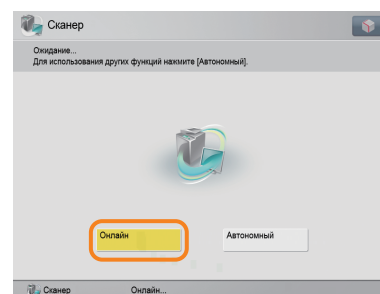
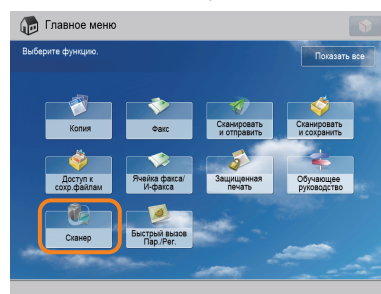

- Указания по установке драйвера Network ScanGear см. в руководстве Network ScanGear User's Guide на компакт-диске UFR II User Software.

# B29

Можно ли за одну операцию копировать или отправлять по факсу оригиналы различных форматов?

## О

Копировать или отправлять по факсу за одну операцию оригиналы различных форматов можно с помощью режима Оригиналы различных форматов.

\* Режим Оригиналы различных форматов позволяет копировать/сканировать оригиналы различных форматов, например А3 и А4, совместно, в составе единой группы.

● Для задания:

Нажмите клавиши [Копия] или [Факс] → [Параметры] → [Оригиналы разл. форм.].

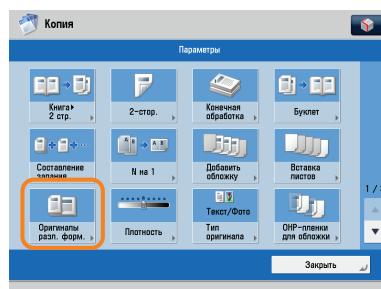

• Дополнительные сведения см. в электронном руководстве > Копирование или Факс.

# В30

Можно ли печатать на обратной стороне бумаги с предварительно выполненной печатью?

# О

Для печати на обратной стороне бумаги с предварительно выполненной печатью загрузите бумагу в универсальный лоток.

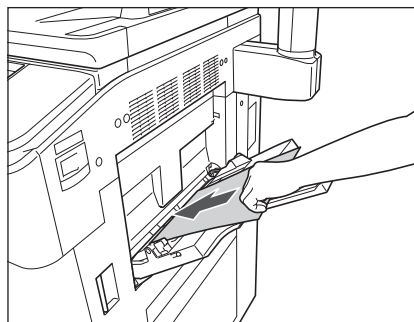

● Для того чтобы задать:

Загрузите бумагу в универсальный лоток стороной для печати вверх, выберите формат бумаги → нажмите клавишу [Далее] → выберите тип бумаги → нажмите клавиши [2-я сторона 2-стор. листа] → [OK] → .

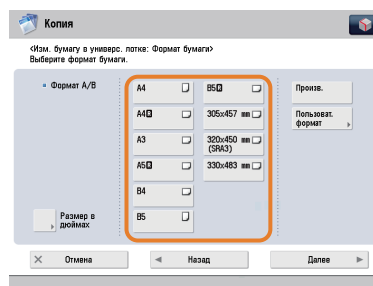

● Вероятность замятия для бумаги с предварительно выполненной печатью выше, чем для новой бумаги, даже при загрузке в универсальный лоток.

Можно ли выводить бумагу в разные лотки в зависимости от функции?

# 0

Выводной лоток можно указать в разделе [Параметры выводного лотка] меню .



● Для того чтобы задать:

Нажмите клавиши  → [Параметры функций] → [Общие] → [Параметры вывода бумаги] → [Параметры выводного лотка] → укажите порядок приоритета выводных лотков для каждой функции → нажмите клавишу [OK].

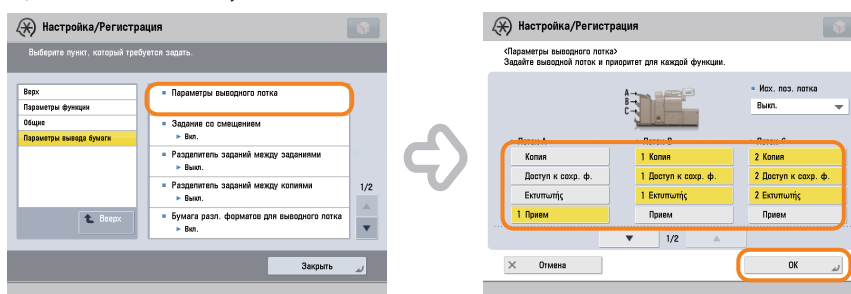

● Дополнительные сведения см. в электронном руководстве > Параметры/Регистрация.

## Бумагу каких типов можно использовать?

### А

Можно загружать и использовать для печати бумагу приведенных ниже типов.

- Кассеты для бумаги 1, 2

**Плотность бумаги**

52 - 220 г/м<sup>2</sup>

**Типы бумаги**

Тонкая, Обычная, Восстановленная, Цветная, Плотная, Бланки, С перфорацией

- Кассеты для бумаги 3, 4

**Плотность бумаги**

52 - 220 г/м<sup>2</sup>

**Типы бумаги**

Тонкая, Обычная, Восстановленная, Цветная, Плотная, Бланки, Разделитель, С перфорацией

- Универсальный лоток

**Плотность бумаги**

52-256 г/м<sup>2</sup>

**Типы бумаги**

Тонкая, Обычная, Восстановленная, Цветная, Плотная, Бланки, ОНР-пленки, Этикетки, Калька, С перфорацией



- Дополнительные сведения о типах бумаги, которые можно использовать, см. в электронном руководстве > Основные операции.



# В33

Как печатать данные, полученные по факсу/И-факсу, на заранее заданной бумаге?

## 0

Источник бумаги можно изменить в параметре [Вкл./Выкл. авт. выбора кассеты для бумаги] в меню .

- Для того чтобы задать:

Нажмите клавиши  → [Параметры функций] → [Общие] → [Параметры подачи бумаги] → [Вкл./Выкл. авт. выбора кассеты для бумаги] → [Прием/Факс] → задайте для источника бумаги, на бумаге из которого требуется печатать полученные данные, значение «Вкл.», а для неиспользуемого источника бумаги – значение «Выкл.» → нажмите клавиши [OK] → [OK].

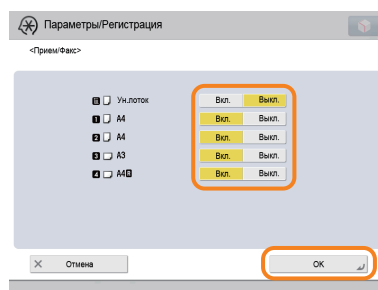

- Дополнительные сведения см. в электронном руководстве > Параметры/Регистрация.

## Как можно обрабатывать документы, которые не удалось переадресовать?

0

Порядок обработки заданий, которые не удалось переадресовать, можно задать с помощью параметра [Обрабатывать файлы с ошибками переадр.] в меню .

- Для того чтобы задать:

Нажмите клавиши  → [Параметры функций] → [Прием/Переадресация] → [Общие параметры] → [Обрабатывать файлы с ошибками переадр.] → выберите способ обработки файлов с ошибками переадресации → нажмите клавишу [OK].

Если выбран вариант [Печатать всегда], задания с ошибками переадресации будут всегда печататься.

Если выбран вариант [Сохранить/Печатать], задания с ошибками переадресации сохраняются в ячейке памяти для приема.

Если для параметра Блокировка памяти факса или Блокир. памяти для И-факса задано значение «Выкл.», задания с ошибками переадресации печатаются.

Если выбран вариант [Выкл.], задания с ошибками переадресации не печатаются.

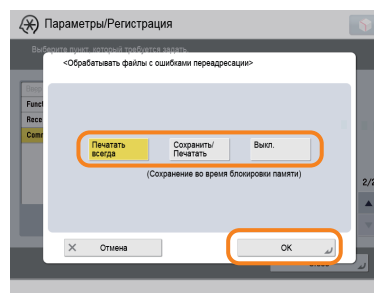

- Дополнительные сведения см. в электронном руководстве > Параметры/Регистрация.

# В35

Если не удалось отправить факс, печатается как отчет о передаче, так и отчет о передаче факса. Можно ли отключить печать отчета о передаче факса?

## 0

Отключите отчет о передаче факса. Укажите следующие параметры.

- Отключение отчета о передаче факса

Нажмите клавиши  → [Параметры функций] → [Отправить] → [Параметры факса] → [Отчет о передаче факса] → [Выкл.] → [ОК].

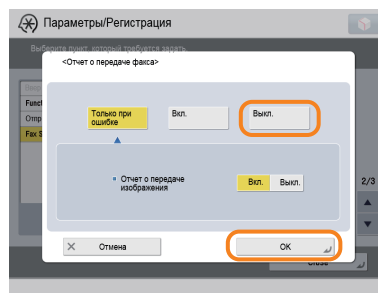

- Дополнительные сведения см. в электронном руководстве > Параметры/Регистрация.

## Как можно печатать только те данные, которые получены от определенных адресатов?

# 0

В режиме Сохр./Печ. принятый файл в меню Параметры переадресации можно задать печать только данных, полученных от определенных адресатов.

- Печать только для определенных адресатов

Нажмите клавиши → [Параметры функций] → [Прием/Переадресация] → [Общие параметры] → [Параметры переадресации] → [Зарегистр.] → укажите адресатов в поле [Условия] → задайте для параметра <Сохр./Печ. принятый файл> значение «Вкл.» → нажмите клавиши [OK] → [Закреть].

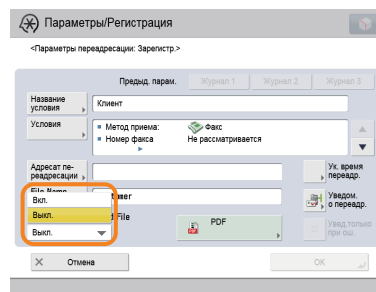

- Переадресация в конфиденциальную ячейку факса для других адресатов

Нажмите клавиши → [Параметры функций] → [Прием/Переадресация] → [Общие параметры] → [Параметры переадресации] → [Переадр. без условий] → укажите в качестве адресата переадресации вариант Конфиденц. яч. факса → нажмите клавиши [OK] → [Закреть].

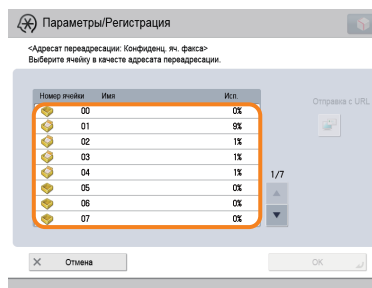

- Если используется режим Блокировка памяти факса, принятые данные сохраняются в ячейке памяти для приема и не печатаются.
- Дополнительные сведения см. в электронном руководстве > Параметры/Регистрация.

# В37

Каков номер модели картриджа со скрепками финишера или картриджа для штампа устройства подачи?

## 0

Далее приведены расходные материалы для устройства подачи и финишера:

**Название изделия: Чернильный картридж для штампа С1**

Примечание: для устройства подачи

**Название изделия: Картридж для скрепок D2/Картридж для скрепок D3**

Примечание: для устройства Финишер для буклетов-Е1

**Название изделия: Скоросшиватель J1**

Примечание: для устройства Финишер для буклетов-Е1 и устройства Сшивающий финишер-Е1



- Указания по замене скоросшивателя или картриджа для штампа см. в Руководстве по техническому обслуживанию или электронном руководстве > Техническое обслуживание.

# B38

После того как открыта крышка отсека для замены тонера, не удастся извлечь картридж с тонером.

0

Проверьте информацию на сенсорном дисплее. Отображается следующий экран.

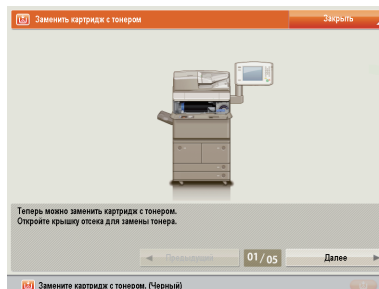

- Для извлечения картриджа с тонером:

Поверните рычаг блокировки вправо до остановки → избегайте дотрагиваться до картриджа с тонером → извлеките картридж с тонером, держа его двумя руками.

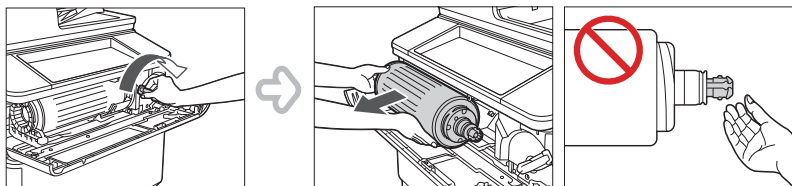

- Дополнительные сведения о замене картриджа с тонером см. в Руководстве по техническому обслуживанию или электронном руководстве > Техническое обслуживание.

## Произошло замятие бумаги. Как устранить эту проблему?

# 0

На сенсорном дисплее отображаются указания по устранению замятия бумаги:

Следуйте этим указаниям для устранения замятия бумаги.

- Блок термозакрепления (внутри основного блока)

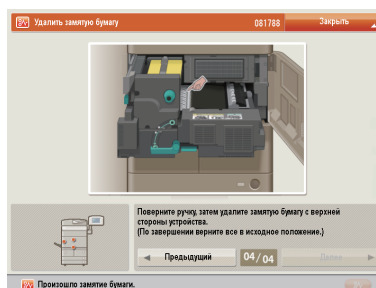
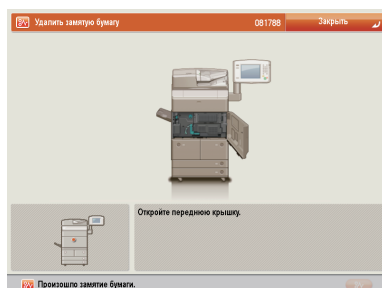

- Устройство подачи

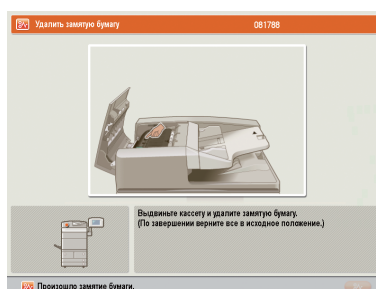

- Если устранить проблему не удастся, см. Руководство по техническому обслуживанию или электронное руководство > Устранение проблем.

# B40

На сенсорном дисплее отображаются номера, например #751 и #801. Что это означает?

0

Это – коды ошибок, указывающие на то, что завершение задания или операции прошло неудачно. Это отображается на экране Детали после нажатия клавиши [Журнал] на экране Монитор состояния/Отмена.

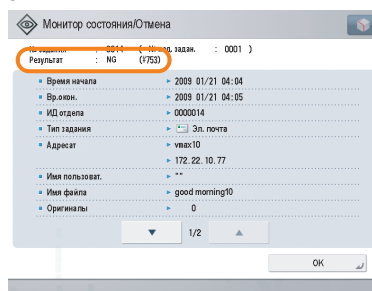

Выполните необходимые процедуры, проверяя причину и способ устранения для соответствующих кодов ошибок, список которых приведен в электронном руководстве > Устранение проблем, Сканировать и отправить или Факс.

## # 001

Cause 1	Different sized originals were scanned without setting the Different Size Originals mode.
Remedy	Set the Different Size Originals mode, and then try scanning again.
Cause 2	Different sized originals were scanned in the 2-Sided Original without setting the Different Size Originals mode.
Remedy	Set the Different Size Originals mode, and then try scanning again.

## # 009

Cause 1	There is no paper.
Remedy	Load paper. (See "Maintenance.")
Cause 2	The paper drawer is not inserted correctly into the machine.
Remedy	Insert the paper drawer properly. (See "Maintenance.")



- Указания по использованию клавиши  см. в электронном руководстве > Монитор состояния/Отмена.



# B41

Не удается выполнить печать с компьютера.  
Произошел ли сбой в работе аппарата?

## 0

Проверьте возможные причины, приведенные ниже.

- Не отсоединен ли сетевой кабель?
- Не произошел ли сбой в работе сети?

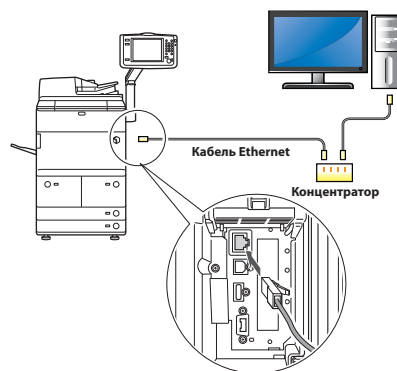

- Включен ли аппарат?
- Не произошло ли замятие бумаги или не закончился ли тонер?

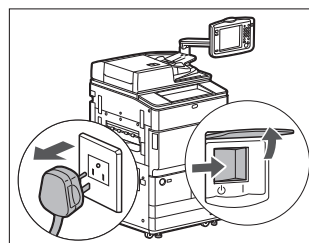

- Не превышено ли максимальное количество распечаток, заданное функцией Управление ИД отдела?



- По вопросам сбоев в сети или параметров функции Управление ИД отдела обращайтесь к администратору системы.

# B42

Представляется, что процедура выключения аппарата изменилась по сравнению с предыдущей моделью imageRUNNER. Есть опасение, что операция выполнена неправильно.

## 0

В случае с предыдущей моделью imageRUNNER для перевода аппарата в режим Завершение работы требовалось нажать выключатель питания панели управления и удерживать его нажатым в течение не менее трех секунд.

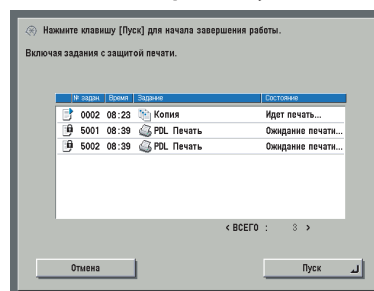

Однако в случае с моделью imageRUNNER ADVANCE достаточно лишь нажать выключатель основного питания, находящийся на правой панели аппарата, на стороне «».

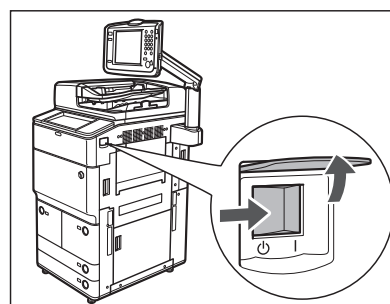

- Указания по выключению основного питания см. в электронном руководстве > Перед началом работы.

Изображение на сенсорном дисплее автоматически становится совершенно черным.

## 0

Это происходит потому, что задан Автоматический переход в спящий режим.

- Если сенсорный дисплей выключен:

Если задан Автоматический переход в спящий режим, нажмите выключатель питания на панели управления.

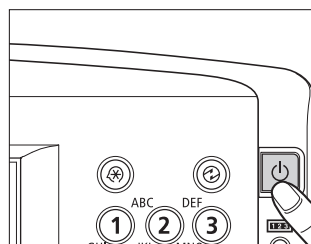

- Для изменения времени автоматического перехода в спящий режим:

Нажмите клавиши → [Предпочтения] → [Параметры таймера/энергосбережения] → [Время авт. перехода в спящий режим] → укажите время → нажмите клавишу [OK].

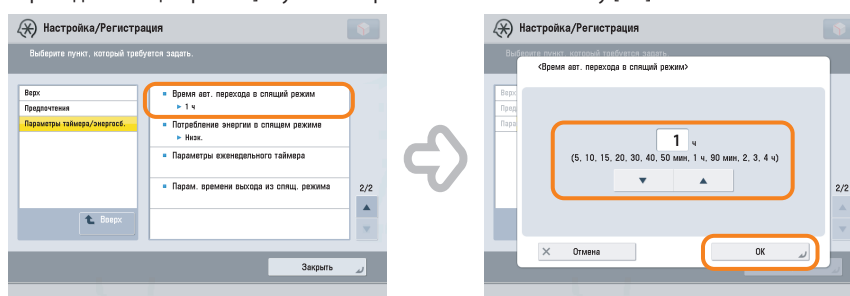

- Дополнительные сведения об автоматическом переходе в спящий режим и о режиме энергосбережения см. в электронном руководстве > Основные операции.

Я только что отправил по факсу важный документ.  
Как я могу убедиться в том, что он был отправлен  
надлежащим образом?

0

Можно проверить состояние задания на отправку с помощью экрана  
Монитор сост./Отмена или убедиться в том, что передача была завершена, с  
помощью режима Уведомление о выполнении задания.

- Для проверки с помощью экрана Монитор сост./Отмена:

Нажмите клавиши  → [Отправить] →  
[Журнал] → проверьте наличие задания на  
отправку в списке.

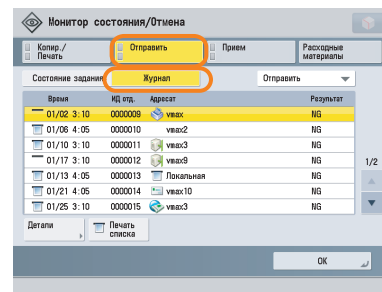

- Для получения сообщения о результате отправки по электронной почте:

Нажмите клавиши [Факс] → [Параметры] →  
[Уведомл. о вып. задания] → укажите адрес  
электронной почты, по которому требуется  
получать сообщения о результатах.

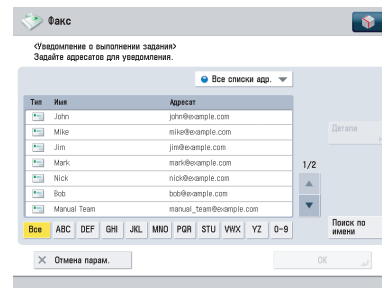

- Если задан Отчет о передаче факса, можно каждый раз выводить и проверять отчет о передаче факса. Кроме того, если задан Отчет о работе факса, можно выводить и печатать прошлые отчеты факса. Дополнительные сведения см. в электронном руководстве > Параметры/Регистрация.

## Можно ли ограничить количество копий/распечаток?

# 0

Если используется режим Управление ИД отдела, можно ограничить вывод копий или распечаток внутри групп.

- Задание режима Управление ИД отдела и регистрация пароля:

Нажмите клавиши  → [Параметры управления] → [Управление пользователями] → [Управление ИД отдела] → [Вкл.] → [Зарегистр. PIN-код] → [Зарегистр.] → введите ИД отдела и пароль → нажмите клавишу [OK].

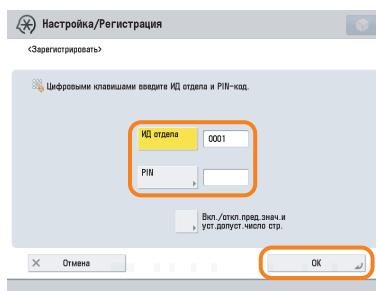

- Задание предельных количеств страниц:

Нажмите клавиши  → [Параметры управления] → [Управление пользователями] → [Управление ИД отдела] → [Вкл.] → [Зарегистр. PIN-код] → [Зарегистр.] → [Вкл./откл. пред.знач. и уст. допуст. число стр.] → укажите параметр предельного количества страниц → нажмите клавишу [OK].

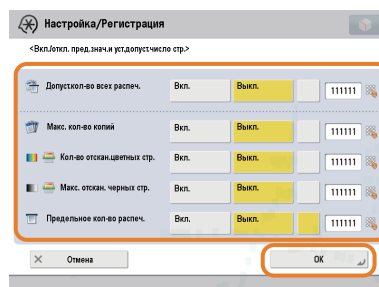

- Для выполнения этой процедуры необходимы полномочия администратора. Дополнительные сведения см. в электронном руководстве > Защита.

## Можно ли изменить язык сообщений, отображаемых на сенсорном дисплее?

0

Отображаемый язык можно изменить в пункте [Переключатель языка/клавиатуры], нажав кнопку .

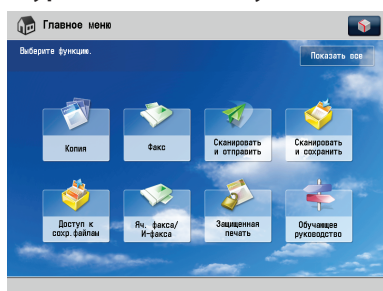

Отображаемый язык: Русский



Отображаемый язык: Другое

● Для задания:

Нажмите клавиши  → [Предпочтения] → [Параметры отображения] → [Вкл./Выкл. переключ. языка/клавиатуры] → [Вкл.] → [OK] → [Переключатель языка/клавиатуры] → выберите язык для отображения → нажмите клавишу [OK].

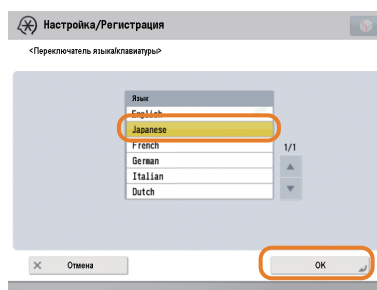



- Если нажать клавишу  на экране Главное меню → клавишу [Другие параметры основного меню] → активировать настройку [Отображать переключатель языка/клавиатуры], на экране Главное меню отображается кнопка быстрого вызова экрана изменения отображаемого языка. Дополнительные сведения см. в электронном руководстве > Основные операции.

# B47

Можно ли изменить экран или порядок в котором функции отображаются на сенсорном дисплее после включения питания?

# 0

Имеется возможность изменить экран по умолчанию, появляющийся при включении аппарата, в пункте [Экран по умолчанию при запуске] в . Кроме того, порядок отображения функций или компоновку можно изменить в разделе [Параметры отображения кнопок главного меню] меню .

- Отображение кнопок, для которых не задано отображение:

Нажмите [Показать все] в верхней правой части экрана Главное меню.

- Изменение отображаемой функции:

Нажмите клавиши  → [Параметры отображ. кнопок главного меню] → выберите компоновку или порядок отображения функциональных клавиш → нажмите клавишу [OK].

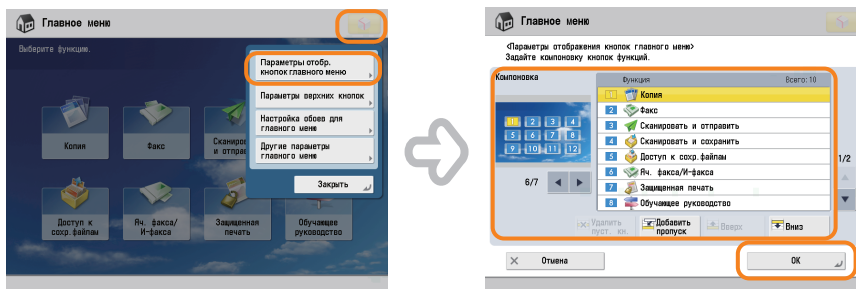

- Задание экрана по умолчанию, появляющегося после включения аппарата:

Нажмите клавиши  → [Предпочтения] → [Параметры отображения] → [Экран по умолчанию при запуске] → выберите параметры → нажмите клавишу [OK].



- Для выполнения этой процедуры необходимы полномочия администратора. Дополнительные сведения см. в электронном руководстве > Защита.
- Можно также вызывать параметры, сохраненные ранее в качестве параметров часто используемых функций, с помощью клавиши . Дополнительные сведения см. в электронном руководстве > Быстрое меню.

# B48

Требуется проверить IP-адрес данного аппарата для выполнения функции Удаленный ИП, однако неизвестно, как его проверить.

# 0

**IP-адрес можно проверить с помощью сенсорного дисплея аппарата.**

- Проверка IP-адреса аппарата:

Нажмите клавиши  → [Предпочтения] → [Сеть] → [Параметры TCP/IP] → выберите [Параметры IPv4] или [Параметры IPv6] → [Использовать IPv4] или [Использовать IPv6] → [Вкл.] → нажмите клавишу [Параметры IP-адреса] (IPv4) или [Параметры адреса, вводимого вручную] (IPv6).

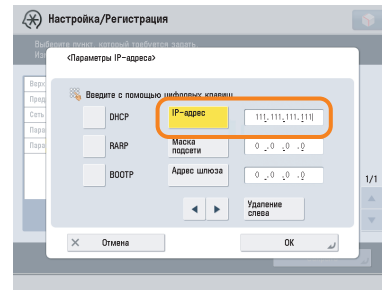

- Запуск функции Удаленный ИП:

Запустите веб-браузер на компьютере → введите "http://<IP-адрес аппарата>" в поле [Address/Адрес].

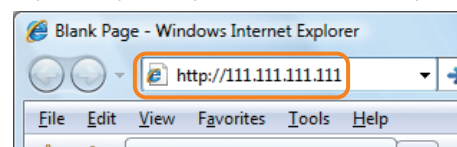

- Если Удаленный ИП не запускается, проверьте настройку параметров аппарата. Если в разделе Лицензия/ Другое меню Параметры управления (Параметры/Регистрация) для параметра [Удаленный ИП] задано значение "Выкл.", Удаленный ИП не запускается.



## Можно ли изменить параметры драйвера принтера по умолчанию?

# 0

Параметры драйвера принтера по умолчанию можно изменить с используемого компьютера. В этом разделе приводится описание параметров по умолчанию драйвера принтера для Windows.

- Для задания:

В меню  (Start/Пуск) нажмите кнопки [Control Panel/Панель управления] → [Printer/Принтер] → щелкните правой кнопкой мыши на значке принтера → выберите пункт [Printing Preferences/Параметры печати] → задайте параметры принтера → нажмите кнопку [OK].

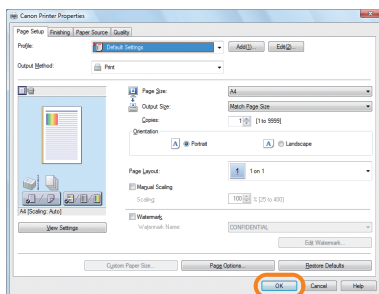
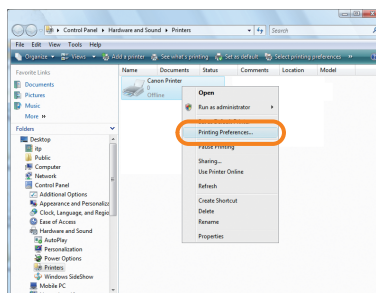
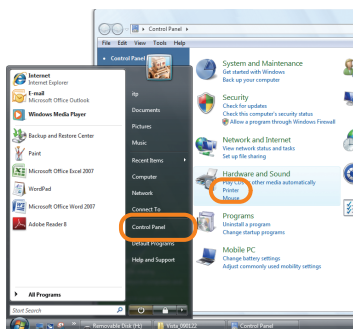

- Сведения об изменении параметров по умолчанию драйвера принтера для Macintosh см. в электронном руководстве > Печать с компьютера (Mac).

# B50

Можно ли настроить звуковой сигнал, подаваемый при завершении отправки/приема факса?

0

Громкость можно настроить с помощью клавиши  на панели управления.

● Для задания:

Нажмите клавишу  → клавишей  или  настройте громкость аварийного сигнала и громкость монитора → нажмите клавишу [OK].

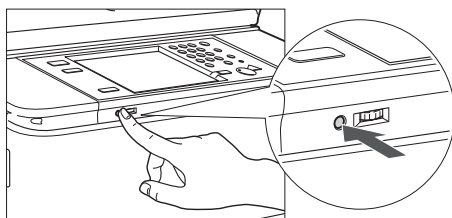

Панель управления (плоская)

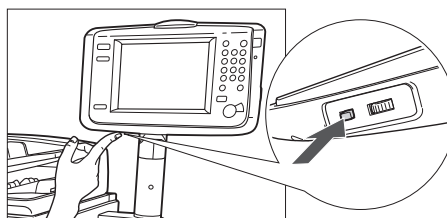

Вертикальная панель управления

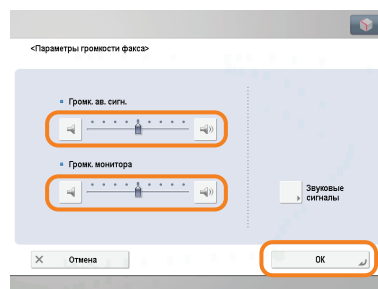

## Что такое MEAP?

O

MEAP – это многофункциональная платформа встроенных приложений (Multifunctional Embedded Application Platform), программная платформа для многофункциональных аппаратов Canon. Установив приложение MEAP с компьютера в многофункциональный аппарат, можно расширить его функции или настроить их в соответствии с предпочтениями пользователя.

### ● Приложения MEAP

- iW Function Flow  
Workflow Composer – это приложение, повышающее эффективность операций, которые используют разнообразные функции аппарата. Создавая и регистрируя комбинации часто используемых функций аппарата, можно неоднократно использовать повторно одну и ту же комбинацию функций.

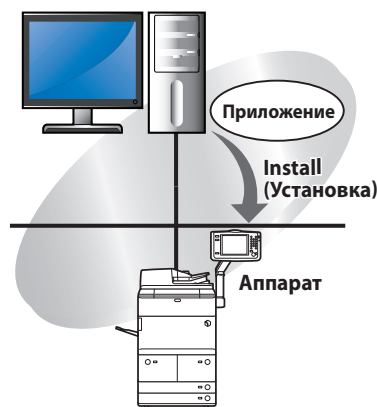

- Дополнительные сведения см. в электронном руководстве > MEAP.

# Указатель

## Цифры

2-я сторона 2-ст. стр. .... 33

## A-Z

IP-адрес ..... 51  
MEAP ..... 54  
Network ScanGear ..... 31  
SMB ..... 9

## A

Автоматическая настройка градации ..... 27  
Адрес ..... 7  
    Группа ..... 8  
    Новый адресат ..... 5  
Адресная книга  
    Импорт ..... 11  
    Экспорт ..... 11

## B

Выбор линии передачи ..... 17  
Выключатель основного питания ..... 45  
Ввод нескольких адресатов ..... 8  
Вкл./Выкл. авт. выбора кассеты для бумаги ..... 36  
Время авт. перехода в спящий режим ..... 46  
Время до автоматического удаления файла ..... 20

## G

Главное меню  
    Изменение отображаемых функций ..... 50

## D

Документы, которые не удалось переадресовать ..... 37  
Доступ к сохраненным файлам  
    Буклет ..... 23  
    Период хранения файлов ..... 20

## Ж

Журнал  
    Печать ..... 29  
    Факс ..... 47

## З

Завершение работы аппарата ..... 45  
Запретить запись с внешних устройств ..... 21  
Зарегистр. нового адресата ..... 7

## И

Изменение языка ..... 49  
Имя отправителя (ТТИ) ..... 13

## K

Коды ошибок ..... 43  
Копия  
    Автоориентация ..... 30  
    Оригиналы различных форматов ..... 32  
    Плотность ..... 26  
    Прерывание ..... 3  
    Составление задания ..... 4

## H

Неполадка  
    Замена картриджа с тонером ..... 41  
    Замятие бумаги ..... 42  
    Сенсорный дисплей ..... 46  
    Сеть ..... 44

## O

Обрабатывать файлы с ошибками переадресации ..... 37  
Открыть для публичного доступа ..... 21  
Отправитель ..... 13

## P

Параметры  
    Печать файлов PDF ..... 24  
    Расходные материалы ..... 40  
Параметры выводного лотка ..... 34  
Параметры отображения кнопок главного меню ..... 50  
Параметры переадресации ..... 12, 22  
    Задание определенных адресатов ..... 39  
    Переадр. без условий ..... 39  
Параметры по умолчанию  
    Драйвер принтера ..... 52  
    Сканировать и отправить ..... 14  
Переключатель языка/клавиатуры ..... 49  
Печать  
    Заданная бумага ..... 36  
    Ограничение количества копий/распечаток ..... 48  
Печать по прерыванию ..... 3  
Подтвердить введенный номер факса ..... 15  
Предотвращение просвечивания ..... 26  
Принятые данные ..... 12

## P

Разделенный буклет ..... 25  
Разрешенная бумага ..... 35  
Регистрация имени отправителя (ТТИ) ..... 13  
Результаты вывода  
    Край страницы обрезан ..... 30  
    Нет бумаги ..... 29  
    Покоробленная бумага ..... 28

## **С**

Сканер.....	31
Сканировать и отправить	
Кнопки однокнопочного набора.....	18
Тема/Сообщение.....	19
Штамп завершения.....	6
Супер-ячейка.....	21
Указание адресата.....	22

## **У**

Уведомление о выполнении задания.....	47
Удаленный ИП.....	51
Управление ИД отдела.....	48

## **Ф**

Факс	
Вывод отчета о передаче факса.....	38
Задать линию.....	17
Кнопки однокнопочного набора.....	18
Несколько телефонных линий.....	17
Оригиналы различных форматов.....	32
Отчет о передаче.....	38
Ошибка передачи.....	15
Параметры громкости.....	53
Плотность.....	16
Предварительный просмотр.....	16
Тип оригинала.....	16
Штамп завершения.....	6

## **Ц**

Центральная прошивка.....	25
---------------------------	----

## **Ч**

Чистка внутренней части основного аппарата.....	27
---	----

## **Э**

Электронная почта.....	5, 19
------------------------	-------





# Canon

**Canon Inc.**  
30-2, Shimomaruko 3-chome,  
Ohta-ku, Tokyo 146-8501, Japan

Europe, Africa and Middle East  
**Canon Europa N.V.**  
P.O. Box 2262,  
1180 EG Amstelveen, Netherlands



АЯ46

**Canon North-East Oy**  
Huopalahdentie 24  
P.O. Box 46  
FIN-00351 Helsinki  
Finland  
Tel +358 10 544 00  
Fax +358 10 544 10  
www.canon.ru

**ООО «Канон Ру» в Москве:**  
Серебряническая набережная, 29, 8 этаж.  
Бизнес-центр «Серебряный Грод»  
109028 Москва  
Россия  
Тел.: +7 (495) 2585600  
Факс.: +7 (495) 2585601  
Эл. адрес: info@canon.ru  
www.canon.ru

**ООО «Канон Ру» в Санкт-Петербурге:**  
Бизнес-центр «Северная Столица»  
Волынский переулок, 3А, литер А  
191186 Санкт-Петербург  
Россия  
Тел.: +7 (812) 449 5500  
Факс: +7 (812) 449 5511  
Эл. адрес: spb.info@canon.ru  
www.canon.ru

**Представительство Canon North-East Oy в Києві:**  
вул. Мечникова, 2 (Літера А), 20 поверх  
01023 Київ  
Україна  
Тел: +380 (44) 490 2595  
Факс: +380 (44) 490 2598  
Електронна адреса: post@canon.kiev.ua  
www.canon.com.ua

**Представительство Canon North-East Oy в Алматы:**  
пр. Аль Фараби 5  
БЦ "Нурлы тау", блок секция 1«А», комната № 503  
050059 Алматы  
Казахстан  
Тел.: + 7-7272-77 77 95  
Факс: + 7-7272-77 77 95 / добавочный 102  
www.canon.kz

**Дилер Canon:**